

AEG

FREISTEHENDE GERÄTE
MÖBELFACHHANDEL
2025



FÜR ALLE DIE MEHR ERWARTEN

SOFTWATER®-TECHNOLOGIE. FÜR KLEIDUNG OHNE AUSBLEICHEN** UND VERZIEHEN***

Schützt Stoffe und Farben. Die SoftWater®-Technologie enthärtet das Wasser und entfernt aggressive Mineralien, wodurch das Ausbleichen der Farben** und der Formverlust reduziert werden.*** Bewahrt die Qualität der Kleidung länger und bietet erstklassigen Farbschutz.



SoftWater®-Funktionen

Einstellung des Wasserhärtegrades und Push-Nachricht bei niedrigem Salzstand – möglich mit der AEG App.

** Externer Test auf Farbechtheit bei schwarzem Polyester nach 50 Waschzyklen bei 30 °C mit SoftWater®-Technologie.

*** Interner Test zeigt weniger Einlaufen bei mehreren Baumwollstoffen, die mit der SoftWater®-Technologie mit hartem Wasser in einem Baumwollprogramm gewaschen wurden, im Vergleich zu hartem Wasser.

Frontlader Serie 9000 mit Connectivity und SoftWater

LR9BS161W



Sonderzubehör u.a.:
Unterbausockel M1WYHPE3
PNC: 902 980 486



H/B/Tmax mm:
847 x 597 x 631 x 660



- SoftWater®-Technologie – waschen mit weichem Wasser
- PowerCare – Fleckentfernung schon bei 30 °C
- ProSteam® – Auffrischen mit Dampf in 25 Minuten
- ProSense®-Mengenautomatik, bis zu 40% Einsparung
- WLAN-fähige Waschmaschine, steuerbar über AEG App
- SyncDry Datenübermittlung
- Inverter Motor – Extrem leiser Betrieb und längere Lebensdauer (10 Jahre Motor-Garantie)
- AEG Schontrommel
- Aqua Control System mit Alarm – Vollwasserschutz
- Startzeitvorwahl und Restzeitanzeige
- 2-stufiges Zeitsparen

- Waschprogramme: AbsoluteWash 49 min / Eco 40–60 / Baumwolle / Pflegeleicht / Feinwäsche / Wolle/Handwäsche / Auffrischen mit Dampf / 20 min – 3 kg / Outdoor/ Imprägnieren / Hygiene mit Dampf / Extra Spülen / Schleudern/Pumpen
- Gewichteter Energieverbrauch in kWh pro 100 Zyklen: 41
- Gewichteter Wasserverbrauch in Liter pro Zyklus: 47
- Nennkapazität in kg: 10
- Max. Schleuderdrehzahl in (U/min): 1551
- Schleudereffizienzklasse: A
- Dauer des Programms „eco 40-60“ Waschen bei Nennkapazität in Stunden: 3:58
- Luftschallemissionsklasse: B
- Luftschallemission in dB(A) re 1 pW: 76

LR9BS161W

PNC 801 419 004

UVP € 1.199,-



AEG ECOLINE

Besser als die beste
Energieeffizienzklasse* – spart
Ressourcen bei gleichzeitig
herausragender Reinigungsleistung



Spare Energie mit PowerCare



Spare Wasser mit ProSteam

* 20% effizienter als der Grenzwert der Energieeffizienzklasse A (nach der Verordnung (EU) Nr. 2019/2014).

Frontlader Serie 8000 mit UniversalDose

LR8BE961

Sonderzubehör u.a.:
Unterbausockel M1WYHPE3
PNC: 902 980 486



H/B/T/Tmax mm:
847 x 597 x 636 x 660



- PowerCare – Fleckentfernung schon bei 30 °C
- ProSteam® – Auffrischen mit Dampf in 25 Minuten
- ProSense®-Mengenautomatik, bis zu 40% Einsparung
- UniversalDose Schublade – für alle Waschmittelarten, sogar PODS/Caps
- Inverter Motor – Extrem leiser Betrieb und längere Lebensdauer (10 Jahre Motor-Garantie)
- AEG Schontrummel
- Aqua Control System mit Alarm – Vollwasserschutz
- Startzeitvorwahl und Restzeitanzeige
- 2-stufiges Zeitsparen
- Waschprogramme: PowerClean 59 min / Eco 40–60 / Baumwolle / Pflegeleicht / Feinwäsche / Wolle/Handwäsche / Auffrischen mit Dampf / 20 min – 3 kg / Outdoor/ Imprägnieren / Hygiene mit Dampf / Extra Spülen / Schleudern/Pumpen
- Gewichteter Energieverbrauch in kWh pro 100 Zyklen: 49
- Gewichteter Wasserverbrauch in Liter pro Zyklus: 49
- Nennkapazität in kg: 9
- Max. Schleuderdrehzahl in (U/min): 1.550
- Schleudereffizienzklasse: A
- Dauer des Programms „eco 40-60“ Waschen bei Nennkapazität in Stunden: 3:48
- Luftschallemissionsklasse: A
- Luftschallemission in dB(A) re 1 pW: 72

LR8BE961

PNC 801 419 005

UVP € 1.079,-

Frontlader Serie 7000 mit AutoDose und Connectivity

LR7CD941W

Sonderzubehör u.a.:
Unterbausockel M1WYHPE3
PNC: 902 980 486



H/B/T/Tmax mm:
847 x 597 x 631 x 660



- ProSteam® – Auffrischen mit Dampf in 25 Minuten
- ProSense®-Mengenautomatik, bis zu 40% Einsparung
- WLAN-fähige Waschmaschine, steuerbar über AEG App
- SyncDry Datenübermittlung
- AutoDose – automatische Waschmitteldosierung. Maximale Flexibilität durch 4 Kammern
- Inverter Motor – Extrem leiser Betrieb und längere Lebensdauer (10 Jahre Motor-Garantie)
- AEG Schontrummel
- Aqua Control System mit Alarm – Vollwasserschutz
- Startzeitvorwahl und Restzeitanzeige
- Nachlegefunktion
- 2-stufiges Zeitsparen
- Waschprogramme: MixLoad 69 min / Eco 40–60 / Baumwolle / Pflegeleicht / Feinwäsche / Wolle/Handwäsche / Auffrischen mit Dampf / 20 min – 3 kg / Outdoor/ Imprägnieren / Hygiene mit Dampf / Extra Spülen / Schleudern/Pumpen
- Gewichteter Energieverbrauch in kWh pro 100 Zyklen: 49
- Gewichteter Wasserverbrauch in Liter pro Zyklus: 46
- Nennkapazität in kg: 9
- Max. Schleuderdrehzahl in (U/min): 1.351
- Schleudereffizienzklasse: B
- Dauer des Programms „eco 40-60“ Waschen bei Nennkapazität in Stunden: 3:40
- Luftschallemissionsklasse: B
- Luftschallemission in dB(A) re 1 pW: 75

LR7CD941W

PNC 801 419 006

UVP € 1.049,-

Frontlader Serie 7000 mit UniversalDose

LR7DE841

H/B/T/Tmax mm:
847 x 596 x 572x 602



- ProSteam® – Auffrischen mit Dampf in 25 Minuten
- ProSense®-Mengenautomatik, bis zu 40% Einsparung
- UniversalDose Schublade – für alle Waschmittelarten, sogar PODS/Caps
- Inverter Motor – Extrem leiser Betrieb und längere Lebensdauer (10 Jahre Motor-Garantie)
- ProTex AEG-Schontrummel
- Aqua Control System mit Alarm – Vollwasserschutz
- Startzeitvorwahl und Restzeitanzeige
- Nachlegefunktion
- 2-stufiges Zeitsparen
- Waschprogramme: MixLoad 69 min / Eco 40–60 / Baumwolle / Pflegeleicht / Feinwäsche / Wolle/Handwäsche / Auffrischen mit Dampf / 20 min – 3 kg / Outdoor/ Imprägnieren / Hygiene mit Dampf
- Gewichteter Energieverbrauch in kWh pro 100 Zyklen: 42
- Gewichteter Wasserverbrauch in Liter pro Zyklus: 42
- Nennkapazität in kg: 8
- Max. Schleuderdrehzahl in (U/min): 1.351
- Schleudereffizienzklasse: B
- Dauer des Programms „eco 40-60“ Waschen bei Nennkapazität in Stunden: 3:35
- Luftschallemissionsklasse: B
- Luftschallemission in dB(A) re 1 pW: 74

LR7DE841

PNC 801 419 007

UVP € 849,-

Frontlader Serie 6000 mit ProSense®

LR6EA741

H/B/T/Tmax mm:
847 x 596 x 547 x 557



- ProSense®-Mengenautomatik
- Inverter Motor – Extrem leiser Betrieb und längere Lebensdauer (10 Jahre Motor-Garantie)
- AEG Schontrummel
- Aqua Control System mit Alarm – Vollwasserschutz
- Startzeitvorwahl und Restzeitanzeige
- Nachlegefunktion
- 2-stufiges Zeitsparen
- Waschprogramme: Eco 40–60 / Baumwolle / Pflegeleicht / Feinwäsche / Wolle/Seide / 20 min – 3 kg / Daunen / Maschinenreinigung / Schleudern/Pumpen
- Gewichteter Energieverbrauch in kWh pro 100 Zyklen: 45
- Gewichteter Wasserverbrauch in Liter pro Zyklus: 41
- Nennkapazität in kg: 7
- Max. Schleuderdrehzahl in (U/min): 1.351
- Schleudereffizienzklasse: B
- Dauer des Programms „eco 40-60“ Waschen bei Nennkapazität in Stunden: 3:25
- Luftschallemissionsklasse: B
- Luftschallemission in dB(A) re 1 pW: 74

LR6EA741

PNC 801 419 008

UVP € 749,-

* 10% effizienter als der Grenzwert der Energieeffizienzklasse A (nach der Verordnung (EU) Nr. 2019/2014).

Waschtrockner Serie 9000 mit DualSense

LW9BA961



Sonderzubehör:
Unterbausockel M1WYHPE3
PNC: 902 980 486



H/B/T/Tmax mm:
870 x 597 x 636 x 660



- SensiDry® – schonend und energiesparend
- DualSense – schonende Pflege
- ProSense®-Mengenautomatik
- ProSteam®-Auffrischfunktion mit Dampf
- Inverter Motor – Extrem leiser Betrieb und längere Lebensdauer (10 Jahre Motor-Garantie)
- AEG Schontrummel
- Wash-to-Dry Programm 3 h/3 kg
- Aqua Control System mit Alarm – Vollwasserschutz
- Trocknungsprinzip: Wärmepumpentrockner
- Startzeitvorwahl und Restzeitanzeige
- Nachlegefunktion
- 2-stufiges Zeitsparen
- Gewichteter Energieverbrauch pro 100 Betriebszyklen für Waschen und Trocknen in kWh: 252
- Gewichteter Energieverbrauch in kWh pro 100 Zyklen: 49
- Nennkapazität Trocknen in kg: 6
- Nennkapazität in kg: 9
- Gewichteter Wasserverbrauch pro Betriebszyklus für Waschen und Trocknen in l: 50
- Gewichteter Wasserverbrauch pro Waschzyklus in l: 46
- Schleudereffizienzklasse: B
- Luftschallemissionsklasse: B
- Luftschallemission in dB(A) re 1 pW: 75
- Max. Schleuderdrehzahl in (U/min): 1.551

LW9BA961 PNC 801 419 009 **UVP € 1.899,-**

Waschtrockner 8000 Serie mit UniversalDose und Connectivity

LWR8BE161W



Sonderzubehör:
Unterbausockel M1WYHPE3
PNC: 902 980 486



H/B/T/Tmax mm:
847 x 597 x 631 x 660



- Wifi Vernetzung per WLAN über MyAEG App möglich
- Sprachsteuerung über Google Assistant
- UniversalDose Schublade – für alle Waschmittelarten, sogar PODS®/Caps
- PowerCare – Sauberkeit in weniger als 1 Stunde
- ProSense®-Mengenautomatik
- ProSteam®-Auffrischfunktion mit Dampf
- Inverter Motor – Extrem leiser Betrieb und längere Lebensdauer (10 Jahre Motor-Garantie)
- AEG Schontrummel
- Aqua Control System mit Alarm – Vollwasserschutz
- Waschtrockner für 11,0 kg Waschen und 7 kg im NonStop Betrieb Waschen und Trocknen
- Extra große Einfüllöffnung 340 mm
- Trocknungsprinzip: Kondensations-trockner
- Gewichteter Energieverbrauch pro 100 Betriebszyklen für Waschen und Trocknen in kWh: 342
- Gewichteter Energieverbrauch in kWh pro 100 Zyklen: 48
- Nennkapazität Trocknen in kg: 7
- Nennkapazität in kg: 11
- Gewichteter Wasserverbrauch pro Betriebszyklus für Waschen und Trocknen in l: 85
- Gewichteter Wasserverbrauch pro Waschzyklus in l: 51
- Schleudereffizienzklasse: A
- Luftschallemissionsklasse: B
- Luftschallemission in dB(A) re 1 pW: 76
- Max. Schleuderdrehzahl in (U/min): 1.550

LWR8BE161W PNC 801 419 010 **UVP € 1.399,-**

Waschtrockner Serie 7000 mit ProSteam®

LWR7DG961



H/B/T/Tmax mm:
847 x 597 x 576 x 599



- ProSense®-Mengenautomatik
- ProSteam®-Auffrischfunktion mit Dampf
- Inverter Motor – Extrem leiser Betrieb und längere Lebensdauer (10 Jahre Motor-Garantie)
- AEG-Schontrummel
- Wash-to-Dry Programm 1 h/1 kg
- Aqua Control System mit Alarm – Vollwasserschutz
- Trocknungsprinzip: Kondensations-trocknung
- Startzeitvorwahl und Restzeitanzeige
- Nachlegefunktion
- 2-stufiges Zeitsparen
- Gewichteter Energieverbrauch pro 100 Betriebszyklen für Waschen und Trocknen in kWh: 265
- Gewichteter Energieverbrauch in kWh pro 100 Zyklen: 49
- Nennkapazität Trocknen in kg: 5
- Nennkapazität in kg: 9
- Gewichteter Wasserverbrauch pro Betriebszyklus für Waschen und Trocknen in l: 62
- Gewichteter Wasserverbrauch pro Waschzyklus in l: 45
- Schleudereffizienzklasse: A
- Luftschallemissionsklasse: B
- Luftschallemission in dB(A) re 1 pW: 76
- Max. Schleuderdrehzahl in (U/min): 1.600

LWR7DG961 PNC 801 419 011 **UVP € 1.049,-**

SONDERZUBEHÖR



Bausatz Wasch-Trocken-Säule

Bausatz Wasch-Trocken-Säule mit Auszugsplatte, zur Verbindung von ca. 55 cm bis 66 cm tiefen Waschmaschinen und Trocknern.

- Sichere Befestigung auf der Waschmaschine ohne Bohren
- Spart Stellfläche
- Praktische herausziehbare Arbeitsfläche, max. Belastung 15 kg
- Geeignet für 60 cm breite und 55 bis 66 cm tiefe Waschmaschinen und 57 bis 66 cm tiefe Wäschetrockner.

A1WYHSK2 PNC: 902 986 628 **UVP € 82,-**



Lamellenkamm für Wärmepumpentrockner

Lamellenreinigungs- und Glättungsbürste für eine bessere Trocknerleistung.

M4YM3002 PNC: 902 986 553 **UVP € 21,-**

* 10% effizienter als der Grenzwert der Energieeffizienzklasse A (nach der Verordnung (EU) Nr. 2019/2014).

Wärmepumpentrockner Serie 9000 mit 3D-Scan und Connectivity
TR9B931W

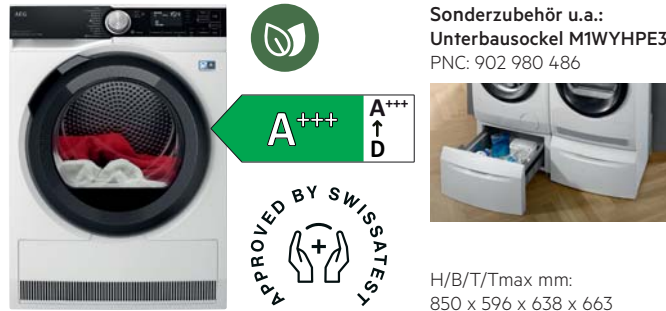

Sonderzubehör u.a.:
Unterbausockel M1WYHPE3
PNC: 902 980 486



H/B/T/Tmax mm:
850 x 596 x 638 x 663



- AbsoluteCare® System mit Woolmark Blue Zertifikat
- SensiDry® – schonend und energiesparend
- ProSense®-Mengenautomatik, spart Zeit und Energie
- WiFi Vernetzung per WLAN über AEG App möglich
- Inverter Motor – Extrem leiser Betrieb und längere Lebensdauer (10 Jahre Motor-Garantie)
- 3D Scan-Sensor
- AEG Schontrommel
- Reversierautomatik
- EasyClean Filter
- Klimafreundliches Kältemittel Propan
- Auffrisch-Funktion
- LED-Trommelbeleuchtung
- Startzeitvorwahl und Restzeitanzeige
- Verlängerter Knitterschutz
- Programme:
3 kg Quick / Bettwäsche XL / Baumwolle ECO / Baumwolle / Feinwäsche / Daunenjackette / Daunen / Hygiene / MixDry / Outdoor / Mischgewebe / Wolle
- SyncDry – Programminformationen von der Waschmaschine werden übernommen
- Option: Leise trocknen
- Schlauch für direkte Kondensat-ableitung
- Energieverbrauch pro Jahr (kWh): 195
- Nennkapazität Trocknen in kg: 9,0
- Kondensations-Effizienzklasse: A
- Geräusch Trocknen dB(A) re 1 pW: 63

TR9B931W PNC 801 419 012 **UVP € 1.149,-**

Wärmepumpentrockner Serie 8000 mit AbsoluteCare®
TR8T75780



Sonderzubehör u.a.:
Unterbausockel M1WYHPE3
PNC: 902 980 486



H/B/T/Tmax mm:
850 x 596 x 636 x 657



- AbsoluteCare® System mit Woolmark Green Zertifikat
- SensiDry® – schonend und energiesparend
- ProSense®-Mengenautomatik, spart Zeit und Energie
- Inverter Motor – Extrem leiser Betrieb und längere Lebensdauer (10 Jahre Motor-Garantie)
- AEG Schontrommel
- Reversierautomatik
- EasyClean Filter
- Klimafreundliches Kältemittel Propan
- Auffrisch-Funktion
- LED-Trommelbeleuchtung
- Startzeitvorwahl und Restzeitanzeige
- Verlängerter Knitterschutz
- Programme:
Bettwäsche XL / Baumwolle ECO / Baumwolle / Feinwäsche / Leichtbügeln / Hygiene / MixDry / Outdoor/Impregneren / Seide Handwäsche / Sportwäsche / Pflegeleicht / Wolle/Handwäsche
- Option: Leise trocknen
- Schlauch für direkte Kondensat-ableitung
- Energieverbrauch pro Jahr (kWh): 155
- Nennkapazität Trocknen in kg: 8,0
- Kondensations-Effizienzklasse: A
- Geräusch Trocknen dB(A) re 1 pW: 63

TR8B841 PNC 801 419 013 **UVP € 1.049,-**

Wärmepumpentrockner Serie 8000 mit AbsoluteCare®
TR8D831



Sonderzubehör u.a.:
Unterbausockel M1WYHPE3
PNC: 902 980 486
Trocknenkorb M1WYHDROF
PNC: 902 986 631



H/B/T/Tmax mm:
850 x 596 x 638 x 663



- AbsoluteCare® System mit Woolmark Blue Zertifikat
- SensiDry® – schonend und energiesparend
- ProSense®-Mengenautomatik, spart Zeit und Energie
- Inverter Motor – Extrem leiser Betrieb und längere Lebensdauer (10 Jahre Motor-Garantie)
- AEG Schontrommel
- Reversierautomatik
- EasyClean Filter
- Klimafreundliches Kältemittel Propan
- Auffrisch-Funktion
- LED-Trommelbeleuchtung
- Startzeitvorwahl und Restzeitanzeige
- Verlängerter Knitterschutz
- Programme:
Bettwäsche XL / Baumwolle ECO / Baumwolle / Feinwäsche / Daunen / Hygiene / MixDry / Outdoor / Seide / Sportwäsche / Mischgewebe / Wolle
- Option: Leise trocknen
- Schlauch für direkte Kondensat-ableitung
- Energieverbrauch pro Jahr (kWh): 177
- Nennkapazität Trocknen in kg: 8,0
- Kondensations-Effizienzklasse: B
- Geräusch Trocknen dB(A) re 1 pW: 64

TR8D831 PNC 801 419 014 **UVP € 999,-**

Wärmepumpentrockner Serie 7000 mit SensiDry®
TR7D931

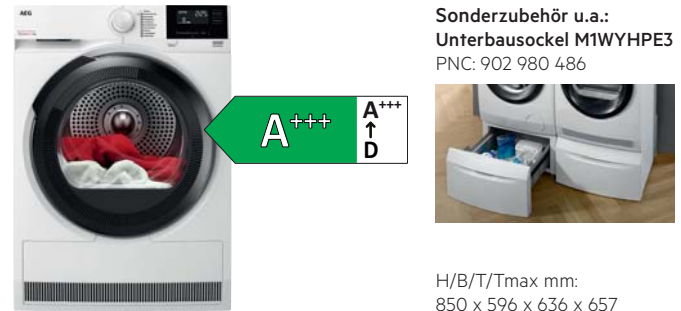

Sonderzubehör u.a.:
Unterbausockel M1WYHPE3
PNC: 902 980 486



H/B/T/Tmax mm:
850 x 596 x 636 x 657



- SensiDry® – schonend und energiesparend
- ProSense®-Mengenautomatik, spart Zeit und Energie
- AEG Schontrommel
- Reversierautomatik
- EasyClean Filter
- Klimafreundliches Kältemittel Propan
- Auffrisch-Funktion
- Startzeitvorwahl und Restzeitanzeige
- Verlängerter Knitterschutz
- Programme:
Bettwäsche XL / Baumwolle ECO / Baumwolle / Feinwäsche / Daunen / Leichtbügeln / MixDry / Auffrischen / Sportwäsche / Pflegeleicht
- Energieverbrauch pro Jahr (kWh): 193
- Nennkapazität Trocknen in kg: 9,0
- Kondensations-Effizienzklasse: A
- Geräusch Trocknen dB(A) re 1 pW: 64

TR7D931 PNC 9801 419 015 **UVP € 929,-**

* 10% effizienter als der Grenzwert der Energieeffizienzklasse A+++ nach der Verordnung (EU) Nr. 392/2012.

Side by Side / MultiChill 0° Schublade
SBS900B SERIE 9000



- MultiChill 0°-Schublade: Flexible Temperatureinstellungen von -3 bis +5 °C
- FreshZone: Präzise Feuchtigkeitskontrolle
- NoFrost-Technik im Gefrierraum
- TwinTech®-Technologie
- COOLMATIC*, FROSTMATIC
- LCD-Display auf der Tür mit Touch Control
- 360°Cooling-Technologie
- Crushed Ice, Eiswürfel- und Wasserspender (Festwasseranschluss)
- Elektronische Temperaturregelung
- ProFresh-Technologie:
- Tür-offen Alarm akustisch
- Verstellbare FüÙe
- Schwarze Edelstahl-Türen, Seiten grau
- Jährlicher Energieverbrauch in kWh: 270
- Gesamtnutzinhalt (Liter): 573
- Gesamtnutzinhalt Kühlfächer (Liter): 332
- Gesamtnutzinhalt ***-Tiefkühlfächer (Liter): 208
- Luftschallemissionsklasse: C
- Luftschallemission in dB(A) re 1 pW: 39
- Gefriervermögen (kg/24 Std.): 14
- Lagerzeit bei Störung (Std.): 7
- Klimaklasse: SN-N-ST
- GerätemaÙe (H x B x T) in mm: 1770 x 900 x 730

SBS900B PNC 801 419 307 **UVP € 1.999,-**

SBS900B

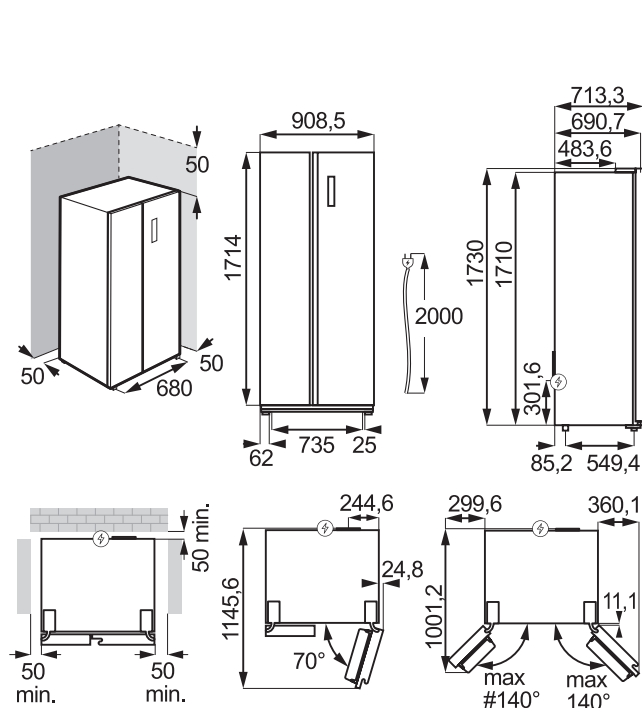

French Door / CustomFlex® + NoFrost
SBS950X SERIE 9000



- WLAN-fähiger FrenchDoor, steuerbar über die AEG App
- CustomFlex®-Türablagensystem
- MultiSwitch – variable Kälteschublade (-18 °C Gefrieren, -2 °C, 0 °C, + 3 °C und + 7 °C und Teleskopauszügen)
- UltraFresh – 2 Obst- und Gemüseschubladen
- NoFrost-Technik im Gefrierraum
- TwinTech®-Technologie
- COOLMATIC*, FROSTMATIC
- LCD-Display auf der Tür mit Touch Control
- 360°Cooling-Technologie
- Crushed Ice, Eiswürfel- und Wasserspender (Festwasseranschluss)
- Getrennte Temperaturregelung
- ProFresh-Technologie
- Temperaturalarm, optisch & akustisch
- Verstellbare FüÙe, Starre Rollen
- Edelstahl-Türen, Seiten grau
- Jährlicher Energieverbrauch in kWh: 349
- Gesamtnutzinhalt (Liter): 617
- Gesamtnutzinhalt Kühlfächer (Liter): 378
- Gesamtnutzinhalt ***-Tiefkühlfächer (Liter): 239
- Luftschallemissionsklasse: C
- Luftschallemission in dB(A) re 1 pW: 40
- Gefriervermögen (kg/24 Std.): 4,2
- Lagerzeit bei Störung (Std.): 13
- Klimaklasse: SN-N-ST-T
- GerätemaÙe (H x B x T) in mm: 1782 x 913 x 746

SBS950X PNC 801 419 308 **UVP € 3.599,-**

SBS950X

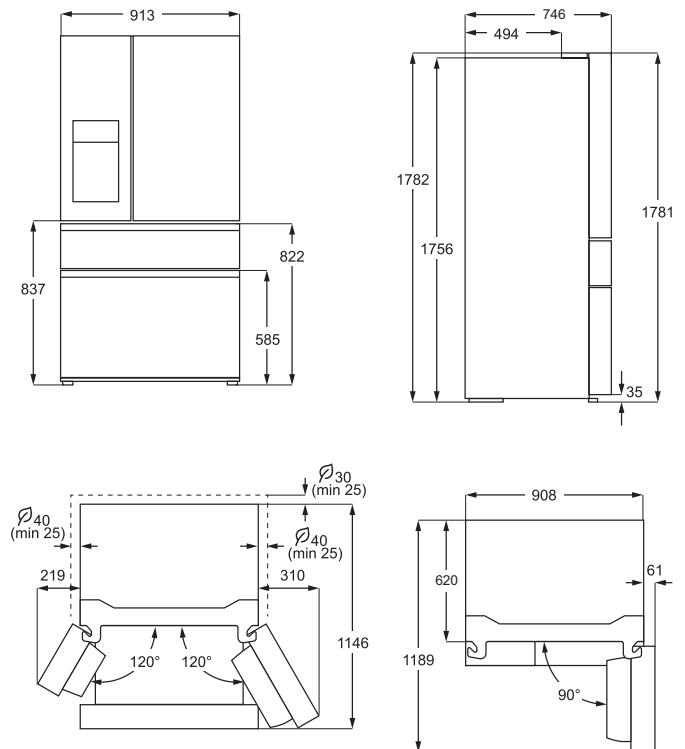

* COOLMATIC ist ein eingetragenes Warenzeichen der Firma WAECO International GmbH.

Kühl-Gefrierkombination / ChillZone 0°

KG850BL SERIE 8000

- WLAN-fähig, steuerbar über die AEG App
- 10 Jahre Garantie auf den Kompressor
- NoFrost-Technik im Gefrierraum
- TwinTech®-Technologie
- ChillZone 0°: Optimale Lagerung von temperaturempfindlichen Lebensmitteln
- GreenZone+ Klimaschublade
- 360°Cooling-Technologie
- COOLMATIC*, FROSTMATIC
- ProFresh-Technologie
- LED-Innenbeleuchtung
- Elektronische Temperaturregelung
- Getrennte Temperaturregelung
- Türanschlag: rechts, wechselbar
- Verstellbare FüÙe, Rollen
- Black Edelstahl-Türen mit flachem Türdesign, Seiten schwarz
- Jährl. Energieverbrauch in kWh: 142
- Gesamtnutzinhalt (Liter): 363
- Gesamtnutzinhalt Kühlfächer (Liter): 260
- Gesamtnutzinhalt ***-Tiefkühlfächer (Liter): 103
- Luftschallemissionsklasse: B
- Luftschallemission in dB(A) re 1 pW: 33
- Gefriervermögen (kg/24 Std.): 8
- Lagerzeit bei Störung (Std.): 10
- Klimaklasse: SN-N-ST-T
- GerätemaÙe (H x B x T) in mm: 2020 x 595 x 664

KG850BL

PNC 801 419 309

UVP € 1.799,-

Kühl-Gefrierkombination / NoFrost

KG700BL SERIE 7000

- Inverter Kompressor
- 10 Jahre Garantie auf den Kompressor
- NoFrost-Technik im Gefrierraum
- TwinTech®-Technologie
- ExtraChill Schublade speziell für Fisch, KäÙe und Fleisch
- GreenZone+ Klimaschublade
- 360°Cooling-Technologie
- COOLMATIC*, FROSTMATIC
- ProFresh-Technologie
- Elektronische Temperaturregelung
- LED-Innenbeleuchtung
- Getrennte Temperaturregelung
- Türanschlag rechts, wechselbar
- Verstellbare FüÙe, Rollen
- Black Edelstahl-Türen mit flachem Türdesign, Seiten schwarz
- Jährl. Energieverbrauch in kWh: 162
- Gesamtnutzinhalt (Liter): 362
- Gesamtnutzinhalt Kühlfächer (Liter): 260
- Gesamtnutzinhalt ***-Tiefkühlfächer (Liter): 103
- Luftschallemissionsklasse: B
- Luftschallemission in dB(A) re 1 pW: 34
- Gefriervermögen (kg/24 Std.): 10
- Lagerzeit bei Störung (Std.): 10
- Klimaklasse: SN-N-ST-T
- GerätemaÙe (H x B x T) in mm: 2020 x 595 x 664

KG700BL

PNC 801 419 310

UVP € 1.499,-

Kühl-Gefrierkombination in MattBlack / NoFrost

KG700MTBL SERIE 7000

- Inverter Kompressor
- 10 Jahre Garantie auf den Kompressor
- NoFrost-Technik im Gefrierraum
- TwinTech®-Technologie
- ExtraChill Schublade speziell für Fisch, KäÙe und Fleisch
- GreenZone+ Klimaschublade
- 360°Cooling-Technologie
- COOLMATIC*, FROSTMATIC
- ProFresh-Technologie
- Elektronische Temperaturregelung
- LED-Innenbeleuchtung
- Getrennte Temperaturregelung
- Türanschlag rechts, wechselbar
- Verstellbare FüÙe, Rollen
- MattBlack Edelstahl-Türen mit flachem Türdesign, Seiten schwarz
- Jährl. Energieverbrauch in kWh: 203
- Gesamtnutzinhalt (Liter): 362
- Gesamtnutzinhalt Kühlfächer (Liter): 260
- Gesamtnutzinhalt ***-Tiefkühlfächer (Liter): 103
- Luftschallemissionsklasse: B
- Luftschallemission in dB(A) re 1 pW: 35
- Gefriervermögen (kg/24 Std.): 8
- Lagerzeit bei Störung (Std.): 10
- Klimaklasse: SN-N-ST-T
- GerätemaÙe (H x B x T) in mm: 2020 x 595 x 664

KG700MTBL

PNC 801 419 311

UVP € 1.199,-

SONDERZUBEHÖR

**M9RWCAF1****M9RWCAF2****CleanAir+**

Der CleanAir+ Filter aus Aktivkohle ist dank FACT® Technologie sehr effizient und beseitigt bis zu 90 % unerwünschter Gerüche in nur 15 Minuten. Er ist einfach seitlich an einem der Einlegeböden zu befestigen. Für ein optimales Reinigungsergebnis empfehlen wir, den Filter alle 6 Monate auszutauschen.

M9RWCAF1

PNC: 902 980 322

UVP € 45,-**CleanAir+ Ersatzfilter (2 Stück)****M9RWCAF2**

PNC: 902 980 323

UVP € 39,-**Kühlschrank-Reinigungsspray, 500 ml**

Dieser Reiniger reinigt hygienisch und neutralisiert unangenehme Gerüche in deinem Kühl- oder Gefrierschrank.

M3RCS301

PNC: 902 986 535

UVP € 21,-

Weitere Informationen zu unserer neuen
innovativen Produktreihe finden Sie unter
www.AEG.at

Electrolux Austria GmbH
Europaring F15 202
2345 Brunn am Gebirge

Weitere Informationen und Einbauskizzen finden Sie auf www.AEG.at

Die im Katalog abgedruckten Preise sind unverbindlich
empfohlene Verkaufspreise in EURO inkl. MwSt.,
gültig bis auf Widerruf.
Änderungen, Irrtümer, Satz- und Druckfehler vorbehalten.