

gorenje
Life Simplified



MÖBELHANDEL UND KÜCHENSPEZIALISTEN

2023

[gorenje.at](https://www.gorenje.at)

EUROPÄISCHE MARKE MIT GLOBALER BEDEUTUNG

Mit **70 Jahren Tradition** und über 10.000 Mitarbeitern ist Gorenje einer der größten Haushaltsgerätehersteller in Europa. Seit 2018 gehört Gorenje zum Hisense-Konzern, einem globalen Technologieführer. Neben Hisense und der Premiummarke Asko ist Gorenje eine der drei globalen Marken des Konzerns.

Gorenje steht für **hochwertige** und **smart gestaltete** Haushaltsgeräte. Sie sind smart und effizient, mit **hoher Leistung** und **geringem Energieverbrauch**. Erleben Sie die **Einfachheit der Bedienung** unserer Geräte und erhalten Sie immer die **besten Ergebnisse**. Gorenje verfolgt und erfüllt erfolgreich die **Vision eines vernetzten Lebens**. Eine Reihe vernetzter Geräte, mit fortschrittlichen digitalen Lösungen und Funktionen wurden entwickelt.

Gorenje zeichnet sich durch **einzigartige** und **durchdachte Produktlinien** aus. In Zusammenarbeit, mit **berühmten Designern** wie z.B.: **Ora-ïto**, wurden **Designlinien** kreiert. Sowie **Lifestyle-Kollektionen** in verschiedenen Stilen, von Retro über Klassik bis hin zur Moderne. Gorenje wurde bereits durch zahlreiche renommierte und internationale Auszeichnungen prämiert. Darunter auch der jüngst verliehene »Red Dot Design Award«, den das **Gorenje Simplicity** Induktionskochfeld gewann.



WELCOME TO YOUR LIFE SIMPLIFIED

Wir haben ein Ziel – Ihr Leben zu vereinfachen. Dieses Ziel haben wir stets vor Augen. Wir lassen uns vom Leben inspirieren und denken immer an Sie, unsere Kunden. Wir wissen, was Sie erwarten – Vereinfachung, nicht Komplexität. Deshalb muss jede Innovation, neue Technologie oder Dienstleistung, die wir anbieten, einen vereinfachenden Zweck haben. Damit Sie mehr Zeit für die wichtigen Dinge im Leben haben, wie z.B. Zeit mit Ihren Liebsten zu verbringen und mit ihnen gemeinsam die Meilensteine im Leben zu genießen.

Wenn Sie sich für ein Gorenje-Gerät entscheiden, entscheiden Sie sich für eine wirklich spielend leicht zu bedienende, zuverlässige und effiziente Technologie, die auf Ihre Bedürfnisse zugeschnitten ist. Sie entscheiden sich für einen gesunden Lebensstil, für hervorragende Ergebnisse, Flexibilität und einfache Bedienung. Es ist Ihre Entscheidung die täglichen Aufgaben zu vereinfachen, von den kleinsten alltäglichen Momenten im Haushalt bis zu den größten Ereignissen des Lebens.

Wir möchten Sie dazu inspirieren, sich auf Einfachheit einzulassen, um Ihnen das Leben zu Hause zu erleichtern. Vereinfachen Sie alles rund um die täglichen Aufgaben, die Sie erledigen müssen, damit Sie mehr Zeit für alles haben, was Sie gerne machen.





ARA
Altstoff Recycling Austria

Die getrennte Sammlung und Verwertung von Verpackungen durch die ARA AG erspart der Umwelt pro Jahr 530.000 t CO₂, das entspricht rund 7 % des jährlichen CO₂ Ausstoßes aller zugelassenen PKW in Österreich.

DESIGN LINIEN	08
Retro Collection Retro Special Edition	
EINBAUKOCHGERÄTE	20
Einbaubacköfen Einbauherde Einbau-Mikrowellengeräte Einbau-Kochfelder	
DUNSTABZUGSHAUBEN	84
Kamin-Dunstabzugshauben Flachschirm-Dunstabzugshauben Unterbau-Dunstabzugshauben	
EINBAU-KÜHL-GEFRIERGERÄTE	94
Integrierbare Kühl-Gefrierkombinationen Integrierbare Kühlschränke Unterbaufähige Kühlschränke Integrierbare/unterbaufähige Gefrierschränke	
EINBAU-GESCHIRRSPÜLER	110
Vollintegrierbare Geschirrspüler Integrierbare Geschirrspüler	
STANDHERDE	132
Standherde Stand Mikrowellengeräte	
STAND KÜHL-GEFRIERGERÄTE	148
STANDGESCHIRRSPÜLER	170
WASCHMASCHINEN UND WÄSCHETROCKNER	182
Waschmaschinen Waschtrockner Wäschetrockner	
KLEINGERÄTE	198
Küchenkleingeräte Haushaltskleingeräte	
TECHNISCHE DATEN	224
Einbauzeichnungen Piktogramme Kundenmanagement	



NEUE VEREINFACHTE ENERGIE- EFFIZIENZLABEL

IHR GUIDE DURCH GRUNDLEGENDE
VERÄNDERUNGEN

Wenn Sie sich Haushaltsgeräte ansehen, werden Sie auf neue Energieeffizienzlabel stoßen. Obwohl wir keine Änderungen an unseren Produkten vorgenommen haben, werden diese durch neue Labels präsentiert, die von der Europäischen Kommission eingeführt wurden. Um sie klarer zu machen, haben wir eine kurze Einführung vorbereitet, die Ihnen helfen wird, die Änderungen besser zu verstehen.

Warum die Änderung?

Da Produkte immer energieeffizienter werden, sind die Klassen A+, A++ und A+++ sehr überfüllt, da blieb kein Spielraum für Weiterentwicklungen und führte zu Verwirrung. Daher wurden am 1. März 2021 neue Labels eingeführt. Änderungen wurden vorgenommen, um Verwirrung zu vermeiden, Kunden bei der Entscheidungsfindung zu unterstützen und Unternehmen zu ermutigen, in die Weiterentwicklung von Produkten mit noch höherer Energieeffizienz zu investieren.

Gleiche Produkte, neues Label

Alle Produkte aus den Kategorien Geschirrspüler, Waschmaschinen/Waschtrockner, Kühlschränke, Lampen und elektronische Displays müssen nun mit neuen Labels präsentiert werden. Das bedeutet, dass die Eigenschaften des Produkts gleich bleiben. Der Grund, warum es jetzt in eine andere Klasse fällt, ist, dass die Skala geändert wurde.

Hauptunterschiede

A+, A++ und A+++ werden jetzt durch eine Skala von A bis G ersetzt. Kategorie A (die für die höchste Energieeffizienz steht) lässt Raum für zukünftige Entwicklungen, daher entsprechen nur sehr wenige Produkte diesem Standard. Neue Labels beinhalten auch den Eco-Modus, neue Icons und einen QR-Code, der mehr Informationen über das Produkt verrät.

Altes Energielabel → **Neues Energielabel**

Altes Energielabel: GORENJE GV672C62, Klasse A+++ (A+, A++, A, B, C, D), 209 kWh/annum, 16, 39 dB.

Neues Energielabel: GORENJE GV672C62, Klasse C, 73 kWh / 100, 16 x, 6.9, 3:30, 39 dB, A B C D.

- QR-Code mit mehr Informationen über das Produkt
- Energieeffizienzklasse des Produkts
- Neue Skala (A = höchste Energieeffizienzklasse)
- Neue Hauptmerkmale (spezifisch je nach Produktgruppe)



‘ICH LIEBE RETRO’ MOMENTE

Retro Kühl-Gefrier-Kombinationen begeistern außen mit zeitlosem Design und innen mit andauernder Frische. Der nostalgische Charme und die hervorragende Kühltechnik verleihen Ihrer Küche den letzten Schliff.

**Retro-Design vereint mit
neuester Technologie.**

*Retro
Collection*



ERINNERUNGEN FRISCH HALTEN.

HEISSES RETRO DESIGN. KEINE EISBILDUNG.

Suchen Sie eine coole Kühl-Gefrier-Kombination im Retro-Design, die vollgepackt ist mit den neuesten Technologiefunktionen? Gorenje Retro Kühl-Gefrier-Kombinationen haben es in sich. Mit NoFrostPlus, AdaptTech, IonAir mit MultiFlow 360°, FreshZone und anderen fortschrittlichen Funktionen ist das Gorenje Retro-Design genau das Richtige für Sie.

*Innovative moderne Funktionen verpackt
in zeitlosem Design.*



IonAir- und MultiFlow360°-System

Ideales Mikroklima auf allen Ebenen

Das IonAir System generiert negativ geladene Ionen, die dank des neuen MultiFlow360° Belüftungssystems gleichmäßig im Kühlteil des Geräts verteilt werden. Die mit diesen negativ geladenen Ionen angereicherte Luft erhält auf natürliche Weise den Geschmack der Lebensmittel und neutralisiert ungewollte Gerüche.



NoFrost Plus

Kein lästiges Abtauen mehr

Die NoFrost Plus-Funktion verhindert Eisbildung, um den Energieverbrauch niedrig zu halten, während sie im Kühlraum für ein ideales Mikroklima für frische Lebensmittel sorgt. Die zirkulierende ionisierte Luft verhindert ein Austrocknen der Lebensmittel, und Mineralstoffe und Vitamine bleiben erhalten.



AdaptTech-System

Ein Kühlschrank, der Ihre Gewohnheiten erkennt

Dieses intelligente System wurde entwickelt, um die optimale Temperatur im Kühlschrank aufrechtzuerhalten, unabhängig davon, wie oft Sie die Tür öffnen. Beim Öffnen der Tür steigt die Temperatur schlagartig an und die Lebensmittel werden einem Temperaturschock ausgesetzt, der sie schneller verderben lässt. Der Kühlschrank überwacht und analysiert kontinuierlich, wie Sie ihn verwenden. So kann er vorhersagen, wann Sie die Kühlschranktür öffnen werden, und kurz bevor Sie dies tun, senkt er die Temperatur um 1 oder 2°C, um sicherzustellen, dass die Temperatur konstant gehalten wird und die Lebensmittel frisch und voller Nährstoffe bleiben.



Energieeffizienzklasse

Sparen Sie Geld

Geräte, die 15 Jahre oder älter sind, verbrauchen bis zu dreimal mehr Energie als neue. Die neuen Modelle von Gorenje sind mit einer hervorragenden Wärmedämmung ausgestattet. Die Geräte verfügen über eine verbesserte Türdichtung, modernste Komponenten des Kühlsystems und eine elektronische Regelung, die den Stromverbrauch auf ein Minimum reduziert.



Convert FreshZone

Bereit für jeden Anlass

Diese praktische Schublade verwandelt sich einfach von einer Fisch- und Fleischschublade in eine Obst- und Gemüseschublade, sodass Sie all Ihre frischen Produkte problemlos unterbringen können.



LED- Beleuchtung

Übersichtlich und effizient

LED-Beleuchtung in Kühlschränken sorgt für eine hervorragende und hocheffiziente Ausleuchtung. Sie hat eine dreißigmal längere Lebensdauer als herkömmliche Glühbirnen und spart bis zu zehnmals so viel Strom.



CrispZone

Große Obst- und Gemüseschublade

Die geräumige CrispZone-Schublade wurde entwickelt, um Nährstoffe und die Frische Ihrer Lebensmittel zu erhalten. Niedrige Temperaturen erhalten die Qualität Ihrer Produkte.



FastFreeze

Schnelles Gefrieren

Vor allem nach einem Großeinkauf leistet diese Funktion gute Dienste, da sie für das Einfrieren größerer Mengen besonders gut geeignet ist. Nach der Aktivierung bleibt sie für 48 Stunden aktiv und hält die Temperatur bei -24°C .



Einfache Reinigung

Mühe los makellos

Dank des innovativ gestalteten und glänzend glatten Innenlebens sind die Kühl- und Gefrierschränke von Gorenje GardenFresh extrem leicht zu reinigen und sorgen dafür, dass Ihre Lebensmittel gesund und sicher bleiben.



SuperSilent

Extra leise

Der Kühlschrank mit Gefrierfach arbeitet mit einem Geräuschpegel, der so leise ist wie ein flüsterndes Gespräch zwischen zwei Personen. Dieser leise Betrieb ist das Ergebnis einer hervorragenden Isolierung und innovativer Lösungen des Kühlsystems.



EcoMode

Energiesparmodus

Bei längerer Abwesenheit, wenn die Kühlschranktür die ganze Zeit geschlossen ist, kann der Kühlschrank so eingestellt werden, dass er im Energiesparmodus arbeitet.



InverterCompressor

Stabil, leise und langlebig

Inverterkompressoren sind leiser, langlebiger und verbrauchen im Vergleich zu herkömmlichen Kompressoren weniger Energie. Sie passen sich besser und schneller an Temperaturänderungen im Kühlschrank an, beispielsweise beim Öffnen der Tür. Das bedeutet weniger Temperaturschwankungen und bessere Lagerbedingungen für Ihre Lebensmittel.

Optimale
Temperatur

INVERTER
KOMPRESSOR

NORMALER
KOMPRESSOR

VORTEILE
INVERTER
KOMPRESSOR

Super leise
Bessere Energieeffizienz
Längere Lebensdauer



ONRK 619 DBK

KÜHL-GEFRIER-KOMBINATION

Gorenje Retro Collection

ONRK 619 DC

KÜHL-GEFRIER-KOMBINATION

Gorenje Retro Collection



- Farbe: Schwarz
- Türanschlag rechts: **ONRK 619 DBK**
- Türanschlag links: **ONRK 619 DBK-L**
- Türmaterial: Kunststoff
- Klimaklasse: **SN, N, ST, T**

- STEUERUNG**
- Elektronische Steuerung
 - LED Display

- EIGENSCHAFTEN**
- IonAir und MultiFlow 360°
 - AdaptTech
 - NoFrostPlus
 - FastFreeze: schnelles Einfrieren
 - EcoMode - Energiesparmodus
 - Akustisches Warnsignal bei zu lange geöffneter Tür
 - Digitale Temperaturanzeige für Kühl- & Gefrierfach
 - Akustisches und optisches Warnsignal bei Temperaturerhöhung im Kühlteil: weißes Signallicht

- AUSSTATTUNG KÜHLTEIL**
- Dekorplatte // LED Innenbeleuchtung
 - 4 Glasabstellflächen // Flaschengitter
 - 2 Ablagen in der Innentür
 - Flaschenablage in der Innentür
 - 1 Eierbehälter (8x)
 - CrispZone Gemüsefach mit Feuchteregler
 - **Convert FreshZone-Schubfach**

- AUSSTATTUNG GEFRIERTEIL**
- XL SpaceBox 38 L
 - 3 herausziehbare Gefrierschubladen
 - 1 klassischer Eiswürfelbehälter

- TECHNISCHE DATEN**
- Inverter-Kompressor
 - Gesamtvolumen: **300 Liter**
 - Gesamtvolumen Kühlteil: **204 Liter**
 - Gesamtvolumen Gefrierfach: **96 Liter**
 - Gefriervermögen in 24 Stunden: **10 kg**
 - Lagerzeit bei Störung: **10 h**
 - Energieverbrauch pro Jahr: **192 kWh**
 - Geräuschpegel dB (A) re 1 pW: **37 dB(A)**
 - Gerätemaß (HxBxT): **194 x 60 x 66,1 cm**
 - Artikel-Nr. ONRK 619 DBK: **739925**
 - Artikel-Nr. ONRK 619 DBK-L: **739929**

- Farbe: Champagne
- Türanschlag rechts: **ONRK 619 DC**
- Türanschlag links: **ONRK 619 DC-L**
- Türmaterial: Kunststoff
- Klimaklasse: **SN, N, ST, T**

- STEUERUNG**
- Elektronische Steuerung
 - LED Display

- EIGENSCHAFTEN**
- IonAir und MultiFlow 360°
 - AdaptTech
 - NoFrostPlus
 - FastFreeze: schnelles Einfrieren
 - EcoMode - Energiesparmodus
 - Akustisches Warnsignal bei zu lange geöffneter Tür
 - Digitale Temperaturanzeige für Kühl- & Gefrierfach
 - Akustisches und optisches Warnsignal bei Temperaturerhöhung im Kühlteil: weißes Signallicht

- AUSSTATTUNG KÜHLTEIL**
- Dekorplatte // LED Innenbeleuchtung
 - 4 Glasabstellflächen // Flaschengitter
 - 2 Ablagen in der Innentür
 - Flaschenablage in der Innentür
 - 1 Eierbehälter (8x)
 - CrispZone Gemüsefach mit Feuchteregler
 - **Convert FreshZone-Schubfach**

- AUSSTATTUNG GEFRIERTEIL**
- XL SpaceBox 38 L
 - 3 herausziehbare Gefrierschubladen
 - 1 klassischer Eiswürfelbehälter

- TECHNISCHE DATEN**
- Inverter-Kompressor
 - Gesamtvolumen: **300 Liter**
 - Gesamtvolumen Kühlteil: **204 Liter**
 - Gesamtvolumen Gefrierfach: **96 Liter**
 - Gefriervermögen in 24 Stunden: **10 kg**
 - Lagerzeit bei Störung: **10 h**
 - Energieverbrauch pro Jahr: **192 kWh**
 - Geräuschpegel dB (A) re 1 pW: **37 dB(A)**
 - Gerätemaß (HxBxT): **194 x 60 x 66,1 cm**
 - Artikel-Nr. ONRK 619 DC: **739926**
 - Artikel-Nr. ONRK 619 DC-L: **739930**

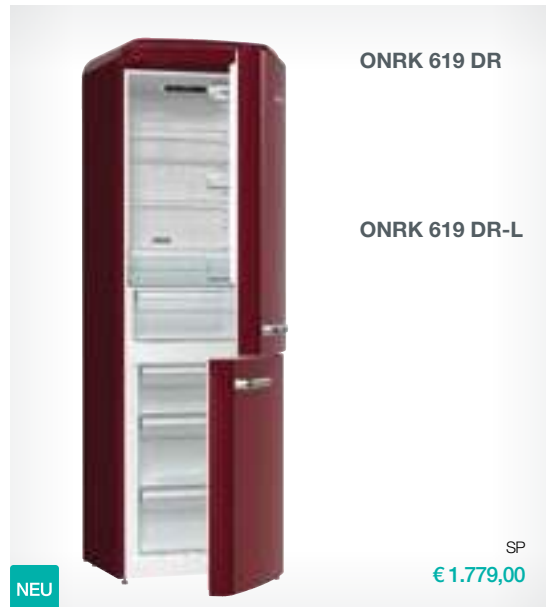

ONRK 619 DR

KÜHL-GEFRIER-KOMBINATION

Gorenje Retro Collection



- Farbe: Bordeaux
- Türanschlag rechts: **ONRK 619 DR**
- Türanschlag links: **ONRK 619 DR-L**
- Türmaterial: Kunststoff
- Klimaklasse: **SN, N, ST, T**

STEUERUNG

- Elektronische Steuerung
- LED Display

EIGENSCHAFTEN

- IonAir und MultiFlow 360°
- AdaptTech
- NoFrostPlus
- FastFreeze: schnelles Einfrieren
- EcoMode - Energiesparmodus
- Akustisches Warnsignal bei zu lange geöffneter Tür
- Digitale Temperaturanzeige für Kühl- & Gefrierfach
- Akustisches und optisches Warnsignal bei Temperaturerhöhung im Kühlteil: weißes Signallicht

AUSSTATTUNG KÜHLTEIL

- Dekorplatte // LED Innenbeleuchtung
- 4 Glasabstellflächen // Flaschengitter
- 2 Ablagen in der Innentür
- Flaschenablage in der Innentür
- 1 Eierbehälter (8x)
- CrispZone Gemüsefach mit Feuchteregler
- **Convert FreshZone-Schubfach**

AUSSTATTUNG GEFRIERTEIL

- XL SpaceBox 38 L
- 3 herausziehbare Gefrierschubladen
- 1 klassischer Eiswürfelbehälter

TECHNISCHE DATEN

- Inverter-Kompressor
- Gesamtvolumen: **300 Liter**
- Gesamtvolumen Kühlteil: **204 Liter**
- Gesamtvolumen Gefrierenteil: **96 Liter**
- Gefriervermögen in 24 Stunden: **10 kg**
- Lagerzeit bei Störung: **10 h**
- Energieverbrauch pro Jahr: **192 kWh**
- Geräuschpegel dB (A) re 1 pW: **37 dB(A)**
- Gerätemaß (HxBxT): **194 x 60 x 66,1 cm**
- Artikel-Nr. ONRK 619 DR: **739924**
- Artikel-Nr. ONRK 619 DR-L: **739928**

ONRK 619 DOL

KÜHL-GEFRIER-KOMBINATION

Gorenje Retro Collection



- Farbe: Olive
- Türanschlag rechts: **ONRK 619 DOL**
- Türanschlag links: **ONRK 619 DOL-L**
- Türmaterial: Kunststoff
- Klimaklasse: **SN, N, ST, T**

- Elektronische Steuerung
- LED Display

EIGENSCHAFTEN

- IonAir und MultiFlow 360°
- AdaptTech
- NoFrostPlus
- FastFreeze: schnelles Einfrieren
- EcoMode - Energiesparmodus
- Akustisches Warnsignal bei zu lange geöffneter Tür
- Digitale Temperaturanzeige für Kühl- & Gefrierfach
- Akustisches und optisches Warnsignal bei Temperaturerhöhung im Kühlteil: weißes Signallicht

- Dekorplatte // LED Innenbeleuchtung
- 4 Glasabstellflächen // Flaschengitter
- 2 Ablagen in der Innentür
- Flaschenablage in der Innentür
- 1 Eierbehälter (8x)
- CrispZone Gemüsefach mit Feuchteregler
- **Convert FreshZone-Schubfach**

- XL SpaceBox 38 L
- 3 herausziehbare Gefrierschubladen
- 1 klassischer Eiswürfelbehälter

- Inverter-Kompressor
- Gesamtvolumen: **300 Liter**
- Gesamtvolumen Kühlteil: **204 Liter**
- Gesamtvolumen Gefrierenteil: **96 Liter**
- Gefriervermögen in 24 Stunden: **10 kg**
- Lagerzeit bei Störung: **10 h**
- Energieverbrauch pro Jahr: **192 kWh**
- Geräuschpegel dB (A) re 1 pW: **37 dB(A)**
- Gerätemaß (HxBxT): **194 x 60 x 66,1 cm**
- Artikel-Nr. ONRK 619 DOL: **739927**
- Artikel-Nr. ONRK 619 DOL-L: **739931**

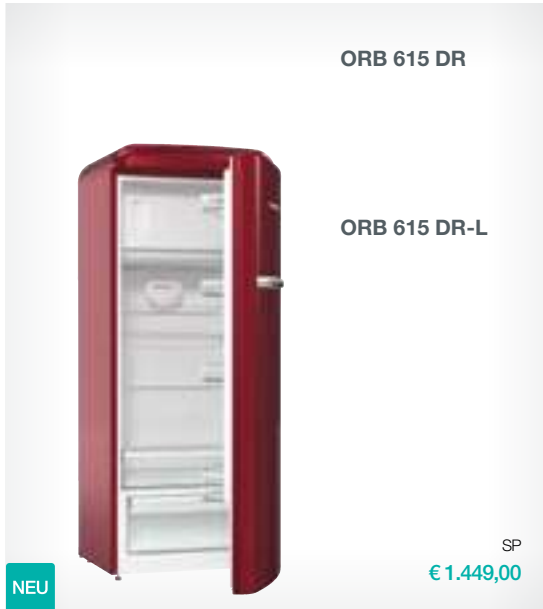

ORB 615 DR

ORB 615 DR-L

SP
€ 1.449,00

NEU



ORB 615 DC

ORB 615 DC-L

SP
€ 1.449,00

NEU

ORB 615 DR KÜHLSCHRANK

ORB 615 DC KÜHLSCHRANK

Gorenje Retro Collection

Gorenje Retro Collection



- Farbe: Bordeaux
- Türanschlag rechts: **ORB 615 DR**
- Türanschlag links: **ORB 615 DR-L**
- Türmaterial: Kunststoff
- Klimaklasse: **SN, N, ST**

- Farbe: Helles Beige
- Türanschlag rechts: **ORB 615 DC**
- Türanschlag links: **ORB 615 DC-L**
- Türmaterial: Kunststoff
- Klimaklasse: **SN, N, ST**

STEUERUNG

- Elektronische Steuerung

- Elektronische Steuerung

EIGENSCHAFTEN

- FrostLess
- Umluft-Kühlsystem
- FastFreeze
- SuperCool
- EcoMode-Programm

- FrostLess
- Umluft-Kühlsystem
- FastFreeze
- SuperCool
- EcoMode-Programm

AUSSTATTUNG KÜHLTEIL

- Dekorplatte
- seitliche LED Beleuchtung
- 4 Glasabstellflächen
- Flaschengitter
- Flaschenablage in der Innentür
- Ablagen in der Innentür: 3 Türablagen
- Schubfach für Obst und Gemüse: 1 Gemüseschubfach
- Lagerung Käse und Butter: 1 MultiBox 3-in-1
- FreshZone

- Dekorplatte
- seitliche LED Beleuchtung
- 4 Glasabstellflächen
- Flaschengitter
- Flaschenablage in der Innentür
- Ablagen in der Innentür: 3 Türablagen
- Schubfach für Obst und Gemüse: 1 Gemüseschubfach
- Lagerung Käse und Butter: 1 MultiBox 3-in-1
- FreshZone

AUSSTATTUNG GEFRIERTEIL

- 1 klassischer Eiswürfelbehälter

- 1 klassischer Eiswürfelbehälter

TECHNISCHE DATEN

- Inverter-Kompressor
- Gesamtvolumen: **247 Liter**
- Lagerfach für frische Lebensmittel: **225 Liter**
- Gesamtvolumen Gefriereteil: **22 Liter**
- Gefriervermögen in 24 Stunden: **2 kg**
- Lagerzeit bei Störung: **15 h**
- Energieverbrauch pro Jahr: **126,29 kWh**
- Geräuschpegel dB (A) re 1 pW: **38 dB(A)**
- Gerätemaß (HxBxT): **152,5 x 59,5 x 66,1 cm**
- Artikel-Nr. ORB 615 DR: **741252**
- Artikel-Nr. ORB 615 DR-L: **741253**

- Inverter-Kompressor
- Gesamtvolumen: **247 Liter**
- Lagerfach für frische Lebensmittel: **225 Liter**
- Gesamtvolumen Gefriereteil: **22 Liter**
- Gefriervermögen in 24 Stunden: **2 kg**
- Lagerzeit bei Störung: **15 h**
- Energieverbrauch pro Jahr: **126,29 kWh**
- Geräuschpegel dB (A) re 1 pW: **38 dB(A)**
- Gerätemaß (HxBxT): **152,5 x 59,5 x 66,1 cm**
- Artikel-Nr. ORB 615 DC: **741254**
- Artikel-Nr. ORB 615 DC-L: **741255**

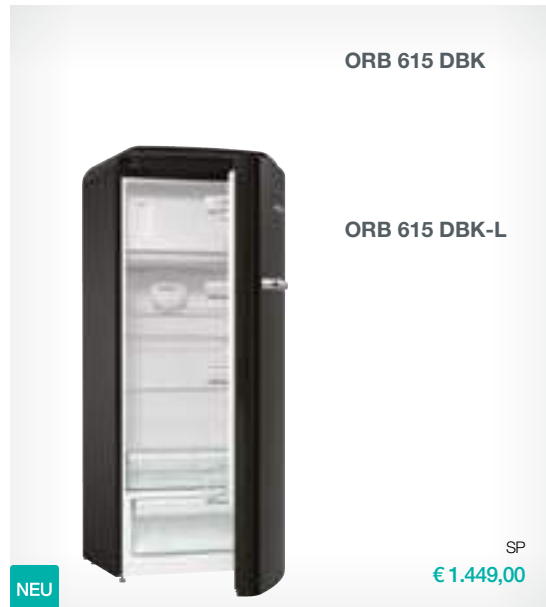

ORB 615 DBK KÜHLSCHRANK

Gorenje Retro Collection



- Farbe: Schwarz
- Türanschlag rechts: **ORB 615 DBK**
- Türanschlag links: **ORB 615 DBK-L**
- Türmaterial: Kunststoff
- Klimaklasse: **SN, N, ST**

STEUERUNG

- Elektronische Steuerung

EIGENSCHAFTEN

- FrostLess
- Umluft-Kühlsystem
- FastFreeze
- SuperCool
- EcoMode-Programm

AUSSTATTUNG KÜHLTEIL

- Dekorplatte
- seitliche LED Beleuchtung
- 4 Glasabstellflächen
- Flaschengitter
- Flaschenablage in der Innentür
- Ablagen in der Innentür: 3 Türablagen
- Schubfach für Obst und Gemüse: 1 Gemüseschubfach
- Lagerung Käse und Butter: 1 MultiBox 3-in-1
- FreshZone

AUSSTATTUNG GEFRIERTEIL

- 1 klassischer Eiswürfelbehälter

TECHNISCHE DATEN

- Inverter-Kompressor
- Gesamtvolumen: **247 Liter**
- Lagerfach für frische Lebensmittel: **225 Liter**
- Gesamtvolumen Gefrierenteil: **22 Liter**
- Gefriervermögen in 24 Stunden: **2 kg**
- Lagerzeit bei Störung: **15 h**
- Energieverbrauch pro Jahr: **126,29 kWh**
- Geräuschpegel dB (A) re 1 pW: **38 dB(A)**
- Gerätemaß (HxBxT): **152,5 x 59,5 x 66,1 cm**
- Artikel-Nr. ORB 615 DBK: **741230**
- Artikel-Nr. ORB 615 DBK-L: **741251**



EIN KÜHLSCHRANK MIT CHARAKTER

RETRO SPECIAL EDITION

Inspiziert vom berühmten Volkswagen Bus, kombiniert der neue Gorenje Retro Special Edition Kühlschrank das unverwechselbare Design der 60er Jahre mit der anspruchsvollen Technik von heute.



Official
Licensed Product

Inspiziert vom berühmten Volkswagen Bus.



OBRB 615 DR KÜHLSCHRANK

Gorenje Retro Special Edition



- Farbe: Bordeaux
- Türanschlag rechts
- Türmaterial: Kunststoff
- Klimaklasse: **SN, N, ST**

STEUERUNG

- Elektronische Steuerung

EIGENSCHAFTEN

- FrostLess
- Umluft-Kühlsystem
- FastFreeze
- SuperCool
- EcoMode-Programm

AUSSTATTUNG KÜHLTEIL

- Dekorplatte
- seitliche LED Beleuchtung
- 4 Glasabstellflächen
- Flaschengitter
- Flaschenablage in der Innentür
- Ablagen in der Innentür: 3 Türablagen
- Schubfach für Obst und Gemüse: 1 Gemüseschubfach
- Lagerung Käse und Butter: 1 MultiBox 3-in-1
- FreshZone

AUSSTATTUNG GEFRIERTEIL

- 1 klassischer Eiswürfelbehälter

TECHNISCHE DATEN

- Inverter-Kompressor
- Gesamtvolumen: **247 Liter**
- Lagerfach für frische Lebensmittel: **225 Liter**
- Gesamtvolumen Gefrierenteil: **22 Liter**
- Gefriervermögen in 24 Stunden: **2 kg**
- Lagerzeit bei Störung: **15 h**
- Energieverbrauch pro Jahr: **126,29 kWh**
- Geräuschpegel dB (A) re 1 pW: **38 dB(A)**
- Gerätemaß (HxBxT): **152,5 × 59,5 × 66,1 cm**
- Artikel-Nr.: **741259**



OBRB 615 DBK KÜHLSCHRANK

Gorenje Retro Special Edition



- Farbe: Schwarz
- Türanschlag rechts
- Türmaterial: Kunststoff
- Klimaklasse: **SN, N, ST**

- Elektronische Steuerung

- FrostLess
- Umluft-Kühlsystem
- FastFreeze
- SuperCool
- EcoMode-Programm

- Dekorplatte
- seitliche LED Beleuchtung
- 4 Glasabstellflächen
- Flaschengitter
- Flaschenablage in der Innentür
- Ablagen in der Innentür: 3 Türablagen
- Schubfach für Obst und Gemüse: 1 Gemüseschubfach
- Lagerung Käse und Butter: 1 MultiBox 3-in-1
- FreshZone

- 1 klassischer Eiswürfelbehälter

- Inverter-Kompressor
- Gesamtvolumen: **247 Liter**
- Lagerfach für frische Lebensmittel: **225 Liter**
- Gesamtvolumen Gefrierenteil: **22 Liter**
- Gefriervermögen in 24 Stunden: **2 kg**
- Lagerzeit bei Störung: **15 h**
- Energieverbrauch pro Jahr: **126,29 kWh**
- Geräuschpegel dB (A) re 1 pW: **38 dB(A)**
- Gerätemaß (HxBxT): **152,5 × 59,5 × 66,1 cm**
- Artikel-Nr.: **741258**





‘5 LEUTE MEHR ZUM ABENDESSEN’ MOMENTE

Mehr Leute? Kein Problem.

Voreingestellte Programme,
eine flexible Arbeitsfläche und
sofort gereinigte Luft machen
das Kochen für Familie und
Freunde zum Vergnügen.



BACKEN SIE DIE BESTEN ERINNER- UNGEN

EINBAUHERDE UND -BACKÖFEN

Wir haben jahrelange Forschungen zur Wissenschaft von Backen, Braten und Dämpfen angestellt. Dadurch haben wir eine Vielzahl Funktionen geschaffen, die ein einzigartiges Kocherlebnis und vor allem gesunde und schmackhafte Ergebnisse liefern. Die geräumigen Öfen (oder hilfreiche persönliche Assistenten – wie wir sie nennen), bestechen durch besondere Details: die innovative **HomeMadePlus-Form**, welche die heiße Luft gleichmäßig verteilt, ein Sensor der das Kochen überwacht und das Fleisch perfekt gart und ein Dampfgenerator, der genau die richtige Menge an Feuchtigkeit produziert. Es stehen viele praktische Funktionen zur Auswahl, die alle außergewöhnlich benutzerfreundlich gestaltet sind, um Ihnen den Alltag zu erleichtern.

Lassen Sie sich inspirieren, haben Sie Spaß und backen Sie die besten Erinnerungen.

EINSTELLEN UND ENTSPANNEN, IHR OFEN MACHT DEN REST!

80
VOREINGE-
STELLTE
PROGRAMME



Backen

AUTO
programmes

Auto Programme mit StepBake-Funktion

Für Anfänger in der Küche kann ein Backofen etwas überfordernd sein. Keine Sorge, wir haben alle mal angefangen! Wir haben die ersten Schritte vereinfacht, indem wir 80 köstliche Rezepte mit allen notwendigen Parametern - Backzeit, Temperatur, Hitze - voreingestellt haben. Sie müssen also nur das Gewicht des Gerichts eingeben und Start drücken. Erfahrene Köche werden die **StepBake-Funktion** zu schätzen wissen, mit der Sie jeden Schritt des Backrezepts voreingestellt und den Ofen automatisch umschalten lassen können.



HomeMadePlus Form

Innen saftig, außen knusprig

Dank unserer geräumigen HomeMadePlus-Lösung erhalten Ihre ofengebackenen Gerichte immer ein "Wow"! Das ovale Innere, inspiriert von traditionellen Holzöfen, sorgt für eine optimale Heißluftzirkulation und macht ihr Gericht innen zart und saftig und außen knusprig. Vertiefte Seitenwände minimieren kühle Stellen und erzielen eine gleichmäßige Bräune auf der gesamten Oberfläche, unabhängig davon, ob Sie eine Ebene verwenden oder auf mehreren Ebenen gleichzeitig kochen.

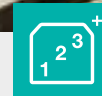

StepBake

Perfektes Essen in 2, 3 oder mehr Schritten

Ihr Gericht erfordert 3 verschiedene Kochvorgänge? Stellen Sie einfach die gewünschten Programme mit der StepBake Funktion ein und der Backofen startet automatisch ein Programm nach dem anderen. Sie müssen während dem Garvorgang nichts mehr ändern und können bequem die Füße hoch legen. Diese Funktion ist auch ideal für erfahrene Köche und für Gerichte wie Brot und Lasagne, die Temperaturänderungen benötigen.



MultiFlow 360°

Köstlich von allen Seiten

MultiFlow 360° garantiert die optimale Zirkulation von Hitze im Backofen. Durch die sorgfältig angeordneten MultiFlow 360° Belüftungsschlitze an der Rückseite und die einzigartige HomeMade-Form verteilt sich die heiße Luft gleichmäßig im gesamten Backofen. Der Ventilator sorgt dafür, dass die heiße Luft auch in die hinterste Ecke des Backofens gelangt, damit das Gargut von jeder Seite perfekt gebacken wird.



BigSpace

Mehr Platz für mehr Flexibilität beim Kochen

Die Gorenje Backöfen der Superior-Linie verfügen über eine Platzreserve im oberen Teil und somit über einen größeren Backraum. Ein optimaler Luftstrom zirkuliert so im Backofeninneren auf noch größerem Raum, und das größere Fassungsvermögen ermöglicht die Zubereitung größerer Backbleche und Portionen, während die Außenmaße unverändert geblieben sind. Statt 3 kann man mit diesem Backofen jetzt 5 Ebenen gleichzeitig nutzen! Das Fassungsvermögen erreicht bis zu 77l.



MultilevelBaking

Mehrere Gerichte in einem Backvorgang

Durch die Kombination von **MultiFlow 360°** mit der **HomeMade** Form wird das Unvorstellbare Wirklichkeit: Backen Sie auf fünf Blechen gleichzeitig! Die gute Nachricht: Es schmeckt und riecht hinterher nicht alles gleich. Die Modelle aus der Superior-Reihe ermöglichen eine Anordnung der Backbleche auf fünf verschiedenen Ebenen. Die intelligente Luftverteilung sorgt dafür, dass das Backgut auf allen Ebenen gleichmäßig gebacken wird. Durch die Größe des Backofens behalten Sie einen hervorragenden Überblick.



GLEICH-
MÄSSIGES
BACKEN



SuperSize

Für XXL-Rezepte gut gerüstet

In diesem XXL-Backraum können Sie größere Mengen an Lebensmitteln zubereiten – nicht nur, weil die Hitze auf allen Ebenen gleichmäßig verteilt wird, sondern auch deshalb, weil sowohl die Standard- als auch die Kompaktgeräte über 46 cm breite Backbleche verfügen. Das innovative Design sorgt für einen größeren Innenraum, und der Backofen wird auf der gesamten Breite genutzt. Auch die Fläche der einzelnen Backbleche ist größer, und ein ausgeklügeltes Luftstromsystem sorgt für einen gleichmäßigen Garprozess auf allen Ebenen.



PerfectGrill

Knusprig und lecker

Die besten Backergebnisse mit einem Gorenje Elektro-Einbaubackofen werden durch den Einsatz des 3D-Infrarotgrills erzielt. Ein großes Heizelement befindet sich außen, ein kleineres innen. Bei einigen Modellen lassen die Heizelemente sich getrennt schalten, Sie können entweder nur mit dem kleinen inneren Heizelement oder mit beiden Heizelementen backen. Durch die optimale Verteilung der Hitze werden immer hervorragende Backergebnisse erzielt – außen knusprig, innen weich.



AutoRoast

Automatisches Garen

Das Programm AutoRoast heizt den Backofen zuerst auf 230°C. Das Gargut wird 30 Minuten lang gebacken, dann sinkt die Temperatur automatisch auf den eingestellten Wert. Mit dieser Funktion wird Fleisch außen knusprig und gut angebraten, bleibt innen aber butterzart.



Dehydration

Dörren leicht gemacht

Gedörktes Obst, Gemüse, Kräuter oder gedörktes Fleisch können ganz einfach selbst zubereitet werden. Dörren auf 5 Einschubebenen gleichzeitig spart Zeit und Energie.



Joghurt

Gesund zu leben kann so einfach sein

Vielleicht wissen Sie es noch nicht – aber Joghurt kann man auch im Ofen machen. Bei einer Temperatur von etwa 40°C stellen Sie in nicht mehr als 3 Stunden selbstgemachten Joghurt her – mit nur ein ganz klein wenig Unterstützung durch das ausgeklügelte Zubehör von Gorenje.



FastPreheat

Schnelles Vorheizen

Die schnelle Vorheizfunktion bringt den Backofen in nur 6 Minuten auf eine Temperatur von bis zu 200°C und ermöglicht so eine Zeitersparnis von bis zu 30%. Diese Funktion ist besonders nützlich für Gerichte, bei denen der Backofen vorgeheizt sein muss. Wenn die richtige Temperatur erreicht ist, werden Sie durch ein optisches und ein akustisches Signal darüber informiert.



SAFTIG &
VOLLER
AROMEN



SlowBake

Langsames Garen

Die Einstellung SlowBake ermöglicht das Garen von Gerichten bei niedriger Temperatur von bis zu 6 Stunden Dauer. Dank der langen Garzeit bleibt das Fleisch saftig und Aroma und Nährstoffe werden beibehalten.



“WELL
DONE
BITTE”



Bratenthermometer

Alles unter Kontrolle

Ein Bratenthermometer überwacht die Temperatur im Inneren des Bratens und überwacht den Garprozess insgesamt. Ein akustischer Hinweis erfolgt, wenn der Bratvorgang beendet ist.



Teleskopauszüge

Bessere Sicht und mehr Sicherheit

Die leicht laufenden Teleskopauszüge garantieren perfekte Übersicht über den Garprozess auf allen Ebenen. Ideal für sicheres Hantieren außerhalb des Backraums, für leichtes Herausnehmen und Reinigen der Ebenen. Die HomeChef-Modelle sind mit Voll-Teleskopauszügen auf drei Ebenen ausgestattet. Während der Pyrolyse-Selbstreinigung werden sie einfach aus dem Backofen herausgenommen.



Ultra Cool Door/
Quadro Ultra Cool Door

Mehrfach-Verglasung der Backofentür

Alle Modelle mit Ultra Cool Doors (UCD)/ Quadro Ultra Cool Doors (QUCD) haben eins gemeinsam: Die niedrige Temperatur an der Außenfläche schützt Sie sicher vor Verbrennungen. Die UCD Türen sind 3-fach verglast. Eine zusätzliche hitzereflektierende Beschichtung sorgt für weiteren Schutz. Die QUCD Türen sind sogar 4-fach verglast und kommen bei Modellen mit Pyrolyse-Funktion zum Einsatz.



GentleClose

Supersanft und superleise

Viele Gorenje Einbauherde und -backöfen lassen sich dank der GentleClose-Funktion komfortabel schließen. Ein leichtes Antippen genügt und die Tür schließt sich sanft von selbst. Der GentleClose Türeinzug sorgt für bequemen und einzigartigen Bedienkomfort.



DC+ Kühlsystem

Backofenkühlung

Ein ausgeklügeltes Strömungskonzept sorgt für eine gesteuerte Abkühlung der heißen Backofenluft und für unbedenkliche Temperaturen rund um den Backofen. Ein Querstromlüftmotor mischt heiße und kalte Luft und kühlt die Frontscheibe wirkungsvoll ab. Nur noch warme Luft wird über entsprechende Öffnungen im Frontbereich ausgeblasen. Die Topmodelle sind zusätzlich mit einer Nachlaufautomatik ausgestattet (DC+). Sie aktiviert die Backofenkühlung auch nach dem Backvorgang so lange, bis eine Innentemperatur von max. ca. 60°C erreicht ist.



Supreme-Beschichtung

Ultra-schmutzabweisende, ultra-glatte Oberfläche

Die Emaillebeschichtung SupremeGrey Emaille (bei Superior Modellen) bzw. Supreme Anthrazit (bei Advanced und Essential-Modellen) ist ein äußerst widerstandsfähiges und stabiles Material, das extremer Hitze standhalten kann. Ganz ohne Mikroporen schützt es alle Flächen im Backraum und die Backbleche gegen extreme Temperaturen. Die Beschichtung unterstützt die Wärmereflektion und gewährleistet zusätzliche Isolation.

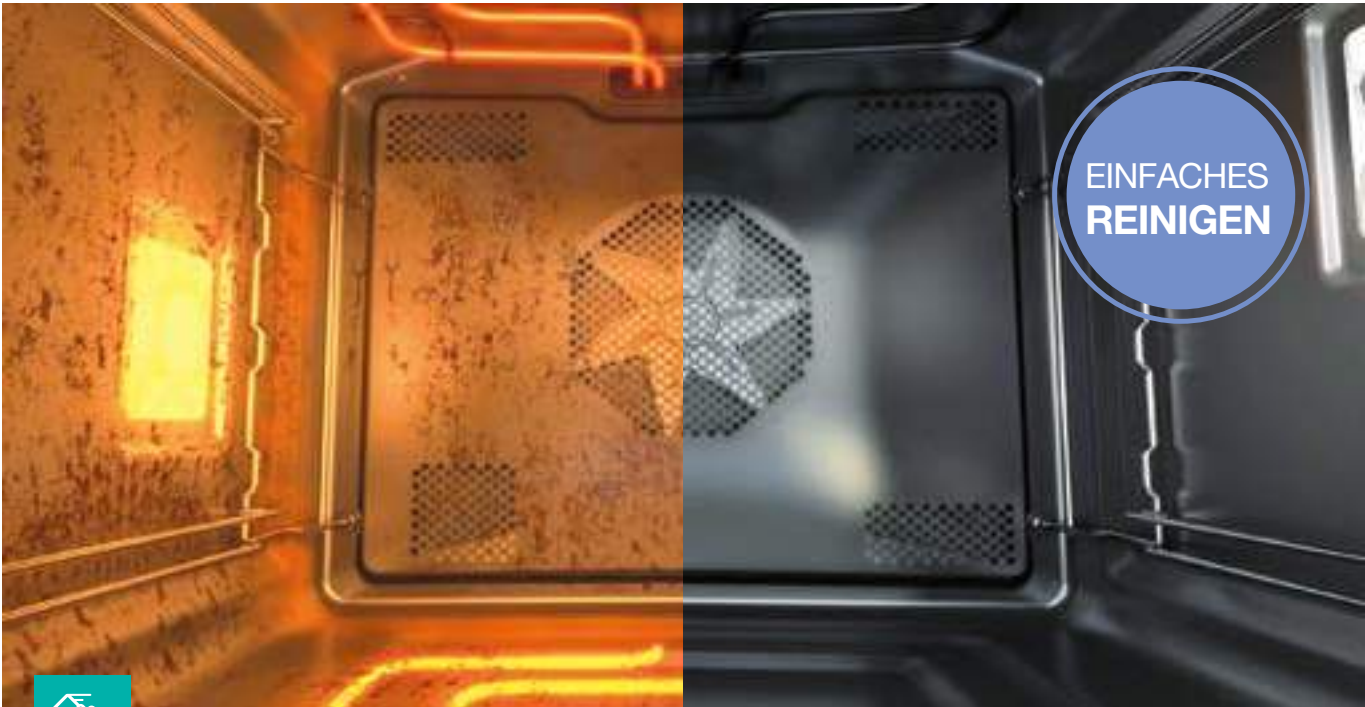

EINFACHES
REINIGEN



PyroClean

Selbstreinigungsfunktion der Premiumklasse

Die Pyrolyse-Selbstreinigung ist das effizienteste und fortschrittlichste Reinigungsverfahren für einen Backofen. Durch die extrem hohe Reinigungstemperatur (bis zu 500°C) wird der Ofen vollständig von Fettspritzern und Lebensmittelrückständen befreit. Die sanfte Reinigung dauert 90 Minuten, die Medium-Reinigung 120 Minuten, und die Intensivreinigung wird in 150 Minuten mit entsprechender Intensität erledigt. Nach dem Reinigungsprozess muss das Gerät lediglich einmal ausgewischt werden, um Rückstände zu entfernen. Und das Beste daran: Sie brauchen keine Reinigungsmittel.



CataClean

Eine Oberfläche, die kein Fett duldet

Die katalytische Reinigung erleichtert die Backofenpflege enorm. Sobald der Backofen während des Backprozesses eine Temperatur von 200 Grad erreicht, werden fetthaltige Rückstände automatisch von den katalytischen Innenwänden absorbiert und dann oxidiert. Durch die poröse, raue Struktur der Innen- bzw. Rückwände des Backofens können Fett und Verschmutzungen noch besser aufgenommen werden.



AquaClean

Einfache und schnelle Reinigung

Durch die neue Emaillebeschichtung in allen neuen Gorenje Backöfen Gerätelinien ist die AquaClean-Funktion nun noch besser und die Reinigung des Backraums noch schneller und unkomplizierter. Alles was Sie tun müssen, ist einen halben Liter Wasser auf ein Backblech zu gießen, die AquaClean-Funktion zu aktivieren und den Backofen auf 50 °C einzustellen. In nur 30 Minuten ist das Ergebnis auf der gesamten Oberfläche und auf den Backblechen sichtbar: Spritzer und Fett sind aufgeweicht und können leicht weggewischt werden.

DAMPFGAREN FÜR GESUNDES, KÖSTLICHES ESSEN.



Backen



Dampfgaren



PureSteam

Gorenje Kombi-Dampfgarer ermöglichen einen Kochvorgang ohne die Entstehung von überflüssigem Dampf. Der Garraum bleibt dabei trocken und sauber. Ein Dampfgenerator erzeugt einen Nebel aus vollkommen trockenem Dampf, welcher anschließend im gesamten Garraum verteilt wird und das Gargut umhüllt. Das Auftauen von tiefgefrorenen Lebensmitteln gelingt perfekt, da der trockene Dampf die Lebensmittel völlig gleichmäßig auftaut.



MultiSteam 360°

Innen saftig, außen knusprig

Das MultiSteam 360° Dampfzirkulationssystem kommt sowohl bei konventionellen Backöfen als auch bei Kombi-Dampfgarern zum Einsatz. Nachdem der Dampf durch zahlreiche Eintrittsöffnungen in den Garraum hineinströmt, wird dieser mit einem Ventilator gleichmäßig verteilt und die Lebensmittel werden gleichmäßig gegart und bleiben saftig und knackig.

Vorteile vom Dampfgaren

- › Geringerer Fettanteil
- › Alles kann mit einem Dampfgarer gekocht werden
- › Verschiedene Lebensmittel können gleichzeitig gegart werden
- › Nährstoffe bleiben erhalten
- › Kein Überkochen von Speisen

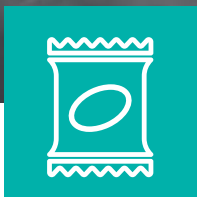

SousVide

SousVide ist die einfache Zubereitung von Fleisch, Fisch oder Gemüse bei relativ niedrigen Temperaturen unter Vakuum in einem Kunststoffbeutel. Nährstoffe, Aromen und Vitamine bleiben bei dieser Art von Zubereitung besonders gut erhalten. Unter Vakuum gegartes Fleisch ist saftig und weich und das Gemüse bleibt knackig. Gorenje Kombi-Dampfgarer ermöglichen selbst diese Art der Garmethode.

**VITAMINE &
NÄHRSTOFFE
KONSERVIEREN**



Gesundes Aufwärmen

Gleichmäßig aufwärmen oder auftauen

Der Kombidampfgarer kann zum Aufwärmen oder Auftauen von Gerichten verwendet werden. Wenn das Essen aufgewärmt wird, wird es nicht zusätzlich gekocht und es trocknet nie aus. Das Auftauen ist gleichmäßig und sanft, sodass die Struktur des Lebensmittels nicht verändert wird. Daher ist das Auftauen und Wiedererhitzen in einem Kombidampfgarer einfach gesünder.



Entkalkung

Automatisches Entkalken

Der Entkalkungsvorgang erfolgt vollautomatisch. Wenn der Kombi-Dampfgarer entkalkt werden muss, erscheint ein Signal auf dem Bedienpanel. Nach dem Befüllen des Wassertanks mit Wasser und Entkalkungsmittel wird der Kombi-Dampfgarer innerhalb von einer Stunde vollautomatisch entkalkt.



Wassertank

Leicht zugänglicher Wassertank

Der Wassertank mit einem großzügigen Fassungsvermögen von 1,3 Litern ist gut zugänglich und lässt sich auch dann noch auffüllen, wenn der Kochvorgang gestartet wurde, ohne diesen unterbrechen zu müssen. Eine Wassertankfüllung reicht für einen kompletten Kochvorgang. Nach dem Kochvorgang kann der Wassertank entnommen und im Geschirrspüler gereinigt werden.

EINZIGARTIGE GERICHTE SCHNELLER UND EINFACHER



Backen



Mikrowelle



MultiUse

Manchmal ist es einfach sinnvoll, alle Tricks der Technologie gleichzeitig anzuwenden. Stellen Sie sich vor, welche leckere Gerichte Sie zaubern können, wenn Sie die Funktionen von Mikrowelle, einem herkömmlichen Backofen und einem Dampfgarer kombinieren können. Deshalb haben wir MultiUse entwickelt. Wenn Sie beispielsweise große Stücke weißes Fleisch haben, kombinieren Sie Grill und Hitze gleichzeitig für leckere Ergebnisse, während kleinere Stücke Fleisch oder Pizza in Kombination von Grill und Mikrowelle in kürzester Zeit gebraten sind!



Stirrer-Technologie

Platz für Teller in jeder Größe

Das Backblech darf nun auch in die Mikrowelle bzw. in den Backofen mit Mikrowellen-Funktion. Die gesamte Breite des Gerätes kann genutzt werden – die Zeiten der herkömmlichen Drehteller sind vorbei, und ungleichmäßige Aufwärmergebnisse gehören der Vergangenheit an. Weil die Mikrowellen gleichmäßig im ganzen Garraum verteilt werden, werden die Lebensmittel gleichmäßig über die gesamte Oberfläche erhitzt.



Inverter-Technologie

Schonende Mikrowellentechnologie

Die Inverter-Technologie der Backöfen mit Mikrowellen-Funktion bewirkt, dass Energie gleichmäßig verteilt und nicht getaktet wird. Das Ergebnis: Lebensmittel behalten nicht nur ihre Ausgangsstruktur, sondern auch Vitamine, Mineral- und Ballaststoffe bleiben erhalten. Die gleichmäßige Energieverteilung ist beim Aufwärmen oder Auftauen und für das Erhitzen von Flüssigkeiten besonders nützlich.



**WIR
KÜMMERN
UNS UMS
KOCHEN,
SIE SICH UM
DEN SPASS.**

OptiBake EINBAUBACKOFEN

Wie wäre es mit perfekten Backergebnissen und das jedes Mal? Um dieses Ziel zu erreichen, suchen wir nach Inspiration in Holzbrennöfen. Die komplett überarbeitete **HomeMade**-Form sorgt für einen perfektionierten Luftstrom durch ein neues Heizungsdesign und eine verbesserte Verteilung der Belüftungsöffnungen. Die Temperatur ist während des gesamten Garraums stabil, wodurch Ihr Gericht nie wieder auf der einen Seite angebrannt und auf der anderen untergart sein wird. Die neuen Gorenje OptiBake Öfen bieten Ihnen eine Fülle von Funktionen, die das Kochen einfacher und angenehmer machen, aber vor allem weniger zeitaufwändig.

Überlassen Sie uns das Kochen, während Sie das Leben genießen!

JEDES MAL GLEICHMÄSSIG BACKEN



HomeMade Backofenform

Gorenje-Öfen sind bekannt für ihre innovative, abgerundete Backofenform, die seit vielen Jahren eine Besonderheit darstellt. Die HomeMade-Backofenform wurde von traditionellen Holzöfen inspiriert und sorgt im Vergleich zu Mitbewerbern für eine bessere Luftzirkulation. Jetzt wurde die HomeMade-Backofenform komplett überarbeitet. Das neue Heizungsdesign und die besser verteilten Lüftungsöffnungen haben den Luftstrom noch einmal deutlich perfektioniert. Dies hält die Temperatur im gesamten Ofenraum stabil. So wird Ihr Gericht garantiert nie wieder auf einer Seite verbrannt oder nicht gar aus dem Ofen kommen.



FastPreheat

Für Inspiration in letzter Minute

OptiBake-Öfen erreichen eine Temperatur von 200°C in nur 5 Minuten. Dies spart 30% der Zeit, die für das Standardvorheizen benötigt wird, weshalb sie zu den schnellsten Öfen am Markt zählen. Dies ist besonders praktisch für Rezepte, die einen vorgeheizten Ofen benötigen. Ein Licht- und Tonsignal weist Sie darauf hin, wenn Ihr Ofen die gewünschte Temperatur erreicht hat.



BigSpace

77 Liter-Volumen

Bereit für XXL-Rezepte? Die innovative Design-Lösung bietet Ihnen einen größeren Innenraum und eine voll nutzbare Ofenbreite. Auf jedem Backblech finden Sie mehr Platz und dank hervorragender Technologie wird Ihr Gericht auf allen Ebenen gleichmäßig gebacken.



AirFry

Für gesunden Genuss

Genießen Sie ab sofort knuspriges, geschmackvolles frittiertes Essen ganz ohne zusätzliche Kalorien. Mit dieser Methode erhalten Sie eine knusprig goldene, köstliche Kruste durch extrem intensives Backen mit heißer Luft – ganz ohne Fett. In Kombination mit einem speziell perforierten Backblech (je nach Modell), das Ihr Essen perfekt umschließt, erhalten Sie noch bessere Backergebnisse. Es eignet sich bestens für kleine Stücke Fleisch, Fisch, Gemüse und Tiefkühlprodukte wie Pommes oder Hühnerruggets.



StepBake

Perfektes Essen in 2 oder 3 Schritten

Mit der StepBake-Funktion können Sie den Backvorgang vollständig steuern, indem Sie ihn im Vorhinein manuell programmieren. Dafür stellen Sie einfach die Parameter für jeden der gewünschten 2 oder 3 Schritte ein und der Ofen kümmert sich um den Rest. Sie können sich anschließend entspannen und das Endergebnis genießen.



Pizza-Funktion

Die beste Pizza weit und breit

Dieses Programm mit einer maximalen Backtemperatur von 300°C wurde speziell dafür entwickelt, um Ihnen beim Backen von Pizza, Focaccia, Fladenbrot und ähnlichen Köstlichkeiten zu helfen.



AutoBake

Wenn Sie nicht wissen wie

Die Gorenje OptiBake-Öfen bieten vollautomatische Kochprogramme mit 22 der beliebtesten Rezepte zur Auswahl, ideal für Anfänger. Die AutoBake-Programme wurden von Gorenje-Experten ausführlich getestet und sind ausfallsicher. Auch ohne Vorheizen liefern sie hervorragende Ergebnisse. Dafür müssen sie nur den Gerichtstyp und das Gewicht auswählen und anschließend auf Start drücken. Der Ofen erledigt den Rest.

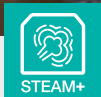

SteamAssist

Für den perfekten Crunch

Wenn Sie Wasser in den Wassertank im Bedienfeld geben, erhalten Sie ein perfekt gedämpftes Essen mit einer hervorragenden Kruste. Wenn Sie ein Programm mit Dampf auswählen, so informiert Sie Ihr Ofen, wann der richtige Zeitpunkt ist, um den Dampf hinzuzufügen. Je nach Modell des Ofens müssen Sie dann einen zentralen Knopf drücken oder die Funktion am Display auswählen, um die Dampfinjektion zu aktivieren.

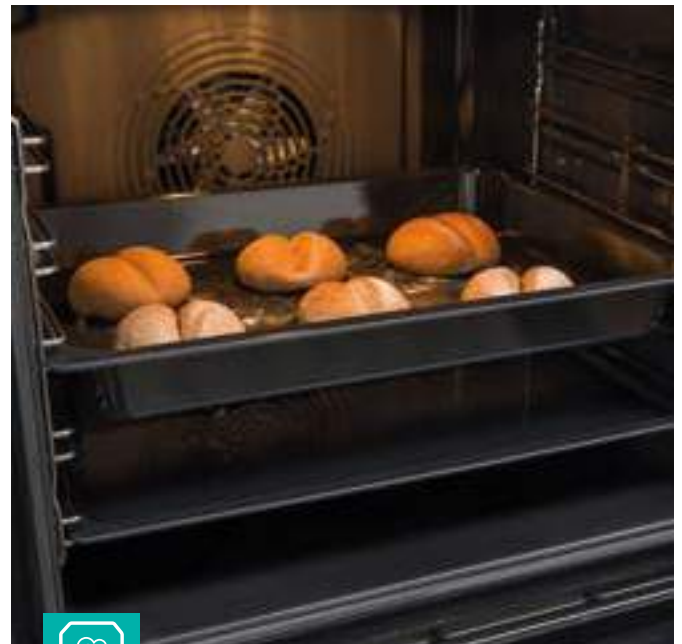

ExtraSteam

Der einfache Weg, um mit Dampf zu backen

Dieses Programm schafft die perfekte gedämpfte Umgebung, die Ihr Brot garantiert aufgehen lässt und unwiderstehlich knusprig macht. Dafür müssen Sie nur etwas Wasser in ein Backblech geben, das ExtraSteam-Programm auswählen und den Ofen die restliche Arbeit machen lassen.



GentleBake

Für super zartes und saftiges Essen

Diese Funktion garantiert sanftes, langsames und gleichmäßiges Backen. So wird Feuchtigkeit im Inneren Ihres Gerichts präserviert, was Ihr Essen super zart und saftig hält. Diese Funktion eignet sich am besten für die Zubereitung von Fleisch, Fisch oder Gebäck auf einer Ebene.



FrozenBake

Der schnellste Weg, um gefrorene Köstlichkeiten zu backen

Dieses effiziente Backprogramm eignet sich bestens für alle Tiefkühl- und Fertiggerichte.



Teleskopführungen

Zur einfachen und sicheren Handhabung von Backblechen

Leichtgängige Teleskopführungen bieten Ihnen einen perfekten Überblick über den Backvorgang und garantieren eine einfache und sichere Handhabung. Je nach Modell verfügen die Gorenje OptiBake-Öfen über ausziehbare Teleskopführungen auf einer oder zwei Ebenen. Als zusätzliche Option bieten wir auch flexible, einstufige Teleskopausführungen, die sie ganz einfach auf der gewünschten Ebene anbringen können.



MultiLevel Backen

Wenn Du alles machen willst

Die Kombination aus intelligenter Luftzirkulation, gleichmäßig verteilten Zwischenräumen und einer leicht abgerundeten Backofenform sorgt dafür, dass die Speisen auf jeder Ebene gleichmäßig gebacken werden. Das größere Ofenvolumen garantiert Ihnen eine hervorragende Übersicht.



PerfectGrill

Doppelte Beheizung für gleichmäßig knuspriges Essen

Die besten Backergebnisse werden mit größeren Heizgeräten erreicht, die in ihrem Inneren noch kleinere Heizgeräte platziert haben. Diese intelligente Positionierung ermöglicht eine optimale Wärmeverteilung und liefert jedes Mal hervorragende Backergebnisse, wodurch Ihre Speisen außen knusprig und innen weich werden.



Gratin

Für eine leckere, goldene Kruste

Mit der Gratin-Option erhalten Sie garantiert eine perfekte, goldbraune Kruste – egal ob Lasagne, Fleisch, Kartoffeln oder andere gratinierte Gerichte.



BakeSensor

Jedes Mal perfekt gebacken

Durch das Kontrollieren der Temperatur im Inneren Ihres Gerichts, steuert der BakeSensor den gesamten Backvorgang und aktiviert sogar einen Alarm, wenn Ihr Gericht fertig ist.

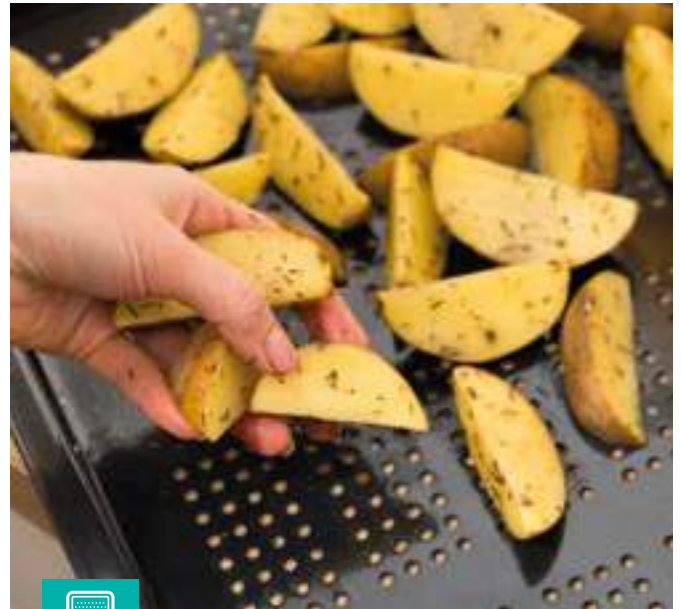

Perforiertes, emailliertes Backblech

Für alle Ihre Luft-gebratenen Meisterwerke

Das perforierte, emaillierte Backblech ermöglicht mehr Heißluftstrom, was Ihre Luft-gebratenen Gerichte umso knuspriger und leckerer macht. Gleichzeitig können Sie das Blech auch zum Dämpfen mit der SteamAssist-Funktion verwenden.



MaxView

Immer Bescheid wissen, was los ist

Wussten Sie, dass durch das Öffnen der Türe während der Backzeit die Temperatur im Ofen sinken und dadurch das Gericht sogar ruinieren kann? Dank dem großen Türfenster, der hervorragenden Halogen-Beleuchtung und der verbesserten Position des Backniveaus gewähren Ihnen die Gorenje OptiBake-Öfen jederzeit einen vollständigen Überblick über den Backprozess – ganz ohne lästiges Türöffnen.



GentleClose & GentleOpen

Sanftes Öffnen & Schließen

Ihr Ofen lässt sich durch eine sanfte Berührung reibungs- und geräuschlos öffnen und schließen.



PyroClean

Premium-Selbstreinigungsfunktion

Die pyrolytische Reinigung ist die effizienteste Methode, um Ihren Ofen mit extrem hohen Temperaturen zu reinigen. So wird Ihr Ofen makellos sauber. Während und direkt nach dem Reinigungsvorgang ist Ihr Ofen verriegelt. Sobald er abgekühlt ist, müssen Sie die übrig gebliebene Asche nur mit einem feuchten Tuch abwischen.

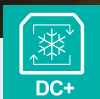

DC+ System

Effektive Wärmeregulierung

Das DynamiCooling-System kühlt die Außenseite Ihres Ofens effizient und verhindert dadurch Schäden, die durch eine zu hohe Temperatur entstehen könnten. Dank der DynamiCooling+ Funktion regulieren Wärmesensoren die Kühlung der Außenwände und kühlen sie auf eine Temperatur von 60°C ab. Dies ist besonders praktisch bei Öfen mit pyrolytischer Reinigungsfunktion, die bei extrem hohen Temperaturen arbeiten.



Quadro Ultra CoolDoor

Sicher und energieeffizient

Die spezielle Vierfach-Verglasung isoliert pyrolytische Öfen, macht sie dadurch noch sicherer und schützt so Ihre Kinder und Haustiere. Da die Wärme nicht entweicht, wird auch der Energieverbrauch optimiert, was nicht nur finanzielle, sondern auch umwelttechnische Vorteile mit sich bringt.



ChildSafe

Wenn Sie für einen Moment weg müssen

Die Gorenje OptiBake Backöfen machen Kinderbetreuung besonders sicher. Kinder unbeaufsichtigt in der Küche zu lassen ist jetzt sicherer, denn ein mechanisches Türschloss hindert sie daran, die Backofentür öffnen zu können.



CataClean

Genießen Sie eine fettfreie Oberfläche

Die katalytische Reinigung ist eine große Hilfe bei der Backofenwartung. Sobald der Backofen während des Backvorgangs 85°C erreicht, beginnt der Katalysator automatisch, Fett und Verunreinigungen zu absorbieren.



AquaClean

Einfache, unkomplizierte Reinigung

AquaClean bietet Ihnen große Unterstützung beim Ofen-Reinigen. Sie müssen ganz einfach einen halben Liter Wasser auf ein Backblech gießen und die AquaClean-Funktion nach jedem Backvorgang einschalten. In nur 30 Minuten können Sie bereits die Ergebnisse auf der gesamten Oberfläche des Ofen-Innenraums und auf Ihrem Backblech betrachten. Flecken und Fett werden weicher und können so viel leichter abgewischt werden.



EcoClean-Emaille

Einfache Reinigung

Mit hochwertiger und widerstandsfähiger EcoClean-Emaille beschichtet, lässt sich das Backblech sehr leicht reinigen. Alles was Sie brauchen ist warmes Wasser und ein Tuch.



CoolDoor

Sicher und energieeffizient

Die spezielle, innovative Konstruktion und Verglasung der Tür isoliert den Ofen und optimiert den Energieverbrauch, sodass keine Wärme aus dem Ofenraum entweichen kann. Dies macht den Ofen für alle, sowohl für Ihre Kinder als auch für Ihre Haustiere, noch sicherer und dichter.



Abnehmbare Glastür

Einfacher Zugang, einfache Reinigung

Sie können die Türgläser Ihres Ofens ganz einfach entfernen. So können Sie Ihren Ofen viel leichter reinigen und haben immer einen hervorragenden Blick in den Ofen-Innenraum.

ALLES ÜBER IHREN OFEN DIREKT ZUR HAND



ConnectLife

Warum sich unnötig bemühen, wenn Sie Ihr Leben doch viel einfacher gestalten können, indem Sie Ihren Ofen über eine App auf Ihrem Mobiltelefon steuern können?

Fernsteuerung, Rezepte, mobile Benachrichtigungen, Sprachsteuerung und Ticketing sind Funktionen, mit denen Sie alle Ofenvorgänge von überall viel schneller und einfacher steuern können.



ConnectLife – Remote Control

Einfache Steuerung Ihres Backofens von überall

Kinder warten nicht mehr bis zum Mittagessen auf Sie, wenn Sie zu spät von der Arbeit kommen oder außerhalb des Hauses beschäftigt sind. Sie können Ihren Backofen einfach mit einem beliebigen mobilen Gerät ein- und ausschalten - egal ob von Ihrem Büro, Auto, Garten oder von woanders aus.



ConnectLife – Benachrichtigungen

Jederzeit über die Aktivität Ihres Backofens informiert

Egal wo Sie sind und was Sie gerade tun, Sie werden immer sofort auf Ihrem Mobilgerät benachrichtigt, wenn Ihr Ofen den Backvorgang abgeschlossen hat.

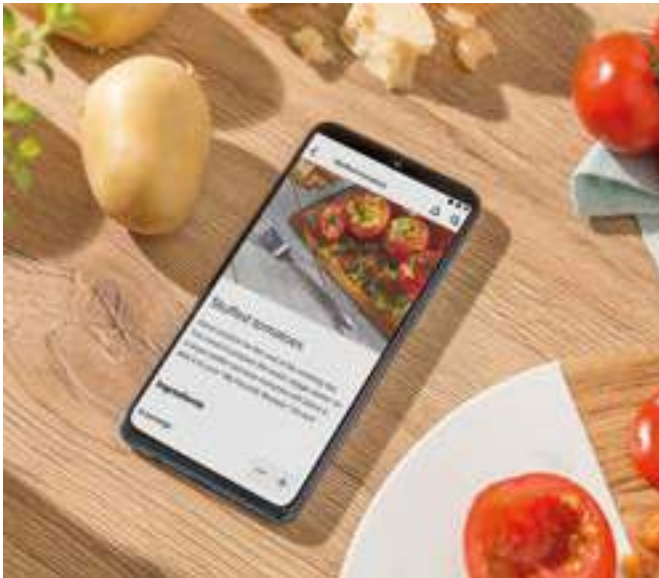

ConnectLife – Rezepte

Viele kulinarische Ideen abgestimmt auf Funktionen und Einstellungen Ihres Backofens

Es stehen viele verschiedene Rezepte zur Auswahl, die nach Zutaten, speziellen Ernährungswünschen sortiert und einfach an Ihre Bedürfnisse angepasst werden können. Gleichzeitig sind alle Backofenfunktionen bereits auf das jeweilige Rezept abgestimmt, auch wenn mehrere Backschritte erforderlich sind, sodass Sie sich keine Gedanken über den Ablauf und die Einstellungen machen müssen, um ein perfektes Gericht zuzubereiten.



ConnectLife – Übersicht Ihrer Geräte

Ständiger Überblick über den Status Ihrer Smart-Geräte

Die Kontrolle und ständige Information darüber, was in Ihrem Ofen vor sich geht, ist wirklich stressfrei. Egal wo Sie sind, Sie können die Garantie, Bedienungsanleitungen und andere wichtige Dinge immer sofort auf Ihrem mobilen Gerät überprüfen.



ConnectLife – Sprachsteuerung

Einfache Sprachbefehle mit digitalen Assistenten

Sie haben schmutzige Hände beim Zubereiten von Brotteig und möchten den Backofen schon vorheizen? Kein Problem, denn mit Unterstützung digitaler Assistenten wie Amazon Alexa oder Google Assistant können Sie Ihren Backofen auch mit Ihrer Stimme steuern. Einfach aussprechen und es wird erledigt.



ConnectLife – Tickets schicken

After-Sales-Support und FAQ direkt zur Hand

Mit sofortigem Zugriff auf unsere Datenbank "Häufig gestellte Fragen" in der App können Sie Ihre Ofenprobleme ganz einfach verwalten. Und wenn Sie dort keine Antworten finden um das Problem selbst zu lösen, können Sie sich direkt aus der App an unseren After-Sales-Support wenden. Und was noch bequemer ist, Sie müssen sich keine Gedanken über Ihre Ofendaten und einige Produktcodes machen, die normalerweise für den After Sales Service abgefragt werden, da alle notwendigen Daten einfach direkt aus der App gesendet werden.



BPSAX 6747 A08BGWI
EINBAUBACKOFEN MIT
PYROLYSEREINIGUNG
Advanced Line



NEU

SP
€ 1.299,00



- Farbe: Schwarz
 - Edelstahl Stangengriff
 - Material Bedienfeld: Glas
 - GentleClose Türeinzug
- EIGENSCHAFTEN**
- Multifunktions-Backofen BigSpace - 77 Liter
 - Supersize Innenraum
 - HomeMade Plus Design
 - Perfect Grill // STEPBake // AirFry+
 - SteamAssist // FrozenBake
 - GentleBake // AutoBake // Gratin
 - Pizzafunktion
 - Backofenbeleuchtung oben und seitlich
 - Backen auf allen Ebenen
 - **ConnectLife: Wi-Fi Funktion**

- STEUERUNG**
- Aufgesetzte Knebel
 - IconTouch

BEHEIZUNGSARTEN



- SERIENZUBEHÖR**
- 1 Fettpfanne
 - 1 Backblech
 - 1 emailiertes, perforiertes Backblech
 - 1 Grillrost
 - 2fach Teleskopauszüge
 - Bratenthermometer
 - Volumen Wasserbehälter: 0,13 L

- SICHERHEIT**
- Dynamisches Kühlgebläse mit Nachlaufautomatik (DC+)
 - QUCD (Quadro Ultra Cool Door)

- EINFACHE REINIGUNG**
- Pyrolyse - Reinigungsfunktion
 - Backofen mit EcoClean-Email emailiert, katalytisch beschichtet
 - Aushängbare Glas-Backofentür

- TECHNISCHE DATEN**
- Energieverbrauch: 0,71 kWh (Ventilator), 1,03 kWh (Konventionell)
 - Anschlusswert: 3500 W
 - **Wi-Fi Funktion: Integriert**
 - Gerätemaß (HxBxT): 59,5 x 59,5 x 56,4 cm
 - Einbaumaß (HxBxT): 59-60 x 56-56,4 x 55 cm
 - Artikel-Nr.: 739571



BPSA 6747 A08BGWI
EINBAUBACKOFEN MIT
PYROLYSEREINIGUNG
Advanced Line



NEU

SP
€ 1.279,00



- Farbe: Schwarz
 - Dunkelgrauer gebürsteter Edelstahl Stangengriff
 - Material Bedienfeld: Glas
 - GentleClose Türeinzug
- EIGENSCHAFTEN**
- Multifunktions-Backofen BigSpace - 77 Liter
 - SuperSize Innenraum
 - HomeMade Plus Design
 - Perfect Grill // STEPBake
 - Backofenbeleuchtung: Doppelbeleuchtung
 - Backen auf allen Ebenen
 - SteamAssist // AirFry // FrozenBake
 - GentleBake // Pizzafunktion // AutoBake
 - **ConnectLife: Wi-Fi Funktion**

- STEUERUNG**
- Aufgesetzte Knebel
 - IconTouch

BEHEIZUNGSARTEN



- SERIENZUBEHÖR**
- 1 Fettpfanne // 1 Backblech
 - 1 emailiertes perforiertes Backblech
 - Größe des größten Backblechs: 1360 cm²
 - 1 Grillrost // Seitliche Einhängegitter
 - 2-fach Teleskopauszüge
 - Bratenthermometer
 - Volumen Wasserbehälter: 0,13 Liter

- SICHERHEIT**
- Dynamisches Kühlgebläse mit Nachlaufautomatik (DC+)
 - QUCD (Quadro Ultra Cool Door)
 - Kindersicherung

- EINFACHE REINIGUNG**
- Pyrolyse - Reinigungsfunktion
 - Backofen mit EcoClean-Email emailiert, katalytisch beschichtet
 - Aushängbare Glas-Backofentür

- TECHNISCHE DATEN**
- Energieverbrauch: 0,71 kWh (Ventilator), 0,97 kWh (Konventionell)
 - Anschlusswert: 3500 W
 - **Wi-Fi Funktion: Integriert**
 - Gerätemaß (HxBxT): 59,5 x 59,5 x 56,4 cm
 - Einbaumaß (HxBxT): 59-60 x 56-56,4 x 55 cm
 - Artikel-Nr.: 739570



BPSA 6747 A08XWI
EINBAUBACKOFEN MIT
PYROLYSEREINIGUNG
Advanced Line



NEU

SP
€ 1.279,00



- Farbe: Edelstahl
 - Edelstahl Stangengriff
 - Material Bedienfeld: Edelstahl
 - GentleClose Türeinzug
- EIGENSCHAFTEN**
- Multifunktions-Backofen BigSpace - 77 Liter
 - SuperSize Innenraum
 - HomeMade Plus Design
 - Perfect Grill // STEPBake
 - Backofenbeleuchtung: oben und seitlich
 - Backen auf allen Ebenen
 - SteamAssist
 - AirFry // FrozenBake // GentleBake
 - Pizzafunktion // AutoBake
 - **ConnectLife: Wi-Fi Funktion**

- STEUERUNG**
- Aufgesetzte Knebel
 - IconTouch

BEHEIZUNGSARTEN



- SERIENZUBEHÖR**
- 1 Fettpfanne // 1 Backblech
 - 1 emailiertes perforiertes Backblech
 - Größe des größten Backblechs: 1360 cm²
 - 1 Grillrost // Seitliche Einhängegitter
 - 2-fach Teleskopauszüge
 - Bratenthermometer
 - Volumen Wasserbehälter: 0,13 Liter

- SICHERHEIT**
- Dynamisches Kühlgebläse mit Nachlaufautomatik (DC+)
 - QUCD (Quadro Ultra Cool Door)
 - Kindersicherung

- EINFACHE REINIGUNG**
- Pyrolyse - Reinigungsfunktion
 - Backofen mit EcoClean-Email emailiert, katalytisch beschichtet
 - Anti-Fingerprint Beschichtung
 - Aushängbare Glas-Backofentür

- TECHNISCHE DATEN**
- Energieverbrauch: 0,71 kWh (Ventilator), 0,97 kWh (Konventionell)
 - Anschlusswert: 3500 W
 - **Wi-Fi Funktion: Integriert**
 - Gerätemaß (HxBxT): 59,5 x 59,5 x 56,4 cm
 - Einbaumaß (HxBxT): 59-60 x 56-56,4 x 55 cm
 - Artikel-Nr.: 739569



BSA 6747 A04BGWI
EINBAUBACKOFEN
Advanced Line



NEU

SP
€ 1.129,00



- Farbe: Schwarz
 - Dunkelgrauer gebürsteter Edelstahl Stangengriff
 - Material Bedienfeld: Glas
- EIGENSCHAFTEN**
- Multifunktions-Backofen BigSpace - 77 Liter
 - SuperSize Innenraum
 - GentleClose Türeinzug
 - HomeMade Plus Backofenform
 - Perfect Grill // STEPBake
 - SteamAssist
 - AirFry // FrozenBake // GentleBake
 - Pizzafunktion // AutoBake
 - **ConnectLife: Wi-Fi Funktion**
 - Backofenbeleuchtung: oben und seitlich
 - Backen auf allen Ebenen

- STEUERUNG**
- Aufgesetzte Knebel // IconTouch

BEHEIZUNGSARTEN



- SERIENZUBEHÖR**
- 1 Fettpfanne
 - 1 Backblech
 - 1 emailiertes perforiertes Backblech
 - Größe des größten Backblechs: 1360 cm²
 - 1 Grillrost
 - 2-fach Teleskopauszüge
 - Bratenthermometer
 - Volumen Wasserbehälter: 0,13 Liter

- SICHERHEIT**
- Dynamisches Kühlgebläse mit Nachlaufautomatik (DC+)
 - CD (Cool Door) - 3-fach verglast

- EINFACHE REINIGUNG**
- Backofen mit EcoClean-Email emailiert, katalytisch beschichtet
 - Aushängbare Glas-Backofentür

- TECHNISCHE DATEN**
- Energieverbrauch: 0,71 kWh (Ventilator), 0,97 kWh (Konventionell)
 - Anschlusswert: 3500 W
 - **Wi-Fi Funktion: Integriert**
 - Gerätemaß (HxBxT): 59,5 x 59,5 x 56,4 cm
 - Einbaumaß (HxBxT): 59-60 x 56-56,4 x 55 cm
 - Artikel-Nr.: 739568

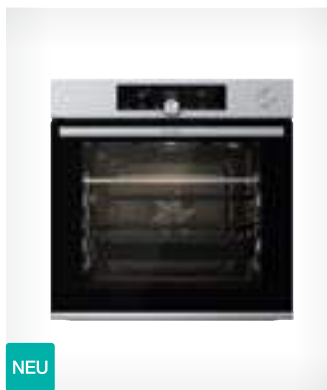

BSA 6747 A04XWI
EINBAUBACKOFEN
Advanced Line

NEU

SP
€ 1.129,00

A Energieeffizienzklasse **C** 59,5 cm 77h eco DC+ CD

- Farbe: Edelstahl
- Edelstahl Stangengriff
- Material Bedienfeld: Edelstahl

EIGENSCHAFTEN

- Multifunktions-Backofen BigSpace - 77 Liter
- SuperSize Innenraum
- GentleClose Türeinzug
- HomeMade Plus Backofenform
- PerfectGrill // STEPBake
- SteamAssist
- AirFry // FrozenBake // GentleBake
- Pizzafunktion // AutoBake
- **ConnectLife: Wi-Fi Funktion**
- Backofenbeleuchtung: oben und seitlich
- Backen auf allen Ebenen

STEUERUNG

- Aufgesetzte Knebel
- IconTouch

BEHEIZUNGSARTEN

SERIENZUBEHÖR

- 1 Fettpfanne // 1 Backblech
- 1 emailliertes perforiertes Backblech
- Größe des größten Backblechs: 1360 cm²
- 1 Grillrost
- 2-fach Teleskopauszüge
- Bratenthermometer
- Volumen Wasserbehälter: 0,13 Liter

SICHERHEIT

- Dynamisches Kühlgebläse mit Nachlaufautomatik (DC+)
- CD (Cool Door) – 3-fach verglast

EINFACHE REINIGUNG

- Backofen mit EcoClean-Email emailliert, katalytisch beschichtet
- Anti-Fingerprint Beschichtung
- Aushängbare Glas-Backofentür

TECHNISCHE DATEN

- Energieverbrauch: **0,71 kWh** (Ventilator), **0,97 kWh** (Konventionell)
- Anschlusswert: **3500 W**
- **Wi-Fi Funktion: Integriert**
- Gerätemaß (HxBxT): **59,5 x 59,5 x 56,4 cm**
- Einbaumaß (HxBxT): **59-60 x 56-56,4 x 55 cm**
- Artikel-Nr.: **739567**

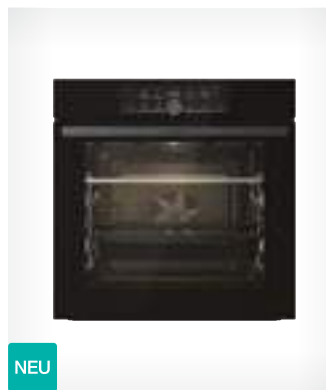

BOS 6747 A01BG
EINBAUBACKOFEN
Advanced Line

NEU

SP
€ 789,00

A Energieeffizienzklasse **C** 59,5 cm 77h eco DC+ CD

- Farbe: Schwarz
- Stangengriff: Dunkelgraues gebürstetes Edelstahl
- Material Bedienfeld: Glas

EIGENSCHAFTEN

- Multifunktions-Backofen - 77 Liter
- SuperSize Innenraum
- GentleClose Türeinzug
- Größe des größten Backblechs: 1360 cm²
- HomeMADE Plus Backofenform
- PerfectGrill
- STEPBake
- FrozenBake // GentleBake
- Pizzafunktion
- Backen auf allen Ebenen
- Backofenbeleuchtung

STEUERUNG

- Aufgesetzte Knebel
- IconTouch

BEHEIZUNGSARTEN

SERIENZUBEHÖR

- 1 Fettpfanne
- 1 Backblech
- 1 Grillrost
- 2-fach Teleskopauszüge

SICHERHEIT

- Dynamisches Kühlgebläse mit Nachlaufautomatik (DC+)
- CD (Cool Door) – 3-fach verglast

EINFACHE REINIGUNG

- Backofen mit EcoClean-Email emailliert, katalytisch beschichtet
- Aushängbare Glas-Backofentür

TECHNISCHE DATEN

- Energieverbrauch: **0,81 kWh** (Ventilator), **0,94 kWh** (Konventionell)
- Anschlusswert: **3300 W**
- Gerätemaß (HxBxT): **59,5 x 59,5 x 56,4 cm**
- Einbaumaß (HxBxT): **59-60 x 56-56,4 x 55 cm**
- Artikel-Nr.: **738594**

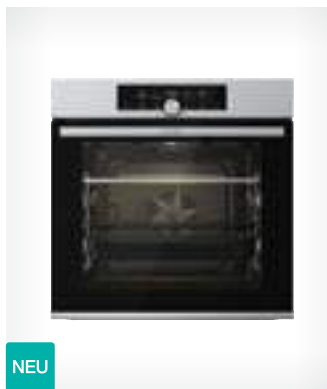

BOS 6747 A01X
EINBAUBACKOFEN
Advanced Line

NEU

SP
€ 809,00

A Energieeffizienzklasse **C** 59,5 cm 77h eco DC+ CD

- Farbe: Edelstahl
- Edelstahl Stangengriff
- Material Bedienfeld: Edelstahl
- GentleClose Türeinzug

EIGENSCHAFTEN

- Multifunktions-Backofen BigSpace - 77 Liter
- SuperSize Innenraum
- HomeMade Plus Design
- PerfectGrill // STEPBake
- ExtraSteam
- Backofenbeleuchtung: oben und seitlich
- Backen auf allen Ebenen
- AirFry // FrozenBake
- GentleBake // Pizzafunktion // AutoBake

STEUERUNG

- Aufgesetzte Knebel
- IconTouch Display

BEHEIZUNGSARTEN

SERIENZUBEHÖR

- 1 Fettpfanne
- 1 Backblech
- 1 Grillrost
- Größe des größten Backblechs: 1360 cm²
- 2-fach Teleskopauszüge

SICHERHEIT

- Dynamisches Kühlgebläse mit Nachlaufautomatik (DC+)
- CD (Cool Door), 3fach verglast

EINFACHE REINIGUNG

- Backofen mit EcoClean-Email emailliert, katalytisch beschichtet
- Anti-Fingerprint Beschichtung
- Aushängbare Glas-Backofentür

TECHNISCHE DATEN

- Energieverbrauch: **0,71 kWh** (Ventilator), **0,97 kWh** (Konventionell)
- Anschlusswert: **3500 W**
- Gerätemaß (HxBxT): **59,5 x 59,5 x 56,4 cm**
- Einbaumaß (HxBxT): **59-60 x 56-56,4 x 55 cm**
- Artikel-Nr.: **738007**

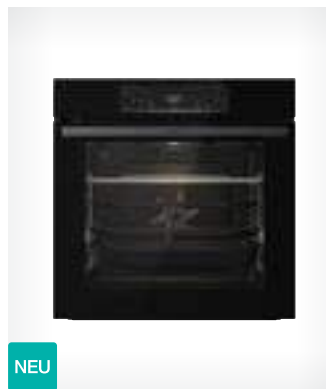

BPS 6737 E14BG
EINBAUBACKOFEN MIT
PYROLYSEREINIGUNG
Essential Line

NEU

SP
€ 1.069,00

A Energieeffizienzklasse **C** 59,5 cm 77h eco DC+ QUCD

- Farbe: Schwarz
- Stangengriff: Dunkelgraues gebürstetes Edelstahl
- Material Bedienfeld: Glas

EIGENSCHAFTEN

- Multifunktions-Backofen - 77 Liter
- SuperSize Innenraum
- GentleClose Türeinzug
- Größe des größten Backblechs: 1360 cm²
- HomeMADE Plus Backofenform
- PerfectGrill // AirFry
- FrozenBake // GentleBake
- Pizzafunktion // AutoBake
- Gratin // Backofenbeleuchtung

STEUERUNG

- Elektronische Steuerung
- Versenkbare Knebel
- IconLED Anzeige

BEHEIZUNGSARTEN

SERIENZUBEHÖR

- 1 Fettpfanne
- 2 Backbleche
- 1 Grillrost
- 1-fach Teleskopauszüge

SICHERHEIT

- Dynamisches Kühlgebläse mit Nachlaufautomatik (DC+)
- QUCD (Quadro Ultra Cool Door) – 4-fach verglast
- Kindersicherung

EINFACHE REINIGUNG

- Pyrolyse - Reinigungsfunktion
- EcoClean-Emaille, katalytisch beschichtet
- Aushängbare Glas-Backofentür

TECHNISCHE DATEN

- Energieverbrauch: **0,71 kWh** (Ventilator), **0,97 kWh** (Konventionell)
- Anschlusswert: **3500 W**
- Gerätemaß (HxBxT): **59,5 x 59,5 x 56,4 cm**
- Einbaumaß (HxBxT): **59-60 x 56-56,4 x 55 cm**
- Artikel-Nr.: **738566**



BPS 6737 E14X
EINBAUBACKOFEN MIT
PYROLYSEREINIGUNG
Essential Line

NEU

SP
€ 1.069,00

A Energieeffizienzklasse **59,5** cm **77l** **DC+** **eco**

- Farbe: Edelstahl
 - Material Bedienfeld: Edelstahl
 - Türmaterial: Glastür
- EIGENSCHAFTEN**
- Multifunktions-Backofen - 77 Liter
 - SuperSize Innenraum
 - GentleClose Türeinzug
 - Größe des größten Backblechs: 1360 cm²
 - HomeMADE Plus Backofenform
 - ExtraSteam
 - PerfectGrill
 - AirFry // FrozenBake
 - GentleBake
 - Pizzafunktion
 - AutoBake // Gratin
 - Backofenbeleuchtung

- STEUERUNG**
- Versenkbare Knebel
 - IconLED Anzeige

BEHEIZUNGSARTEN



- SERIENZUBEHÖR**
- 1 Fettpfanne
 - 1 Backblech
 - 1 Grillrost
 - 1-fach Teleskopauszüge
- SICHERHEIT**
- Dynamisches Kühlgebläse mit Nachlaufautomatik (DC+)
 - QUCD (Quadro Ultra Cool Door) – 4-fach verglast
- EINFACHE REINIGUNG**
- Pyrolyse - Reinigungsfunktion
 - EcoClean-Emaile, katalytisch beschichtet
 - Anti-Fingerprint Beschichtung
 - Aushängbare Glas-Backofentür

- TECHNISCHE DATEN**
- Energieverbrauch: **0,71 kWh** (Ventilator), **0,97 kWh** (Konventionell)
 - Anschlusswert: **3500 W**
 - Gerätemaß (HxBxT): **59,5 x 59,5 x 56,4 cm**
 - Einbaumaß (HxBxT): **59-60 x 56-56,4 x 55 cm**
 - Artikel-Nr.: **738005**



BOS 6737 E13X
EINBAUBACKOFEN
Essential Line

SP
€ 759,00

A Energieeffizienzklasse **59,5** cm **77l** **DC+** **eco**

- Farbe: Edelstahl
 - Edelstahl Stangengriff
 - Material Bedienfeld: Edelstahl
- EIGENSCHAFTEN**
- Multifunktions-Backofen - 77 Liter
 - SuperSize Innenraum
 - GentleClose Türeinzug
 - Größe des größten Backblechs: 1360 cm²
 - HomeMADE Plus Backofenform
 - PerfectGrill
 - AirFry
 - FrozenBake
 - GentleBake
 - Pizzafunktion
 - Backofenbeleuchtung

- STEUERUNG**
- Temperatursteuerung über Bedienknebel
 - Versenkbare Knebel
 - IconLED Anzeige

BEHEIZUNGSARTEN



- SERIENZUBEHÖR**
- 1 Fettpfanne
 - 1 Backblech
 - 1 Grillrost
 - Einstufige teilweise ausziehbare Teleskopausführung mit Klicksystem
- SICHERHEIT**
- Thermoelektrische Sicherung
 - Dynamisches Kühlgebläse mit Nachlaufautomatik (DC+)
 - C (Compact Door) – 2-fach verglast
- EINFACHE REINIGUNG**
- AquaClean
 - EcoClean-Emaile, katalytisch beschichtet
 - Anti-Fingerprint Beschichtung
 - Aushängbare Glas-Backofentür

- TECHNISCHE DATEN**
- Energieverbrauch: **0,82 kWh** (Ventilator), **0,97 kWh** (Konventionell)
 - Anschlusswert: **3500 W**
 - Gerätemaß (HxBxT): **59,5 x 59,5 x 56,4 cm**
 - Einbaumaß (HxBxT): **59-60 x 56-56,4 x 55 cm**
 - Artikel-Nr.: **738004**



BOS 6737 E06B
EINBAUBACKOFEN
Essential Line

SP
€ 769,00

A Energieeffizienzklasse **59,5** cm **77l** **DC+** **eco**

- Farbe: Schwarz
 - Stangengriff: Dunkelgraues gebürstetes Edelstahl
 - Material Bedienfeld: Stahl lackiert
- EIGENSCHAFTEN**
- Multifunktions-Backofen - 77 Liter
 - SuperSize Innenraum
 - GentleClose Türeinzug
 - Größe des größten Backblechs: 1360 cm²
 - HomeMADE Plus Backofenform
 - PerfectGrill // AirFry
 - FrozenBake
 - GentleBake
 - Pizzafunktion
 - Backofenbeleuchtung

- STEUERUNG**
- Temperatursteuerung über Bedienknebel
 - Versenkbare Knebel
 - IconLED Anzeige

BEHEIZUNGSARTEN



- SERIENZUBEHÖR**
- 1 Fettpfanne
 - 1 Backblech
 - 1 Grillrost
 - 1-fach Teleskopauszüge
- SICHERHEIT**
- Thermoelektrische Sicherung
 - Dynamisches Kühlgebläse mit Nachlaufautomatik (DC+)
 - C (Compact Door) – 2-fach verglast
 - Kindersicherung
- EINFACHE REINIGUNG**
- AquaClean
 - EcoClean-Emaile, katalytisch beschichtet
 - Anti-Fingerprint Beschichtung
 - Aushängbare Glas-Backofentür

- TECHNISCHE DATEN**
- Energieverbrauch: **0,82 kWh** (Ventilator), **0,97 kWh** (Konventionell)
 - Anschlusswert: **3500 W**
 - Gerätemaß (HxBxT): **59,5 x 59,5 x 56,4 cm**
 - Einbaumaß (HxBxT): **59-60 x 56-56,4 x 55 cm**
 - Artikel-Nr.: **738438**



BO 6737 E02XX
EINBAUBACKOFEN
Essential Line

NEU

SP
€ 699,00

A Energieeffizienzklasse **59,5** cm **77l** **eco** **DC+**

- Farbe: Edelstahl
 - Edelstahl Stangengriff
 - Material Bedienfeld: Edelstahl
 - Türscharnier: klassisch
- EIGENSCHAFTEN**
- Multifunktions-Backofen BigSpace - 77 Liter
 - SuperSize Innenraum
 - HomeMade Plus Design
 - PerfectGrill
 - Backofenbeleuchtung: Oben
 - Backen auf allen Ebenen
 - AirFry // FrozenBake
 - GentleBake
 - Pizzafunktion
 - Gratin

- STEUERUNG**
- Temperatursteuerung über Bedienknebel
 - Knebelform: Aufgesetzte Knebel
 - IconLed Display

BEHEIZUNGSARTEN



- SERIENZUBEHÖR**
- 1 Fettpfanne
 - 1 Grillrost
 - Größe des größten Backblechs: 1360 cm²
 - Seitliche Einhängegitter
- SICHERHEIT**
- Thermoelektrische Sicherung
 - Dynamisches Kühlgebläse mit Nachlaufautomatik (DC+)
 - C (Compact Door), 2fach verglast
- EINFACHE REINIGUNG**
- Backofen mit EcoClean-Email emailliert, katalytisch beschichtet
 - Anti-Fingerprint Beschichtung
 - Aushängbare Glas-Backofentür

- TECHNISCHE DATEN**
- Energieverbrauch: **0,82 kWh** (Ventilator), **0,97 kWh** (Konventionell)
 - Anschlusswert: **3500 W**
 - Gerätemaß (HxBxT): **59,5 x 59,5 x 56,4 cm**
 - Einbaumaß (HxBxT): **59-60 x 56-56,4 x 55 cm**
 - Artikel-Nr.: **738404**

Black Induction Set



BOS 6737 E06BG
EINBAUBACKOFEN
Essential Line

Black Induction Set
Artikel-Nr.: 738886

SP
€ 1.469,00



- Farbe: Schwarz
- Dunkelgrau gebürsteter Edelstahl Stangengriff
- Material Bedienfeld: Glas

EIGENSCHAFTEN

- Multifunktions-Backofen BigSpace - 77 Liter
- SuperSize Innenraum
- Größe des größten Backblechs: 1360 cm²
- HomeMADE Plus Backofenform
- ExtraSteam
- STEPBake // PerfectGrill
- AirFry // FrozenBake
- GentleBake // Pizzafunktion
- AutoBake // Gratin
- Backofenbeleuchtung

STEUERUNG

- Temperatursteuerung über Bedienknebel
- Versenkbarer Knebel
- IconLED Anzeige

BEHEIZUNGSARTEN**SERIENZUBEHÖR**

- 1 Fettpfanne
- 1 Backblech
- 1 Grillrost
- 1-fach Teleskopauszüge

SICHERHEIT

- Thermoelektrische Sicherung
- Dynamisches Kühlgebläse mit Nachlaufautomatik (DC+)
- C (Compact Door) – 2-fach verglast
- Kindersicherung

EINFACHE REINIGUNG

- EcoClean-Emaille, katalytisch beschichtet
- Aushängbare Glas-Backofentür

TECHNISCHE DATEN

- Energieverbrauch: **0,82 kWh** (Ventilator), **0,97 kWh** (Konventionell)
- Anschlusswert: **3500 W**
- Gerätemaß (HxBxT): **59,5 x 59,5 x 56,4 cm**
- Einbaumaß (HxBxT): **59-60 x 56-56,4 x 55 cm**

IT 40 SC
INDUKTIONSKOCHFELD
Essential Line



- Farbe: Schwarz
- Seitlich geschliffen

STEUERUNG

- Slider TouchControl-Sensorbedienung

EIGENSCHAFTEN

- Timerfunktion
- PowerBoost

KOCHFLÄCHE

- 4 Induktionskochzonen
- Links vorne: Ø 21 cm, 1,5/2 kW
- Rechts vorne: Ø 14,5 cm, 1,2/1,6 kW
- Links hinten: Ø 14,5 cm, 1,2/1,6 kW
- Rechts hinten: Ø 21 cm, 1,5/2 kW

SICHERHEITSSYSTEME

- Bedienteil mit integrierter Restwärmeanzeige
- Kindersicherung

TECHNISCHE DATEN

- Anschlusswert: **7200 W**
- Gerätemaß (HxBxT): **5,8 x 59,5 x 52 cm**
- Einbaumaß (HxBxT): **7,4 x 56-56,2 x 49 cm**

Steel Steam Set

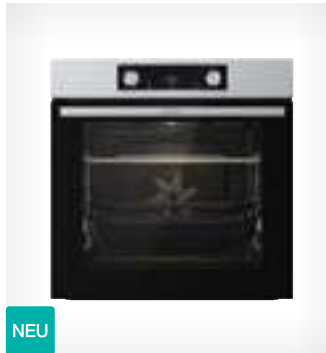

BOS 6737 E06X
EINBAUBACKOFEN
Essential Line

Steel Steam Set
Artikel-Nr.: 738882

SP
€ 1.139,00



- Farbe: Edelstahl
- Edelstahl Stangengriff
- Material Bedienfeld: Edelstahl

EIGENSCHAFTEN

- Multifunktions-Backofen BigSpace - 77 Liter
- SuperSize Innenraum
- GentleClose Türeinzug
- Größe des größten Backblechs: 1360 cm²
- HomeMade Plus Backofenform
- STEPBake // PerfectGrill
- AirFry // FrozenBake
- GentleBake
- Pizzafunktion
- AutoBake
- Gratin
- Backofenbeleuchtung

STEUERUNG

- Temperatursteuerung über Bedienknebel
- Versenkbarer Knebel

BEHEIZUNGSARTEN**SERIENZUBEHÖR**

- 1 Fettpfanne
- 1 Backblech
- 1 Grillrost
- 1-fach Teleskopauszüge

SICHERHEIT

- Dynamisches Kühlgebläse mit Nachlaufautomatik (DC+)
- C (Compact Door) – 2-fach verglast

EINFACHE REINIGUNG

- AquaClean
- EcoClean-Emaille, katalytisch beschichtet
- Anti-Fingerprint Beschichtung
- Aushängbare Glas-Backofentür

TECHNISCHE DATEN

- Energieverbrauch: **0,82 kWh** (Ventilator), **0,97 kWh** (Konventionell)
- Anschlusswert: **3500 W**
- Gerätemaß (HxBxT): **59,5 x 59,5 x 56,4 cm**
- Einbaumaß (HxBxT): **59-60 x 56-56,4 x 55 cm**

ECT 43 X
GLASKERAMIK-KOCHFELD
Essential Line



- Farbe: Schwarz
- Edelstahlrahmen

STEUERUNG

- Slider TouchControl-Sensorbedienung

EIGENSCHAFTEN

- Timerfunktion
- StopGo-Funktion
- StayWarm
- BräterZone

KOCHFLÄCHE

- 4 HiLight-Kochzonen
- Links vorne: Ø 12/21 cm, 0,8/2,2 kW,
- Rechts vorne: Ø 14,5 cm, 1,2 kW,
- Links hinten: Ø 14,5 cm, 1,2 kW,
- Rechts hinten: Ø 17x26,5 cm, 1,5/2,4 kW

SICHERHEITSSYSTEME

- Bedienteil mit integrierter Restwärmeanzeige
- Kindersicherung

TECHNISCHE DATEN

- Anschlusswert: **7000 W**
- Gerätemaß (HxBxT): **5,4 x 60 x 52,5 cm**
- Einbaumaß (HxBxT): **7 x 56 x 49 cm**

Black Steam Set

**BOSX 6737 E06BG**EINBAUBACKOFEN
Essential Line**Black Steam Set**

Artikel-Nr.: 738885

SP

€ 1.139,00



- Farbe: Schwarz
- Edelstahl Stangengriff
- Material Bedienfeld: Glas

EIGENSCHAFTEN

- Multifunktions-Backofen - 77 Liter
- SuperSize Innenraum
- GentleClose Türeinzug
- Größe des größten Backblechs: 1360 cm²
- HomeMADE Plus Backofenform
- STEPbake

STEUERUNG

- Versenkbare Knebel
- IconLED Anzeige

BEHEIZUNGSARTEN**SERIENZUBEHÖR**

- 1 Fettpfanne
- 1 Backblech
- 1 Grillrost
- 1-fach Teleskopauszüge

SICHERHEIT

- Thermoelektrische Sicherung
- Dynamisches Kühlgebläse mit Nachlaufautomatik (DC+)
- C (Compact Door) – 2-fach verglast
- Kindersicherung

EINFACHE REINIGUNG

- EcoClean-Emaille, katalytisch beschichtet
- Aushängbare Glas-Backofentür

TECHNISCHE DATEN

- Energieverbrauch: 0,82 kWh (Ventilator), 0,97 kWh (Konventionell)
- Anschlusswert: 3500 W
- Gerätemaß (HxBxT): 59,5 x 59,5 x 56,4 cm
- Einbaumaß (HxBxT): 59-60 x 56-56,4 x 55 cm

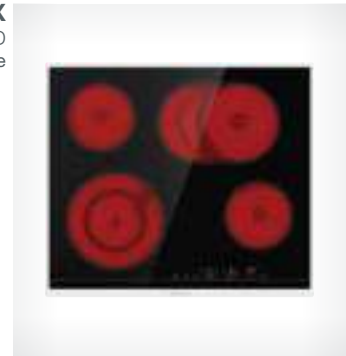
ECT 43 XGLASKERAMIK- KOCHFELD
Essential Line

- Farbe: Schwarz
- Edelstahlrahmen

STEUERUNG

- Slider TouchControl-Sensorbedienung

EIGENSCHAFTEN

- Timerfunktion
- StopGo-Funktion
- StayWarm
- BräterZone

KOCHFLÄCHE

- 4 HiLight-Kochzonen
- Links vorne: Ø 12/21 cm, 0,8/2,2 kW,
- Rechts vorne: Ø 14,5 cm, 1,2 kW,
- Links hinten: Ø 14,5 cm, 1,2 kW,
- Rechts hinten: Ø 17x26,5 cm, 1,5/2,4 kW

SICHERHEITSSYSTEME

- Bedienteil mit integrierter Restwärmanzeige
- Kindersicherung

TECHNISCHE DATEN

- Anschlusswert: 7000 W
- Gerätemaß (HxBxT): 5,4 x 60 x 52,5 cm
- Einbaumaß (HxBxT): 7 x 56 x 49 cm

Black Steam Pyro Set

**BPSX 6737 E06BG**EINBAUBACKOFEN
Essential Line**Black Steam Pyro Set**

Artikel-Nr.: 738971

SP

€ 1.699,00



- Farbe: Schwarz
- Material Bedienfeld: Glas
- Türmaterial: Glastür

EIGENSCHAFTEN

- Multifunktions-Backofen - 77 Liter
- SuperSize Innenraum
- GentleClose Türeinzug
- Größe des größten Backblechs: 1360 cm²
- HomeMADE Plus Backofenform
- ExtraSteam
- PerfectGrill
- AirFry // FrozenBake
- GentleBake
- Pizzafunktion
- AutoBake // Gratin
- Backofenbeleuchtung

STEUERUNG

- Versenkbare Knebel
- IconLED Anzeige

BEHEIZUNGSARTEN**SERIENZUBEHÖR**

- 1 Fettpfanne
- 1 Backblech
- 1 Grillrost
- 1-fach Teleskopauszüge

SICHERHEIT

- Dynamisches Kühlgebläse mit Nachlaufautomatik (DC+)
- QUCD (Quadro Ultra Cool Door)

EINFACHE REINIGUNG

- EcoClean-Emaille, katalytisch beschichtet
- Aushängbare Glas-Backofentür

TECHNISCHE DATEN

- Energieverbrauch: 0,71 kWh (Ventilator), 0,97 kWh (Konventionell)
- Anschlusswert: 3500 W
- Gerätemaß (HxBxT): 59,5 x 59,5 x 56,4 cm
- Einbaumaß (HxBxT): 59-60 x 56-56,4 x 55 cm

IT 43 XINDUKTIONS-KOCHFELD
Essential Line

- Farbe: Schwarz
- Edelstahlrahmen

STEUERUNG

- SmartControl Bedienung

EIGENSCHAFTEN

- Timerfunktion
- StopGo-Funktion
- Warmhaltefunktion
- Schmelzfunktion
- PowerBoost
- BridgeZone
- Recall Funktion
- EggTimer

KOCHFLÄCHE

- 4 Induktionskochzonen
- Links vorne: Ø 21 cm, 1,5/2 kW
- Rechts vorne: Ø 14,5 cm, 1,2/1,6 kW
- Links hinten: Ø 14,5 cm, 1,2/1,6 kW
- Rechts hinten: Ø 21 cm, 1,5/2 kW

SICHERHEITSSYSTEME

- Bedienteil mit integrierter Restwärmanzeige
- Kindersicherung

TECHNISCHE DATEN

- Anschlusswert: 7200 W
- Gerätemaß (HxBxT): 5,8 x 59,5 x 52 cm
- Einbaumaß (HxBxT): 7,4 x 56-56,2 x 49 cm

SONDERZUBEHÖR



GPCI240R
GRILLPLATTE

SP
€ 79,00

- Farbe: Schwarz-rot

EIGENSCHAFTEN

- Langlebige, robuste Emaille
- Leichte Reinigung
- Induktionsfähig

ZUBEHÖR

- 2 Topflappen

TECHNISCHE DATEN

- Gerätemaß (HxBxT): 2,5 x 43 x 24 cm
- Art.Nr.: 578000



AIRFRY
EMAILLIERTES PERFORIERTES
BACKBLECH

SP
€ 30,80

- Das perforierte, emaillierte Backblech ermöglicht bessere Heißluftströme wenn Sie die Konvektionsfunktion verwenden.

- Perfekt für frittierte Gerichte, welche dadurch knuspriger und schmackhafter werden.

- Gleichzeitig können Sie das Blech auch zum Dämpfen verwenden mit der SteamAssist-Funktion.

- Passend für alle 77L Öfen und 71L Herde.

- Artikel-Nr.: 852601



PBS02S
PIZZA SET

SP
€ 79,00

- Der Pizzastein ist aus einem speziellen Material gefertigt, welches selbst extremen Temperaturen standhält.

- Der Stein verteilt die Hitze gleichmäßig für perfekte Backergebnisse.

- Er absorbiert überschüssige Flüssigkeit für eine perfekte Kruste.

- Artikel-Nr.: 575027





BCS 798 S24BG
EINBAU-KOMBI-DAMPFGARER
Superior Line

NEU

SP
€ 2.129,00



- Farbe: Schwarz
 - Farbe Handgriff: Schwarz
 - Material Bedienfeld: Glas
 - GentleClose
- EIGENSCHAFTEN**
- Kombi-Dampfgarer - **73 Liter**
 - SuperSize Innenraum
 - HomeMADE Plus Design
 - PerfectGrill
 - MultiSteam 360°
 - STEPBake
 - PureSteam
 - Backofenbeleuchtung
 - Backen auf allen Ebenen
 - MultiFlow360°
- STEUERUNG**
- elektronische Steuerung
 - Aufgesetzte Knebel
 - **ProCook Display**
 - Automatikprogramme

BEHEIZUNGSARTEN

- SERIENZUBEHÖR**
- 1 Fettpfanne
 - 1 Backblech
 - 1 gelochter Edelstahlbehälter
 - 1 Grillrost
 - 1-fach Vollteleskopauszüge
 - Volumen Wasserbehälter: **1,3 Liter**
 - SousVide
- SICHERHEIT**
- Thermoelektrische Sicherung
 - Dynamisches Kühlgebläse mit Nachlaufautomatik (DC+)
 - UCD (Ultra Cool Door), 3fach verglast
- EINFACHE REINIGUNG**
- AquaClean
 - Entkalkung
 - Supreme-Beschichtung
 - Aushängbare Glas-Backofentür
- TECHNISCHE DATEN**
- Energieverbrauch: **0,7 kWh** (Ventilator), **0,96 kWh** (Konventionell)
 - Anschlusswert: **3400 W**
 - Gerätemaß (HxBxT): **59,5 x 59,5 x 54,6 cm**
 - Einbaumaß (HxBxT): **59 x 56 x 55 cm**
 - Artikel-Nr.: **738738**



BCS 798 S24X
EINBAU-KOMBI-DAMPFGARER
Superior Line

SP
€ 2.039,00



- Farbe: Edelstahl
 - Edelstahl Stangengriff
 - Material Bedienfeld: Glas und lackiertes Metall
- EIGENSCHAFTEN**
- Kombi-Dampfgarer - **73 Liter**
 - SuperSize Innenraum
 - GentleClose Türeinzug
 - HomeMADE Plus Backofenform
 - PerfectGrill
 - MultiSteam 360°
 - PureSteam
 - Beidseitige Halogen-Innenbeleuchtung
 - Backen auf verschiedenen Ebenen gleichzeitig möglich
 - MultiFlow360°
- STEUERUNG**
- Elektronische Steuerung
 - Aufgesetzte Knebel
 - ProCook - Touch Farb-Display mit Timer
 - Automatikprogramme

BEHEIZUNGSARTEN

- SERIENZUBEHÖR**
- 1 Fettpfanne (tief) / 1 Backblech
 - 1 Dampfbehälter gelocht
 - 1 Grillrost
 - 1-fach Vollteleskopauszug
 - Bratenthermometer - sensorgesteuert
 - Volumen Wasserbehälter: **1,3 Liter**
 - SousVide
- SICHERHEIT**
- Thermoelektrische Sicherung
 - Dynamisches Kühlgebläse mit Nachlaufautomatik (DC+)
 - QUCD (Quadro Ultra Cool Door), 4-fach verglast
- EINFACHE REINIGUNG**
- AquaClean / Entkalkung
 - Supreme Anthrazit Beschichtung
 - Anti-Fingerprint Beschichtung
 - Aushängbare Glas-Backofentür
- TECHNISCHE DATEN**
- Energieverbrauch: **0,7 kWh** (Ventilator), **0,96 kWh** (Konventionell)
 - Anschlusswert: **3400 W**
 - Gerätemaß (HxBxT): **59,5 x 59,5 x 54,6 cm**
 - Einbaumaß (HxBxT): **59 x 56 x 55 cm**
 - Artikel-Nr.: **730134**



BCS 747 S34X
EINBAU-KOMBI-DAMPFGARER
Superior Line

SP
€ 1.579,00



- Farbe: Edelstahl
 - Edelstahl Stangengriff
 - Material Bedienfeld: Edelstahl/Glas
- EIGENSCHAFTEN**
- Kombi-Dampfgarer - **73 Liter**
 - SuperSize Innenraum
 - GentleClose Türeinzug
 - HomeMADE Plus Backofenform
 - MultiSteam 360°
 - PureSteam
 - Backofenbeleuchtung
 - Backen auf verschiedenen Ebenen gleichzeitig möglich
 - MultiFlow360°
- STEUERUNG**
- Elektronische Steuerung
 - PushPull versenkbarer Knebel
 - IconTouch

BEHEIZUNGSARTEN

- SERIENZUBEHÖR**
- 1 Fettpfanne (tief) / 1 Backblech
 - 1 Dampfbehälter gelocht
 - 1 Grillrost
 - 1-fach Vollteleskopauszug
 - Volumen Wasserbehälter: **1,3 L**
 - SousVide
- SICHERHEIT**
- Thermoelektrische Sicherung
 - Dynamisches Kühlgebläse mit Nachlaufautomatik (DC+)
 - QUCD (Quadro Ultra Cool Door), 4-fach verglast
 - Kindersicherung
- EINFACHE REINIGUNG**
- AquaClean / Entkalkung
 - Supreme Anthrazit Beschichtung
 - Anti-Fingerprint Beschichtung
 - Aushängbare Glas-Backofentür
- TECHNISCHE DATEN**
- Energieverbrauch: **0,7 kWh** (Ventilator), **0,96 kWh** (Konventionell)
 - Anschlusswert: **3400 W**
 - Gerätemaß (HxBxT): **59,5 x 59,5 x 54,6 cm**
 - Einbaumaß (HxBxT): **59 x 56 x 55 cm**
 - Artikel-Nr.: **591552**



BOP 798 S54X
EINBAUBACKOFEN MIT
PYROLYSEREINIGUNG
Superior Line

SP
€ 1.629,00



- Farbe: Edelstahl
 - Edelstahl Stangengriff
 - Material Bedienfeld: Glas und lackiertes Metall
- EIGENSCHAFTEN**
- Multifunktions-Backofen - **71 Liter**
 - SuperSize Innenraum
 - GentleClose Türeinzug
 - HomeMADE Plus Backofenform
 - PerfectGrill
 - Beidseitige Halogen-Innenbeleuchtung
 - Backen auf verschiedenen Ebenen gleichzeitig möglich
 - MultiFlow360°
- STEUERUNG**
- Elektronische Steuerung
 - Aufgesetzte Knebel
 - ProCook Farb-Digitaler-Timer
 - Automatikprogramme

BEHEIZUNGSARTEN

- SERIENZUBEHÖR**
- 1 Fettpfanne
 - 2 Backbleche
 - 1 Grillrost
 - Seitliche Einhänggitter
 - 3-fach Vollteleskopauszüge
 - Bratenthermometer - sensorgesteuert
- SICHERHEIT**
- Thermoelektrische Sicherung
 - Dynamisches Kühlgebläse mit Nachlaufautomatik (DC+)
 - QUCD (Quadro Ultra Cool Door), 4-fach verglast
- EINFACHE REINIGUNG**
- Pyrolyse - Reinigungsfunktion
 - Supreme Anthrazit Beschichtung
 - Anti-Fingerprint Beschichtung
 - Aushängbare Glas-Backofentür
- TECHNISCHE DATEN**
- Energieverbrauch: **0,69 kWh** (Ventilator), **1 kWh** (Konventionell)
 - Anschlusswert: **3400 W**
 - Gerätemaß (HxBxT): **59,5 x 59,5 x 54,6 cm**
 - Einbaumaß (HxBxT): **59 x 56,4 x 55 cm**
 - Artikel-Nr.: **730141**

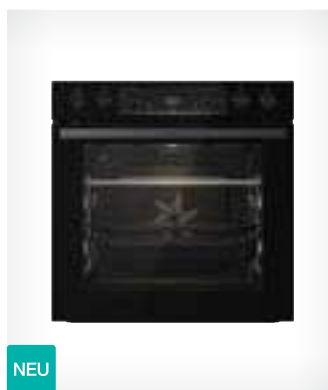

BCPS 6737 E09BG
ELEKTRO-EINBAUHERD MIT
PYROLYSEREINIGUNG
Essential Line

NEU

SP
€ 1.129,00



- Farbe: Schwarz
- Dunkelgrauer gebürsteter Edelstahl Stangengriff
- Material Bedienfeld: Glas
- Türmaterial: Glastür

EIGENSCHAFTEN

- Multifunktions-Backofen BigSpace - 77 Liter
- SuperSize Innenraum
- HomeMADE Plus Design
- PerfectGrill
- Backofenbeleuchtung: Oben
- Gratin
- ExtraSteam
- AirFry // FrozenBake
- GentleBake
- Pizzafunktion

STEUERUNG

- Versenkbare Knebel
- IconLED Display

BEHEIZUNGSARTEN



SERIENZUBEHÖR

- 1 Backblech
- 1 Fettpfanne
- 1 Grillrost
- Größe des größten Backblechs: 1360 cm²
- 2-fach Teleskopauszüge

SICHERHEIT

- Dynamisches Kühlgebläse mit Nachlaufautomatik (DC+)
- QUCD (Quadro Ultra Cool Door)

EINFACHE REINIGUNG

- Backofen mit EcoClean-Email emailliert, katalytisch beschichtet
- Aushängbare Glas-Backofentür

TECHNISCHE DATEN

- Energieverbrauch: 0,71 kWh (Ventilator), 0,97 kWh (Konventionell)
- Anschlusswert: 10500 W
- Gerätemaß (HxBxT): 59,5 x 59,5 x 56,4 cm
- Einbaumaß (HxBxT): 59-60 x 56-56,4 x 55 cm
- Artikel-Nr.: 738361



BCS 6737 E06X
ELEKTRO-EINBAUHERD
Essential Line

SP
€ 779,00



- Farbe: Edelstahl
- Material Bedienfeld: Edelstahl
- Türmaterial: Glas und Edelstahl

EIGENSCHAFTEN

- Multifunktions-Backofen – 77 Liter
- SuperSize Innenraum
- Größe des größten Backblechs: 1360 cm²
- HomeMADE Plus Backofenform
- PerfectGrill
- Gratin
- AutoBake
- Backofenbeleuchtung

STEUERUNG

- Versenkbare Knebel
- IconLED Anzeige

BEHEIZUNGSARTEN



SERIENZUBEHÖR

- 1 Backblech
- 1 Fettpfanne
- 1 Grillrost
- 1-fach Teleskopauszüge

SICHERHEIT

- Dynamisches Kühlgebläse mit Nachlaufautomatik (DC+)
- C (Compact Door) – 2-fach verglast

EINFACHE REINIGUNG

- AquaClean
- EcoClean-Emaille, katalytisch beschichtet
- Anti-Fingerprint Beschichtung
- Aushängbare Glas-Backofentür

TECHNISCHE DATEN

- Energieverbrauch: 0,82 kWh (Ventilator), 0,97 kWh (Konventionell)
- Anschlusswert: 3500 W
- Gerätemaß (HxBxT): 59,5 x 59,5 x 56,4 cm
- Einbaumaß (HxBxT): 59-60 x 56-56,4 x 55 cm
- Artikel-Nr.: 737989



BCS 6737 E06BG
ELEKTRO-EINBAUHERD
Essential Line

SP
€ 779,00



- Farbe: Edelstahl
- Material Bedienfeld: Edelstahl
- Türmaterial: Glas und Edelstahl

EIGENSCHAFTEN

- Multifunktions-Backofen – 77 Liter
- SuperSize Innenraum
- Größe des größten Backblechs: 1360 cm²
- HomeMADE Plus Backofenform
- PerfectGrill
- Gratin
- AutoBake
- Backofenbeleuchtung

STEUERUNG

- Versenkbare Knebel
- IconLED Anzeige

BEHEIZUNGSARTEN



SERIENZUBEHÖR

- 1 Backblech
- 1 Fettpfanne
- 1 Grillrost
- 1-fach Teleskopauszüge

SICHERHEIT

- Dynamisches Kühlgebläse mit Nachlaufautomatik (DC+)
- C (Compact Door) – 2-fach verglast

EINFACHE REINIGUNG

- AquaClean
- EcoClean-Emaille, katalytisch beschichtet
- Aushängbare Glas-Backofentür

TECHNISCHE DATEN

- Energieverbrauch: 0,82 kWh (Ventilator), 0,97 kWh (Konventionell)
- Anschlusswert: 3500 W
- Gerätemaß (HxBxT): 59,5 x 59,5 x 56,4 cm
- Einbaumaß (HxBxT): 59-60 x 56-56,4 x 55 cm
- Artikel-Nr.: 738319

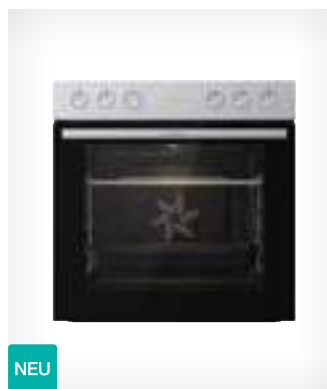

BC 6717 E02X
ELEKTRO-EINBAUHERD
Essential Line

NEU

SP
€ 639,00



- Farbe: Edelstahl
- Material Bedienfeld: Edelstahl
- Türmaterial: Glastür

EIGENSCHAFTEN

- Multifunktions-Backofen – 77 Liter
- SuperSize Innenraum
- Größe des größten Backblechs: 1360 cm²
- HomeMADE Plus Backofenform
- PerfectGrill
- Backofenbeleuchtung

STEUERUNG

- Versenkbare Knebel

BEHEIZUNGSARTEN



SERIENZUBEHÖR

- 1 Fettpfanne
- 1 Grillrost
- Seitliche Einhängegitter

SICHERHEIT

- Thermoelektrische Sicherung
- Dynamisches Kühlgebläse mit Nachlaufautomatik (DC+)
- C (Compact Door) – 2-fach verglast

EINFACHE REINIGUNG

- AquaClean
- EcoClean-Emaille, katalytisch beschichtet
- Anti-Fingerprint Beschichtung
- Aushängbare Glas-Backofentür

TECHNISCHE DATEN

- Energieverbrauch: 0,82 kWh (Ventilator), 0,97 kWh (Konventionell)
- Anschlusswert: 3500 W
- Gerätemaß (HxBxT): 59,5 x 59,5 x 56,4 cm
- Einbaumaß (HxBxT): 59-60 x 56-56,4 x 55 cm
- Artikel-Nr.: 737988

Easy Heißluft Set 2



BCS 6737 E06X
ELEKTRO-EINBAUHERD
Essential Line

Easy Heißluft Set 2
Artikel-Nr.: 738869

SP
€ 1.129,00



- Farbe: Edelstahl
- Material Bedienfeld: Edelstahl
- Türmaterial: Glas und Edelstahl

EIGENSCHAFTEN

- Multifunktions-Backofen – 77 Liter
- SuperSize Innenraum
- Größe des größten Backblechs: 1360 cm²
- HomeMADE Plus Backofenform
- PerfectGrill
- Gratin
- AutoBake
- Backofenbeleuchtung

STEUERUNG

- Versenkbare Knebel
- IconLED Anzeige

BEHEIZUNGSARTEN**SERIENZUBEHÖR**

- 1 Backblech
- 1 Fettpfanne
- 1 Grillrost
- 1-fach Teleskopauszüge

SICHERHEIT

- Dynamisches Kühlgebläse mit Nachlaufautomatik (DC+)
- C (Compact Door) – 2-fach verglast

EINFACHE REINIGUNG

- AquaClean
- EcoClean-Emaile, katalytisch beschichtet
- Anti-Fingerprint Beschichtung
- Aushängbare Glas-Backofentür

TECHNISCHE DATEN

- Energieverbrauch: **0,82 kWh** (Ventilator), **0,97 kWh** (Konventionell)
- Anschlusswert: **3500 W**
- Gerätemaß (HxBxT): **59,5 x 59,5 x 56,4 cm**
- Einbaumaß (HxBxT): **59-60 x 56-56,4 x 55 cm**

ECD 634 X
GLASKERAMIK- KOCHFELD
Essential Line



- Farbe: Schwarz
- Edelstahlrahmen

EIGENSCHAFTEN

- BräterZone

KOCHFLÄCHE

- 4 HiLight-Kochzonen
- Links vorne: Ø 12/21 cm, 0,8/2,2 kW,
- Rechts vorne: Ø 14,5 cm, 1,2 kW,
- Links hinten: Ø 14,5 cm, 1,2 kW,
- Rechts hinten: Ø 17x26,5 cm, 1,5/2,4 kW

SICHERHEITSSYSTEME

- Bedienteil mit integrierter Restwärmeanzeige

TECHNISCHE DATEN

- Anschlusswert: **7000 W**
- Gerätemaß (HxBxT): **5,4 x 60 x 52,5 cm**
- Einbaumaß (HxBxT): **7 x 56 x 49 cm**

Black Set 4



BCX 6737 E05BG
ELEKTRO-EINBAUHERD
Essential Line

Black Set 4
Artikel-Nr.: 738927

SP
€ 1.269,00



- Farbe: Schwarz
- Material Bedienfeld: Glas
- Türmaterial: Glastür

EIGENSCHAFTEN

- Multifunktions-Backofen – 77 Liter
- SuperSize Innenraum
- Größe des größten Backblechs: 1360 cm²
- HomeMADE Plus Backofenform
- PerfectGrill
- AutoBake
- Gratin
- Backofenbeleuchtung

STEUERUNG

- Versenkbare Knebel
- IconLED Anzeige

BEHEIZUNGSARTEN**SERIENZUBEHÖR**

- 1 Fettpfanne
- 1 Grillrost
- 1-fach Teleskopauszüge

SICHERHEIT

- Dynamisches Kühlgebläse mit Nachlaufautomatik (DC+)
- C (Compact Door) – 2-fach verglast

EINFACHE REINIGUNG

- EcoClean-Emaile, katalytisch beschichtet
- Aushängbare Glas-Backofentür

TECHNISCHE DATEN

- Energieverbrauch: **0,82 kWh** (Ventilator), **0,97 kWh** (Konventionell)
- Anschlusswert: **3500 W**
- Gerätemaß (HxBxT): **59,5 x 59,5 x 56,4 cm**
- Einbaumaß (HxBxT): **59-60 x 56-56,4 x 55 cm**

ECD 634 X
GLASKERAMIK- KOCHFELD
Essential Line



- Farbe: Schwarz
- Edelstahlrahmen

EIGENSCHAFTEN

- BräterZone

KOCHFLÄCHE

- 4 HiLight-Kochzonen
- Links vorne: Ø 12/21 cm, 0,8/2,2 kW,
- Rechts vorne: Ø 14,5 cm, 1,2 kW,
- Links hinten: Ø 14,5 cm, 1,2 kW,
- Rechts hinten: Ø 17x26,5 cm, 1,5/2,4 kW

SICHERHEITSSYSTEME

- Bedienteil mit integrierter Restwärmeanzeige

TECHNISCHE DATEN

- Anschlusswert: **7000 W**
- Gerätemaß (HxBxT): **5,4 x 60 x 52,5 cm**
- Einbaumaß (HxBxT): **7 x 56 x 49 cm**

Black Set 4 Pyrolyse



BCPX 6737 E05BG
ELEKTRO-EINBAUHERD
Essential Line

Black Set 4 Pyrolyse
Artikel-Nr.: 738929

SP
€ 1.599,00



- Farbe: Schwarz
 - Material Bedienfeld: Glas
 - Türmaterial: Glastür
- EIGENSCHAFTEN**
- Multifunktions-Backofen – 77 Liter
 - SuperSize Innenraum
 - Größe des größten Backblechs: 1360 cm²
 - HomeMADE Plus Backofenform
 - PerfectGrill
 - AutoBake
 - Gratin
 - Backofenbeleuchtung

- STEUERUNG**
- Versenkbare Knebel
 - IconLED Anzeige

BEHEIZUNGSARTEN

- SERIENZUBEHÖR**
- 1 Fettpfanne
 - 1 Grillrost
 - 1-fach Teleskopauszüge

- SICHERHEIT**
- Dynamisches Kühlgebläse mit Nachlaufautomatik (DC+)
 - QUCD (Quadro Ultra Cool Door)

- EINFACHE REINIGUNG**
- Pyrolyse - Reinigungsfunktion
 - EcoClean-Emaile, katalytisch beschichtet
 - Aushängbare Glas-Backofentür

- TECHNISCHE DATEN**
- Energieverbrauch: 0,71 kWh (Ventilator), 0,97 kWh (Konventionell)
 - Anschlusswert: 3500 W
 - Gerätemaß (HxBxT): 59,5 x 59,5 x 56,4 cm
 - Einbaumaß (HxBxT): 59-60 x 56-56,4 x 55 cm

ECD 634 X
GLASKERAMIK- KOCHFELD
Essential Line



- Farbe: Schwarz
 - Edelstahlrahmen
- EIGENSCHAFTEN**
- Bräterzone

- KOCHFLÄCHE**
- 4 HiLight-Kochzonen
 - Links vorne: Ø 12/21 cm, 0,8/2,2 kW,
 - Rechts vorne: Ø 14,5 cm, 1,2 kW,
 - Links hinten: Ø 14,5 cm, 1,2 kW,
 - Rechts hinten: Ø 17x26,5 cm, 1,5/2,4 kW

- SICHERHEITSSYSTEME**
- Bedienteil mit integrierter Restwärmeanzeige

- TECHNISCHE DATEN**
- Anschlusswert: 7000 W
 - Gerätemaß (HxBxT): 5,4 x 60 x 52,5 cm
 - Einbaumaß (HxBxT): 7 x 56 x 49 cm

Black Set 4 Induktion



BCIX 6737 E05BG
ELEKTRO-EINBAUHERD
Essential Line

Black Set 4 Induktion
Artikel-Nr.: 738928

SP
€ 1.599,00



- Farbe: Schwarz
 - Material Bedienfeld: Glas
 - Türmaterial: Glastür
- EIGENSCHAFTEN**
- Multifunktions-Backofen – 77 Liter
 - SuperSize Innenraum
 - Größe des größten Backblechs: 1360 cm²
 - HomeMADE Plus Backofenform
 - PerfectGrill
 - AutoBake
 - Gratin
 - Backofenbeleuchtung

- STEUERUNG**
- Versenkbare Knebel
 - IconLED Anzeige

BEHEIZUNGSARTEN

- SERIENZUBEHÖR**
- 1 Fettpfanne
 - 1 Grillrost
 - 1-fach Teleskopauszüge

- SICHERHEIT**
- Dynamisches Kühlgebläse mit Nachlaufautomatik (DC+)
 - C (Compact Door) – 2-fach verglast

- EINFACHE REINIGUNG**
- EcoClean-Emaile, katalytisch beschichtet
 - Aushängbare Glas-Backofentür

- TECHNISCHE DATEN**
- Energieverbrauch: 0,82 kWh (Ventilator), 0,97 kWh (Konventionell)
 - Anschlusswert: 3500 W
 - Gerätemaß (HxBxT): 59,5 x 59,5 x 56,4 cm
 - Einbaumaß (HxBxT): 59-60 x 56-56,4 x 55 cm

ID 640 X
INDUKTIONSKOCHFELD
Essential Line



- Farbe: Schwarz
 - Edelstahlrahmen
- STEUERUNG**
- Slider TouchControl-Sensorbedienung

- EIGENSCHAFTEN**
- Timerfunktion
 - PowerBoost

- KOCHFLÄCHE**
- 4 Induktionskochzonen
 - Links vorne: Ø 21 cm, 1,5/2 kW,
 - Rechts vorne: Ø 14,5 cm, 1,2/1,6 kW,
 - Links hinten: Ø 14,5 cm, 1,2/1,6 kW,
 - Rechts hinten: Ø 21 cm, 1,5/2 kW

- SICHERHEITSSYSTEME**
- Bedienteil mit integrierter Restwärmeanzeige
 - Kindersicherung

- TECHNISCHE DATEN**
- Anschlusswert: 7200 W
 - Gerätemaß (HxBxT): 6 x 60 x 52,5 cm
 - Einbaumaß (HxBxT): 7,4 x 56-56,2 x 49 cm



BCMS 598 S19X
 KOMPAKT-EINBAU-KOMBI-DAMPFGARER UND MIKROWELLE
 Superior Line



SP
 € 2.449,00



- Farbe: Edelstahl
- Edelstahl Stangengriff
- Material Bedienfeld: Glas und lackiertes Metall

EIGENSCHAFTEN

- Backofen mit Mikrowellen- und Dampffunktion - **50 Liter**
- SuperSize Innenraum
- GentleClose Türeinzug
- HomeMADE Backofenform
- PerfectGrill
- MultiSteam 360°
- PureSteam
- Mikrowellenleistung: **1000 W**
- MultiUse
- Inverter-Technologie
- Stirrer Technologie
- 2-fach-Backofenbeleuchtung
- Backen auf verschiedenen Ebenen gleichzeitig möglich
- MultiFlow 360°

STEUERUNG

- Elektronische Steuerung
- Aufgesetzte Knebel
- ProCook - Touch Farb-Display mit Timer
- Automatikprogramme

BEHEIZUNGSARTEN



SERIENZUBEHÖR

- 1 Fettpfanne (tief)
- 1 Dampfbehälter gelocht
- Glasbackschale
- 1 Grillrost
- Seitliche Einhängegitter
- Volumen Wasserbehälter: **1,3 Liter**
- SousVide

SICHERHEIT

- Thermoelektrische Sicherung
- Dynamisches Kühlgebläse mit Nachlaufautomatik (DC+)
- UCD (Ultra Cool Door), 3fach verglast

EINFACHE REINIGUNG

- AquaClean
- Entkalkung
- Supreme Anthrazit Beschichtung
- Anti-Fingerprint Beschichtung
- Aushängbare Glas-Backofentür

TECHNISCHE DATEN

- Anschlusswert: **3000 W**
- Gerätemaß (HxBxT): **45,5 x 59,5 x 54,6 cm**
- Einbaumaß (HxBxT): **45 x 56 x 55 cm**
- Artikel-Nr.: **734252**

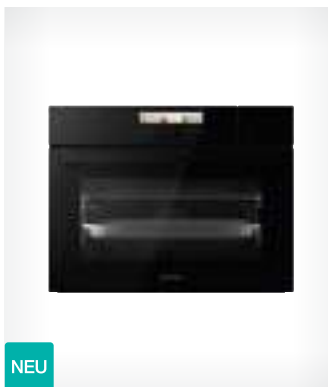

BCS 598 S24BG
 KOMPAKT-EINBAU-KOMBI-DAMPFGARER
 Superior Line



NEU

SP
 € 1.999,00



- Farbe: Schwarz
- Farbe Handgriff: Schwarz
- Material Bedienfeld: Glas

EIGENSCHAFTEN

- Backofenvolumen - **50 Liter**
- Komapakt-Einbau-Kombi-Dampfgarer
- SuperSize // HomeMADE Backofenform
- PerfectGrill
- MultiSteam/ Flow 360°
- GentleClose
- STEPbake
- PureSteam
- Backen auf allen Ebenen

STEUERUNG

- elektronische Steuerung
- Knebelform: Aufgesetzte Knebel
- ProCook // Automatikprogramme

BEHEIZUNGSARTEN



SERIENZUBEHÖR

- 1 Fettpfanne
- 1 Backblech
- 1 gelochter Edelstahlbehälter
- 1 Grillrost
- 1fach Vollteleskopauszüge
- Bratenthermometer
- Volumen Wasserbehälter: **1,3 Liter**
- SousVide

SICHERHEIT

- Thermoelektrische Sicherung
- Dynamisches Kühlgebläse mit Nachlaufautomatik (DC+)
- UCD (Ultra Cool Door), 3fach verglast

EINFACHE REINIGUNG

- AquaClean // Entkalkung
- Supreme-Beschichtung
- Aushängbare Glas-Backofentür

TECHNISCHE DATEN

- Anschlusswert: **2900 W**
- Energieverbrauch: **0,62 kWh** (Ventilator), **0,82 kWh** (Konventionell)
- Gerätemaß (HxBxT): **45,5 x 59,5 x 54,6 cm**
- Einbaumaß (HxBxT): **45 x 56 x 55 cm**
- Artikel-Nr.: **742446**

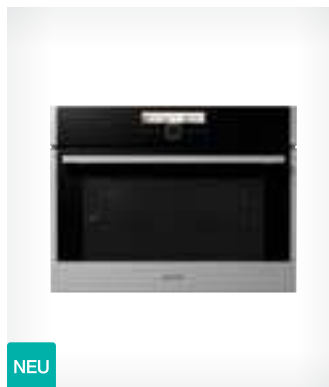

BCM 598 S18X
 KOMPAKT-EINBAU-KOMBI-BACKOFEN MIT MIKROWELLENFUNKTION
 Superior Line



NEU

SP
 € 1.909,00



- Farbe: Edelstahl
- Edelstahl Stangengriff
- Material Bedienfeld: Glas und lackierter Stahl
- Einbau für Hochschrank

EIGENSCHAFTEN

- Backofenvolumen - **50 Liter**
- SuperSize // HomeMADE Backofenform
- PerfectGrill // STEPbake // MultiUse
- Mikrowellenleistung: **1000 W**
- Inverter-Technologie // Stirrer Technologie
- Backen auf allen Ebenen // MultiFlow360°

STEUERUNG

- elektronische Steuerung
- Aufgesetzte Knebel
- ProCook
- Automatikprogramme

BEHEIZUNGSARTEN



SERIENZUBEHÖR

- 1 Backblech
- Glasbackschale
- 1 Grillrost
- Seitliche Einhängegitter

SICHERHEIT

- Thermoelektrische Sicherung
- Dynamisches Kühlgebläse mit Nachlaufautomatik (DC+)
- UCD (Ultra Cool Door), 3-fach verglast

EINFACHE REINIGUNG

- AquaClean
- Supreme-Beschichtung
- Anti-Fingerprint Beschichtung
- Aushängbare Glas-Backofentür

TECHNISCHE DATEN

- Anschlusswert: **3000 W**
- Energieverbrauch: **0,78 kWh** (Ventilator), **0,93 kWh** (Konventionell)
- Gerätemaß (HxBxT): **45,5 x 59,5 x 54,6 cm**
- Einbaumaß (HxBxT): **45 x 56 x 55 cm**
- Artikel-Nr.: **730091**

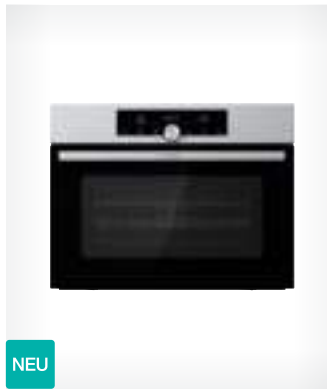

BCM 4547 A10X
KOMPAKT-EINBAU-
KOMBI-BACKOFEN MIT
MIKROWELLENFUNKTION
Superior Line

NEU

SP
€ 1.999,00



- Farbe: Edelstahl
- Farbe Handgriff: Edelstahl Stangengriff
- Material Bedienfeld: Edelstahl

EIGENSCHAFTEN

- Backofenvolumen - **50 Liter**
- Kompakt-Einbau-Kombi-Backofen mit Mikrowellenfunktion
- SuperSize
- HomeMADE Backofenform
- Mikrowellenleistung: **1000 W**
- GentleClose Türeinzug
- STEPbake
- MultiUse
- Inverter-Technologie
- Backofenbeleuchtung:
- Backen auf allen Ebenen
- MultiFlow360 °
- AirFry+
- FrozenBake
- GentleBake
- Pizzafunktion
- AutoBake
- Gratin

STEUERUNG

- Knebelform: Aufgesetzte Knebel
- IconTouch

BEHEIZUNGSARTEN



SERIENZUBEHÖR

- 1 Backblech // Glasbackschale
- 1 Grillrost // Seitliche Einhängegitter

SICHERHEIT

- Thermoelektrische Sicherung
- Dynamisches Kühlgebläse mit Nachlaufautomatik (DC+)
- UCD (Ultra Cool Door), 3fach verglast

EINFACHE REINIGUNG

- AquaClean // Supreme-Beschichtung
- Anti-Fingerprint Beschichtung
- Aushängbare Glas-Backofentür

TECHNISCHE DATEN

- Anschlusswert: **3000 W**
- Gerätemaß (HxBxT): **45,5 x 59,5 x 54,6 cm**
- Einbaumaß (HxBxT): **45 x 56 x 55 cm**
- Artikel-Nr.: **740366**

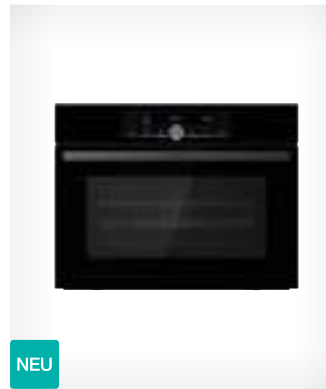

BCM 4547 A10BG
KOMPAKT-EINBAU-
KOMBI-BACKOFEN MIT
MIKROWELLENFUNKTION
Superior Line

NEU

SP
€ 1.999,00



- Farbe: Schwarz
- Farbe Handgriff: Schwarz
- Material Bedienfeld: Glas und lackiertes Metall

EIGENSCHAFTEN

- Backofenvolumen - **50 Liter**
- Kompakt-Einbau-Kombi-Backofen mit Mikrowellenfunktion
- SuperSize
- HomeMADE Backofenform
- Mikrowellenleistung: **1000 W**
- GentleClose Türeinzug
- STEPbake
- MultiUse
- Inverter-Technologie
- Backofenbeleuchtung:
- Backen auf allen Ebenen
- MultiFlow360 °
- AirFry+
- FrozenBake
- GentleBake
- Pizzafunktion
- AutoBake
- Gratin

STEUERUNG

- Knebelform: Aufgesetzte Knebel
- IconTouch

BEHEIZUNGSARTEN



SERIENZUBEHÖR

- 1 Backblech // Glasbackschale
- 1 Grillrost // Seitliche Einhängegitter

SICHERHEIT

- Thermoelektrische Sicherung
- Dynamisches Kühlgebläse mit Nachlaufautomatik (DC+)
- UCD (Ultra Cool Door), 3fach verglast

EINFACHE REINIGUNG

- AquaClean
- Supreme-Beschichtung
- Aushängbare Glas-Backofentür

TECHNISCHE DATEN

- Anschlusswert: **3000 W**
- Gerätemaß (HxBxT): **45,5 x 59,5 x 54,6 cm**
- Einbaumaß (HxBxT): **45 x 56 x 55 cm**
- Artikel-Nr.: **740367**



WD 1410 X
WÄRMESCHUBLADE
Superior Line

SP
€ 809,00



- Farbe: Edelstahl

KAPAZITÄT

- Anzahl der Maßgedecke: geeignet für 6 Personen oder 20 Teller im Durchmesser 28 cm oder 80 Kaffeetassen oder 40 Teetassen
- 6 Maßgedecke

AUSSTATTUNGSMERKMALE

- Vorwärmen von Tellern und Tassen
- Hitzebewahrung
- Auftauen von tiefgefrorenen Lebensmitteln
- Zubereitung von Joghurt
- Temperatureinstellung und Timereinstellung

EIGENSCHAFTEN

- Anti-Fingerprint-Beschichtung
- Luftzirkulationssystem
- Zeiteinstellung: Stopp
- TouchControl
- CoolFront
- Schubfachboden: Glas
- Temperatureinstellung: 40 – 80 °C
- Timer: 60 – 240 min

TECHNISCHE DATEN

- Nutzvolumen: **19,8 L**
- Anschlusswert: **410 W**
- Gerätemaß (HxBxT): **14 x 59,5 x 56 cm**
- Einbaumaß (HxBxT): **14 x 56,4-57 x 55 cm**
- Artikel-Nr.: **466188**



WD 1410 B
WÄRMESCHUBLADE
Superior Line

SP
€ 809,00



- Farbe: Schwarz

KAPAZITÄT

- Anzahl der Maßgedecke: geeignet für 6 Personen oder 20 Teller im Durchmesser 28 cm oder 80 Kaffeetassen oder 40 Teetassen
- 6 Maßgedecke

AUSSTATTUNGSMERKMALE

- Vorwärmen von Tellern und Tassen
- Hitzebewahrung
- Auftauen von tiefgefrorenen Lebensmitteln
- Zubereitung von Joghurt
- Temperatureinstellung und Timereinstellung

EIGENSCHAFTEN

- Anti-Fingerprint-Beschichtung
- Luftzirkulationssystem
- Zeiteinstellung: Stopp
- TouchControl
- CoolFront
- Schubfachboden: Glas
- Temperatureinstellung: 40 – 80 °C
- Timer: 60 – 240 min

TECHNISCHE DATEN

- Nutzvolumen: **19,8 L**
- Anschlusswert: **410 W**
- Gerätemaß (HxBxT): **14 x 59,5 x 56 cm**
- Einbaumaß (HxBxT): **14 x 56,4-57 x 55 cm**
- Artikel-Nr.: **466189**



JEDEN TAG EINFACH KOCHEN

EINBAU MIKROWELLENGERÄTE

Die neue Generation der Gorenje Einbau Mikrowellengeräte bieten durch ihr nahtloses Design eine perfekte Ergänzung für Ihre Küche. Sie enthalten eine Vielzahl nützlicher Funktionen für das Zubereiten Ihrer Gerichte wie beispielsweise Automatik-Programme oder stufenweises Kochen durch StepBake - von gefroren zu perfekt knusprig in 2 einfachen Schritten. Die Inverter-Technologie bietet ein vollkommen gleichmäßiges Erwärmen und Backen der Gerichte. Lehnen Sie sich zurück, entspannen Sie sich und genießen Sie leichte, schnelle und leckere Gerichte.

Täglich gesunde Gerichte zu kochen ist leichter als Sie denken.

ERFÜLLEN SIE SICH AUTOMATISCH ALL IHRE WÜNSCHE



Automatik-Programme

Wollten Sie schon immer das perfekte Sonntagsessen kochen, haben aber Angst es zu versuchen, weil Sie nicht wissen wie?

Die Einbau Mikrowellengeräte von Gorenje sind vielseitige Küchenhelfer, die Ihnen helfen jedes Mal ein perfektes Kochresultat zu erreichen, ohne dass spezielle Erfahrungen erforderlich sind. Wählen Sie aus 15 einzigartigen automatischen Programmen, darunter vier Arten von Fleisch, Pizza, Pasta, Kartoffeln und vieles mehr. Stellen Sie einfach das Programm und Gewicht ein und drücken Sie Start; es ist so einfach, dass sogar Ihre Kinder erstklassige Hausköche werden können.

Wählen Sie einfach das Gericht aus, das Sie zubereiten möchten, lehnen Sie sich zurück und entspannen Sie sich während Ihre Mikrowelle die ganze Arbeit für Sie erledigt.



Mikrowellen

Mikrowellen für schnelles Kochen

Mikrowellen sind elektromagnetische Wellen, die die Bewegung der Wassermoleküle in der Nahrung anregen. Diese Bewegung erzeugt Energie, die das Essen erwärmt, kocht oder auftaut. Durch das schnelle und effektive Durchdringen der Mikrowellen in das Essen, werden die Gerichte viel schneller gekocht als bei herkömmlichen Kochmethoden.



SpeedDefrost

Einfaches und effizientes Auftauen

Alle Mikrowellenherde von Gorenje zeichnen sich durch die effiziente Auftaufunktion aus, die jedes Tiefkühlgut gleichmäßig auftaut. Stellen Sie einfach die Zeit ein und überlassen Sie den Rest der Mikrowelle!

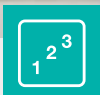

StepBake

Perfektes Essen in wenigen Schritten

Sie können in Etappen kochen, indem Sie jeden Schritt des Kochvorgangs manuell programmieren. Zum Beispiel können Sie sich in Schritt 1 für mehr Mikrowellen als Grill entscheiden, in Schritt 2 umgekehrt, oder Sie beginnen mit dem Auftauen und fahren mit dem Backen fort. Wenn Sie den StepBake-Modus aktivieren, ändert der Mikrowellenherd automatisch die Schritte, sodass Sie dies nicht manuell tun müssen.



Grill

Die perfekte Kruste leicht gemacht

Jetzt können Sie Ihre Lieblingsgerichte leicht bräunen, um die perfekte Kruste zu erhalten. Die Kombination aus Mikrowelle und Grill kann für besonders schnelles Garen verwendet werden. Nach der ersten Hälfte des Garvorgangs erinnert Sie der Ofen daran, das Essen für ein gleichmäßigeres Kochen und die perfekte knusprige Kruste zu wenden.



Mikrowelle und Grill

Teamwork zwischen Mikrowelle und Grill

Kombinieren Sie die Vorteile von Mikrowelle und Grill, um völlig neue Dimensionen des Kochens zu erleben. Sie werden beeindruckt sein, wenn kleinere Fleischstücke, Pizzen und andere Gerichte, die perfekt gekocht und knusprig sein müssen, schneller fertig werden.



WarmPlate

Servieren Sie köstliche Gerichte von Zuhause

WarmPlate ist ein weiteres praktisches Automatikprogramm, das Ihre Teller erwärmt. Erwärmte Teller verhindern Geschmacksverlust und sorgen dafür, dass das Essen genauso gut schmeckt, wie es sollte.



AquaClean

Automatische Reinigung ohne Reinigungsmittel

Das Innere der Mikrowelle kann ganz ohne Reinigungsmittel gereinigt werden, indem ein hochtemperaturbeständiger Glasbecher mit Leitungswasser gefüllt, in die Mikrowelle gestellt und das AquaClean-Programm aktiviert wird. Durch den entstehenden Dampf wird jeglicher Schmutz im Inneren weich und lässt sich am Ende des Programms mit einem feuchten Tuch entfernen.



SmartStart

Unverzichtbares schnelles Aufheizen

Ermöglicht eine schnelle Erwärmung von Lebensmitteln durch eine einzige Berührung. Mit jedem Tastendruck erhöhen Sie die Zeit einfach um 30 Sekunden. Die SmartStart-Funktion erweist sich als besonders praktisch, wenn Sie Ihre warme Mahlzeit kaum erwarten können.



EcoMode

Energie sparen mit dem EcoMode

Bei längerer Abwesenheit oder um einfach nur Energie zu sparen, können Sie den Energiesparmodus aktivieren, bei welchem sich das Display ausschaltet. Sie können bis zu 40 % Standby-Energie sparen.



Edelstahl Innenraum

Edelstahl-Interieur für eine großartige Leistung

Das Innere der Mikrowelle besteht aus Edelstahl, das zu hervorragenden Kochergebnissen beiträgt. Edelstahl verbessert die Zirkulation von Mikrowellen und erleichtert die Reinigung erheblich.



LED Beleuchtung

Übersichtlich und effizient

Die LED-Beleuchtung bietet eine hervorragende und hocheffiziente Ausleuchtung. Die Nutzungsdauer ist dreißigmal so lang wie die herkömmlicher Glühbirnen und spart bis zu zehnmals so viel Strom.



Sicherheitsschalter

Immer auf der sicheren Seite

Der Sicherheitsschalter sorgt für eine absolut sichere Verwendung des Mikrowellenherds. Das Programm wird automatisch gestoppt, wenn die Tür während des Betriebs geöffnet wird.



SmartDisplay

Das fortgeschrittene LED Display

Das elegante und übersichtliche LED-Display ermöglicht es Ihnen, den Überblick über den Koch- oder Heizfortschritt in der Mikrowelle zu bewahren. Der Countdown-Timer liefert aktuelle Informationen darüber, wie lange der Kochvorgang dauern wird und welche Funktion eingestellt ist.



Kindersicherung

Immer auf der sicheren Seite

Die Mikrowelle kann einfach verriegelt werden, um eine versehentliche Verwendung zu verhindern.



Toneinstellung

Ausschalten des akustischen Signals

Bei der Mikrowelle können Sie die Lautstärke der akustischen Signale einstellen. Wenn Sie Stille brauchen, z.B. während Ihr Baby schläft, können Sie Ihre Mikrowelle immer noch benutzen, ohne störenden Ton. Schalten Sie einfach die akustischen Signale aus und schalten Sie sie später wieder ein.



Timer

Countdown Timer

Gorenje Mikrowellen ermöglichen die Einstellung der Betriebszeit – bis zu 95 Minuten, je nach Modell. Der Timer zeigt die verbleibende Zeit bis zum Ende des Kochvorgangs an.

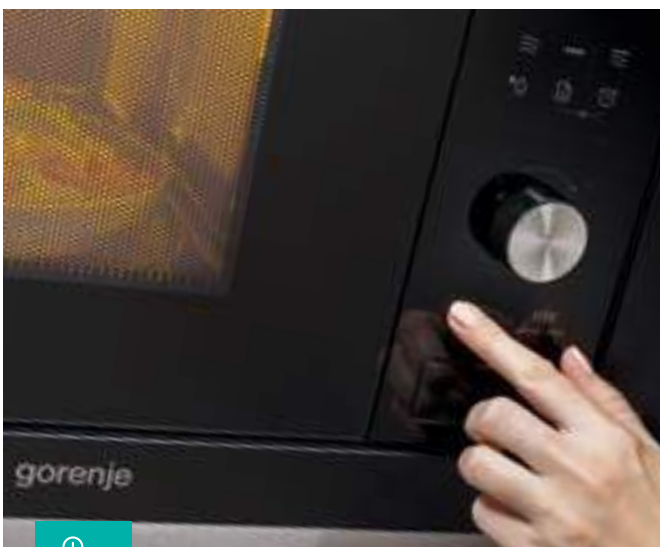

TouchControl

Schnelle und einfache Touch-Steuerung

Dank moderner Sensorik bietet die Mikrowelle eine saubere und einfache Touch-Steuerung. Die perfekt glatte Bedienoberfläche sorgt für ein elegantes Aussehen und dafür, dass die Mikrowelle leicht zu reinigen ist.

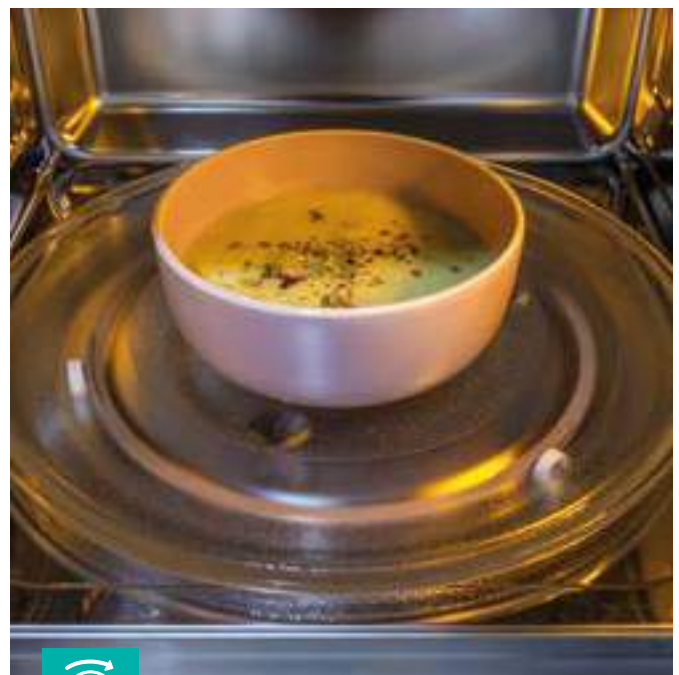

Drehscheibe

Gleichmäßig gekochte oder aufgewärmte Speisen

Ohne Kältebrücken werden die Speisen perfekt gegart oder aufgewärmt. Durch die ständige Drehung des Drehtellers können die Mikrowellen die von Ihnen zubereiteten Speisen effizient und gleichmäßig erhitzen.



BM 251 S7XG
EINBAU KOMPAKT-MIKROWELLE
FÜR HOCHSCHRANK
Superior Line

TIEFE
47 cm

SP
€ 649,00

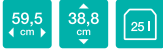

- Farbe: Schwarz
- Front: Metall/Glas
- Glastür
- Edelstahl-Garraum
- Türanschlag links

EIGENSCHAFTEN

- Garraum: **25 L**
- Mikrowellenleistung: **900 W**
- Maximale Leistung Grill: **1100 W**
- Infrarotheizgerät: 1
- Maximale Leistung Heißluft mit Ringheizkörper: **2500 W**
- Standard Technologie (HVT)
- Art des Mikrowellenverteilung: Drehteller

STEUERUNG

- Elektronische Steuerung
- FullTouch-Bedienung
- LCD-Display

BEHEIZUNGSARTEN



- Mikrowelle / Grill / Heißluft

PROGRAMME

- AUTO-Menü
- 10 Automatikprogramme
- Zeitanzeige
- Auftauen nach Zeit und Gewicht
- SmartDisplay Funktion
- Multi Level Kochen

SICHERHEIT

- Türsicherungsbolzen

SERIENZUBEHÖR

- Glasplatte Ø 31,5 cm
- Kombirost

TECHNISCHE DATEN

- Anschlusswert: **1450 W**
- Gerätemaß (HxBxT): **38,8 x 59,5 x 45 cm**
- Einbaumaß (HxBxT): **38 x 56,8 x 47 cm**
- Rahmenabmessungen (HxBxT): **59,5 x 39 x 2 cm**
- Artikel-Nr.: **470736**



BM 201 AG1BG
MIKROWELLE MIT GRILL
Advanced Line

TIEFE
33 cm

SP
€ 549,00



- Farbe: Schwarz
- Front: Metall/Glas
- Glastür
- Edelstahl-Garraum
- Türanschlag links

EIGENSCHAFTEN

- Garraum: **20 L**
- Mikrowellenleistung: **800 W**
- Maximale Grillleistung: **1000 W**
- Anzahl der Infrarotheizungen: 1
- Standard Technologie (HVT)
- Art des Mikrowellenverteilung: Drehteller

STEUERUNG

- Elektronische Steuerung
- Bedienknebel, FullTouch-Bedienung
- LED Display
- Touch Control Bedienung
- Abschaltbares Display

BEHEIZUNGSARTEN



- Mikrowelle / Grill

PROGRAMME

- AUTO-Menü
- 15 Automatik-Programme
- Auftauen nach Zeit und Gewicht
- SmartDisplay Funktion
- Multi Level Kochen
- Zeitanzeige
- AquaClean – einfache Reinigung

SICHERHEIT

- Kindersicherung
- Türsicherungsbolzen

SERIENZUBEHÖR

- Glasplatte
- Kombirost

TECHNISCHE DATEN

- Anschlusswert: **1250 W**
- Gerätemaß (HxBxT): **38,8 x 59,5 x 34,4 cm**
- Einbaumaß (HxBxT): **37-38 x 56-56,8 x 33 cm**
- Rahmenabmessungen (HxBxT): **59,5 x 39 x 2 cm**
- Artikel-Nr.: **738290**



BM 201 AG1X
EINBAU-MIKROWELLE FÜR HOCH-
UND OBERSCHRANK
Advanced Line

TIEFE
34,5 cm

NEU
SP
€ 399,00



- Farbe/Front: Edelstahl
- Glastür
- Edelstahl-Garraum
- Türanschlag links

EIGENSCHAFTEN

- Garraum: **20 L**
- Mikrowellenleistung: **800 W**
- Maximale Grillleistung: **1000 W**
- Anzahl der Infrarotheizungen: 1
- Standard Technologie (HVT)
- Art des Mikrowellenverteilung: Drehteller

STEUERUNG

- Elektronische Steuerung
- FullTouch-Bedienung
- LED Display
- Bedienknebel
- Abschaltbares Display

BEHEIZUNGSARTEN



- Mikrowelle / Grill

PROGRAMME

- AUTO-Menü
- 15 Automatik-Programme
- Auftauen nach Zeit und Gewicht
- SmartDisplay Funktion
- Multi Level Kochen
- Zeitanzeige
- AquaClean – einfache Reinigung

SICHERHEIT

- Kindersicherung
- Türsicherungsbolzen

SERIENZUBEHÖR

- Glasplatte Ø 24,5 cm
- Grillrost

TECHNISCHE DATEN

- Anschlusswert: **1250 W**
- Gerätemaß (HxBxT): **38,8 x 59,5 x 34,5 cm**
- Einbaumaß (HxBxT): **38 x 56-56,8 x 34,5 cm**
- Rahmenabmessungen: **59,5 x 38,8 x 20 mm**
- Artikel-Nr.: **740247**



BM 201 EG1BG
MIKROWELLE MIT GRILL
Essential Line

TIEFE
33 cm

NEU
SP
€ 469,00



- Farbe: Schwarz
- Front: Metall/Glas
- Glastür
- Edelstahl-Garraum
- Türanschlag links

EIGENSCHAFTEN

- Garraum: **20 L**
- Mikrowellenleistung: **800 W**
- Maximale Grillleistung: **1000 W**
- Anzahl der Infrarotheizungen: 1
- Standard Technologie (HVT)
- Art des Mikrowellenverteilung: Drehteller

STEUERUNG

- Manuelle Steuerung
- Bedienknebel

BEHEIZUNGSARTEN



- Mikrowelle / Grill

PROGRAMME

- Auftaufunktion mit Zeiteinstellung

SICHERHEIT

- Türsicherungsbolzen

SERIENZUBEHÖR

- Glasplatte
- Kombirost

TECHNISCHE DATEN

- Anschlusswert: **1250 W**
- Gerätemaß (HxBxT): **38,8 x 59,5 x 34,4 cm**
- Einbaumaß (HxBxT): **37-38 x 56-56,8 x 33 cm**
- Rahmenabmessungen (HxBxT): **59,5 x 39 x 2 cm**
- Artikel-Nr.: **738287**

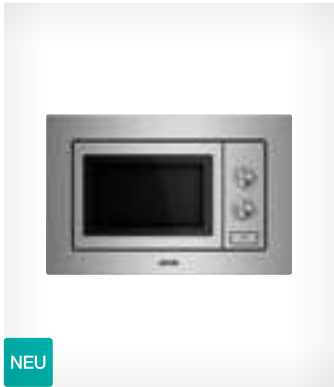

BM 171 EG1X
 EINBAU- MIKROWELLE FÜR HOCH-
 UND OBERSCHRANK
 Essential Line

TIEFE
32 cm

NEU

SP
 € 419,00

59,5 cm
 38,4 cm
 17 l

- Farbe: Edelstahl
- Front: Metall/Glas
- Glastür
- Garraum lackiert
- Türanschlag links

EIGENSCHAFTEN

- Garraum: **17 L**
- Mikrowellenleistung: **700 W**
- Maximale Leistung Grill: **1000 W**
- 1 Infrarotheizung
- Standard Technologie (HVT)
- Art des Mikrowellenverteilung: Drehteller

STEUERUNG

- Manuelle Steuerung
- Bedienknebel

BEHEIZUNGSARTEN



- Mikrowelle / Grill

PROGRAMME

- Auftaufunktion mit Zeiteinstellung
- AquaClean – einfache Reinigung

SICHERHEIT

- Türsicherungsbolzen

SERIENZUBEHÖR

- Glasplatte Ø 24,5 cm
- Grillrost

TECHNISCHE DATEN

- Anschlusswert: **1050 W**
- Gerätemaß (HxBxT): **38,2 x 59,5 x 32 cm**
- Einbaumaß (HxBxT): **37-38 x 56-56,8 x 32 cm**
- Rahmenabmessungen: **595 x 390 x 20 mm**
- Artikel-Nr.: **740503**





‘WOW! DAS KOCHEN WURDE SMART’ MOMENTE

Genießen Sie vollautomatisches Kochen, schnell und gesund dank smarter Technologie. Kochen, Grillen, Erwärmen und Schmelzen sind einfach und sicher.





ERLEBEN SIE DAS KOCHEN MIT STIL

INDUKTIONSKOCHFELDER

Egal, ob Sie eine Mahlzeit für sich selbst zubereiten oder für die ganze Familie kochen - die Gorenje-Induktionskochfelder bieten jedes Mal ein optimales Kocherlebnis. Mit einer Vielzahl fein abgestimmter Funktionen, die Ihre Interaktion mit der Kochfläche vereinfachen, war die Zubereitung von Mahlzeiten noch nie so einfach, intuitiv und bequem.

Smart, präzise und flexibel.

AUTOMATISCHE KOCHZONEN AKTIVIERUNG



AutoDetect

Die AutoDetect-Funktion erkennt, wo sich Töpfe und Pfannen befinden und aktiviert die entsprechenden Kochzonen, ob einzeln oder verbunden, automatisch. Sie kann auch nach Beginn des Kochvorgangs noch dazu geschaltet werden.

TOPF-
ERKENNUNG

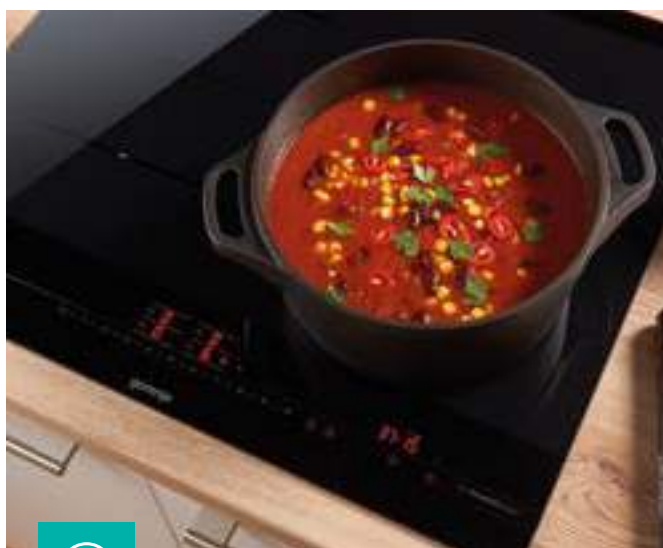

Time Assist

Alles im Blick

Wie lange kocht das Gericht jetzt schon? Sie müssen nicht mehr schätzen oder ständig auf die Uhr schauen. Behalten Sie die Zeit direkt am Kochfeld im Auge.



StepZone

Effizient kochen

Die StepZone-Funktion verbindet zwei Kochfelder, jedoch mit zwei unterschiedlichen Leistungsstufen. Während ein Gericht fertig zubereitet ist und nur noch warm gehalten werden muss, kann das andere Gericht auf dem Kochfeld mit der hohen Einstellung zubereitet werden.



FÜR
GROSS-
FAMILIEN
GEEIGNET



AreaFlex

Flexibel und smart

Zwei vertikale Kochzonen können zu einer verbunden werden, sodass eine große Kochfläche entsteht. Lebensmittel werden auch in größeren Töpfen und Pfannen gleichmäßig gekocht oder gegrillt.



Delete

Von 100 auf 0 mit nur einer Berührung

Besonders nützlich, wenn Sie mehrere Gerichte kochen. Ob nur eine Kochzone, AreaFlex oder IQgrill mit Timer: einfach X antippen und der Bereich wird mit einer Berührung ausgeschaltet.



Recall

Einstellungen wiederherstellen

Diese Funktion ist sehr hilfreich, wenn Sie das Kochfeld unbeabsichtigt ausschalten. Sie haben 5 Sekunden Zeit, um Ihre zuletzt verwendeten Einstellungen am Kochfeld abzurufen. Dies ist sehr praktisch, wenn Sie mehr als ein Gericht kochen. Schalten Sie das Kochfeld innerhalb von 5 Sekunden nach dem versehentlichen Ausschalten des Kochfelds erneut ein und drücken Sie innerhalb der nächsten 5 Sekunden die StopGo-Funktion.



PowerBoost

Kochen im Schnelldurchgang

Einige der Gorenje Induktions-Kochfelder verfügen über die leistungsfähige Power-Boost-Funktion. Sie steigert die Leistung des Kochfelds so, dass die Zubereitungszeit sich deutlich verkürzt. So dauert es nur 5,7 Minuten, 2 Liter Wasser von 15 °C auf 90 °C zu erhitzen – eine Zeitersparnis von fast 50% gegenüber den regulären HiLight-Kochfeldern.



BridgeZone

Die einfache Lösung für großes Kochgeschirr

Mit der Bridge-Funktion lassen sich zwei Kochfelder (das obere und untere) verbinden, damit auch mit großem Kochgeschirr gekocht werden kann. So lässt sich zum Beispiel ein ganzer Fisch mit Reis und Gemüse perfekt zubereiten.



StopGo

Bei Bedarf Pause

Mit der Stop&Go-Funktion können Sie den Kochvorgang anhalten und später mit den gleichen Einstellungen einfach fortsetzen.



Kindersicherung Pro

Sicher vor unkontrollierter Verwendung

Wer Kinder hat, wird von der Kindersicherung Pro-Funktion begeistert sein, denn nun können sie nach Herzenslust auf sämtliche Bedienfelder tippen – die Einstellungen werden dadurch nicht verändert. Natürlich sollten Sie Ihre Kinder trotzdem niemals unbeaufsichtigt in der Küche lassen, während Sie kochen.

INDUKTIONS-KOCHFELDER

WÄHLEN SIE IHR PERFEKTES KOCHFELD

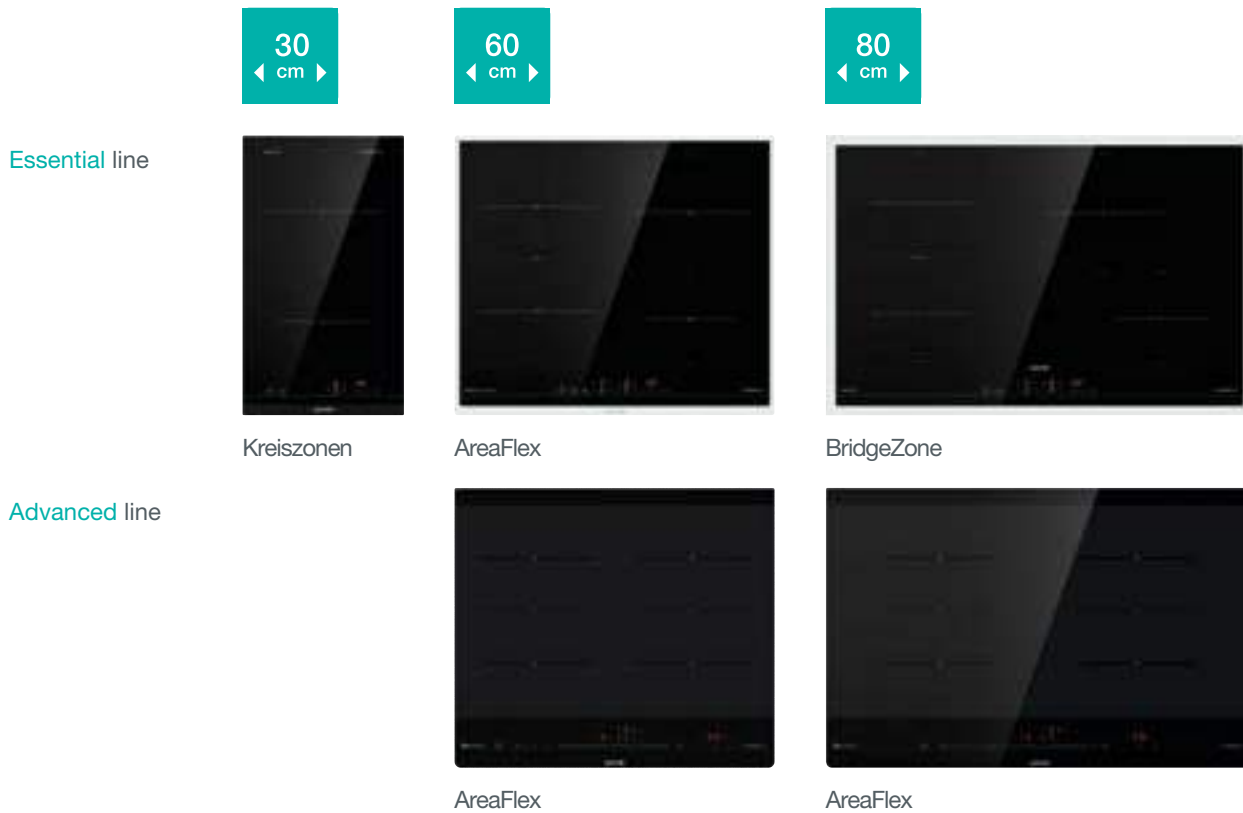

Bedienfeld	ESSENTIAL LINE		ADVANCED LINE
	Basic touch control	SmartControl	Slider control
AreaFlex		o	•
BridgeZone		o	
Groove			o
AutoDetect		o	•
StepZone			•
IQ Kochprogramme			•
StayWarm		•	•
SoftMelt		•	•
Delete-Funktion			•
PowerBoost	•	•	•
Count-Up Timer			•
Count-Down Timer	•	•	•
EggTimer		•	•
StopGo		•	•
Recall-Funktion		•	•
Kindersicherung Pro		•	•
Kindersicherung	•		
Flächenbundig	o	o	o
Restwärmeanzeige	•	•	•

• - ja

o - verfügbar bei manchen Modellen (bitte überprüfen Sie beim jeweiligen Modell)



IS 846 BG
INDUKTIONSKOCHFELD
Advanced Line

SP
€ 1.379,00

79,5 cm Induktion



- Farbe: Schwarz
- **Rahmenlos**
- STEUERUNG**
- SliderTouch- Sensorbedienung
- Timerfunktion

- EIGENSCHAFTEN**
- Timerfunktion
- **IQ Programme**
- StopGo-Funktion
- StayWarm
- Schmelzfunktion
- PowerBoost
- AreaFlex
- StepZOne
- IQboil
- IQgrill
- IQsimmer
- Topferkennung: AutoDetect
- Recall Funktion
- TimeAssist
- EggTimer
- Delete Funktion
- Personalisierung

- KOCHFLÄCHE**
- 4 Induktionskochfelder
- Links vorne: 21x19 cm, 2,1/3 kW
- Rechts vorne: 21x19 cm, 2,1/3 kW
- Links hinten: 21x19 cm, 2,1/3 kW
- Rechts hinten: 21x19 cm, 2,1/3 kW

- SICHERHEITSSYSTEME**
- Bedienteil mit integrierter Restwärmeanzeige
- Kindersicherung

- TECHNISCHE DATEN**
- Anschlusswert: **7360 W**
- Gerätemaß (HxBxT): **5,4 x 79,5 x 52 cm**
- Einbaumaß (HxBxT): **7 x 75-75,2 x 49 cm**
- Artikel-Nr.: **731923**



IS 646 BG
INDUKTIONSKOCHFELD
Advanced Line

SP
€ 1.289,00

60 cm Induktion



- Farbe: Schwarz
- **Rahmenlos**
- STEUERUNG**
- SliderTouch- Sensorbedienung
- Timerfunktion

- EIGENSCHAFTEN**
- Timerfunktion
- **IQ Programme**
- StopGo-Funktion
- StayWarm
- Schmelzfunktion
- PowerBoost
- AreaFlex
- StepZOne
- IQboil
- IQgrill
- IQsimmer
- Topferkennung: AutoDetect
- Recall Funktion
- TimeAssist
- EggTimer
- Delete Funktion
- Personalisierung

- KOCHFLÄCHE**
- 4 Induktionskochfelder
- Links vorne: 21x19 cm, 2,1/3 kW
- Rechts vorne: 21x19 cm, 2,1/3 kW
- Links hinten: 21x19 cm, 2,1/3 kW
- Rechts hinten: 21x19 cm, 2,1/3 kW

- SICHERHEITSSYSTEME**
- Bedienteil mit integrierter Restwärmeanzeige
- Kindersicherung

- TECHNISCHE DATEN**
- Anschlusswert: **7360 W**
- Gerätemaß (HxBxT): **5,4 x 59,5 x 52 cm**
- Einbaumaß (HxBxT): **7 x 56-56,2 x 49 cm**
- Artikel-Nr.: **731910**



IT 843 BX
INDUKTIONSKOCHFELD
Essential Line

SP
€ 1.019,00

79,5 cm Induktion



- Farbe: Schwarz
- **Edelstahlrahmen**
- STEUERUNG**
- SmartControl Bedienung

- EIGENSCHAFTEN**
- Timerfunktion
- StopGo-Funktion
- Warmhaltefunktion
- Schmelzfunktion
- PowerBoost
- BräterZone: eine erweiterbare Kochzone
- Recall-Funktion
- EggTimer

- KOCHFLÄCHE**
- 4 Induktionskochzonen
- Links vorne: Ø 18 cm, 1,4/2,1 kW
- Rechts vorne: Ø 16 cm, 1,4/1,85 kW
- Links hinten: Ø 18 cm, 1,4/2,1 kW
- Rechts hinten: Ø 21 cm, 2,3/3 kW

- SICHERHEITSSYSTEME**
- Bedienteil mit integrierter Restwärmeanzeige
- Kindersicherung Pro
- Sicherheitsabschaltfunktion

- TECHNISCHE DATEN**
- Anschlusswert: **7200 W**
- Gerätemaß (HxBxT): **5,4 x 79,5 x 52 cm**
- Einbaumaß (HxBxT): **7 x 75-75,2 x 49 cm**
- Artikel-Nr.: **731828**



IT 645 BX
INDUKTIONSKOCHFELD
Essential Line

SP
€ 1.019,00

60 cm Induktion



- Farbe: Schwarz
- **Edelstahlrahmen**
- STEUERUNG**
- SmartControl Bedienung

- EIGENSCHAFTEN**
- Timerfunktion
- StopGo-Funktion
- Warmhaltefunktion
- Schmelzfunktion
- PowerBoost
- 1 AreaFlex Zone
- AutoDetect
- Recall-Funktion
- EggTimer

- KOCHFLÄCHE**
- 4 Induktionskochzonen
- Links vorne: 21x19 cm, 2,1/3 kW
- Rechts vorne: Ø 16 cm, 1,4/1,85 kW
- Links hinten: 21x19 cm, 2,1/3 kW
- Rechts hinten: Ø 21 cm, 2,3/3 kW

- SICHERHEITSSYSTEME**
- Bedienteil mit integrierter Restwärmeanzeige
- Kindersicherung Pro
- Sicherheitsabschaltfunktion

- TECHNISCHE DATEN**
- Anschlusswert: **7400 W**
- Gerätemaß (HxBxT): **5,4 x 60 x 52,5 cm**
- Einbaumaß (HxBxT): **7 x 56-56,2 x 49 cm**
- Artikel-Nr.: **731817**



IT 640 BX
INDUKTIONSKOCHFELD
Essential Line

SP
€ 699,00



- Farbe: Schwarz
- **Edelstahlrahmen**

STEUERUNG

- TouchControl-Sensorbedienung

EIGENSCHAFTEN

- Timerfunktion
- PowerBoost

KOCHFLÄCHE

- 4 Induktionskochzonen
- Links vorne: Ø 21 cm, 1,5/2 kW
- Rechts vorne: Ø 14,5 cm, 1,2/1,6 kW
- Links hinten: Ø 14,5 cm, 1,2/1,6 kW
- Rechts hinten: Ø 21 cm, 1,5/2 kW

SICHERHEITSSYSTEME

- Bedienteil mit integrierter Restwärmanzeige
- Kindersicherung

TECHNISCHE DATEN

- Anschlusswert: **7200 W**
- Gerätemaß (HxBxT): **6 x 60 x 52,5 cm**
- Einbaumaß (HxBxT): **7,4 x 56-56,2 x 49 cm**
- Artikel-Nr.: **731743**



IT 640 BSC
INDUKTIONSKOCHFELD
Essential Line

SP
€ 689,00



- Farbe: Schwarz
- **Rahmenlos - Flächenbündiger Einbau möglich**

STEUERUNG

- TouchControl-Sensorbedienung

EIGENSCHAFTEN

- Timerfunktion
- PowerBoost

KOCHFLÄCHE

- 4 Induktionskochzonen
- Links vorne: Ø 21 cm, 1,5/2 kW
- Rechts vorne: Ø 14,5 cm, 1,2/1,6 kW
- Links hinten: Ø 14,5 cm, 1,2/1,6 kW
- Rechts hinten: Ø 21 cm, 1,5/2 kW

SICHERHEITSSYSTEME

- Bedienteil mit integrierter Restwärmanzeige
- Kindersicherung

TECHNISCHE DATEN

- Anschlusswert: **7200 W**
- Gerätemaß (HxBxT): **5,8 x 59,5 x 52 cm**
- Einbaumaß (HxBxT): **7,4 x 56-56,2 x 49 cm**
- Artikel-Nr.: **731742**





IT 321 BCSC

INDUKTIONS-KOCHFELD

Essential Line

SP
€ 699,00



- Farbe: Schwarz
- Facettenglasschliff vorne

STEUERUNG

- SmartControl Bedienung

EIGENSCHAFTEN

- Timerfunktion
- StopGo-Funktion
- Warmhaltefunktion
- Schmelzfunktion
- PowerBoost
- Recall-Funktion
- EggTimer

KOCHFLÄCHE

- 2 Induktionskochzonen
- Vorne: Ø 16 cm, 1,4/1,85 kW
- Hinten: Ø 21 cm, 2,3/3 kW

SICHERHEITSSYSTEME

- Bedienteil mit integrierter Restwärmanzeige
- Kindersicherung Pro
- Sicherheitsabschaltfunktion

TECHNISCHE DATEN

- Anschlusswert: 3680 W
- Gerätemaß (HxBxT): 5,4 x 30 x 52 cm
- Einbaumaß (HxBxT): 7 x 28,3-28,5 x 49 cm
- Artikel-Nr.: 731820





FREUDE AM KOCHEN

GLASKERAMIK-KOCHFELDER

Glaskeramik-Kochfelder bieten viele Funktionen für schnelles, bequemes und effizientes Garen. Effizient und einfach, wie es die heutige Küche sein sollte. Denn jeder Moment zählt, ob Sie eine Mahlzeit zubereiten oder ihn mit Ihren Lieben genießen.

Machen Sie Ihre Küchenmomente unvergesslich.

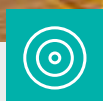

PowerZone

Schnell & energiesparend

Diese Funktion erhöht die Leistung der HiLight-Kochzone um 25%, sodass Sie viel schneller und mit weniger Strom kochen können.



FishZone

Perfekt für großes Kochgeschirr

Die HiLight-Kochfelder verfügen mit der Bräterzone über eine erweiterte Kochzone, auf der Sie auch größeres Kochgeschirr wie zum Beispiel einen Bräter problemlos unterbringen können.



StayWarm

Warmhaltefunktion für die ideale Serviertemperatur

Die Warmhaltefunktion hält Gerichte bei einer konstanten Temperatur von 70°C. So behalten Speisen ihren ursprünglichen Geschmack und können richtig temperiert serviert werden.

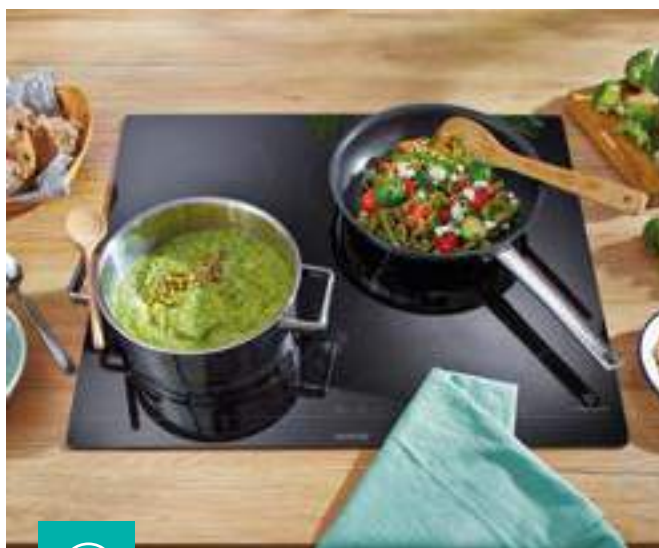

Recall

Einstellungen wiederherstellen

Diese Funktion ist sehr hilfreich, wenn Sie das Kochfeld unbeabsichtigt ausschalten. Sie haben 5 Sekunden Zeit, um Ihre zuletzt verwendeten Einstellungen am Kochfeld abzurufen. Dies ist sehr praktisch, wenn Sie mehr als ein Gericht kochen. Schalten Sie das Kochfeld innerhalb von 5 Sekunden nach dem versehentlichen Ausschalten des Kochfelds erneut ein und drücken Sie innerhalb der nächsten 5 Sekunden die **StopGo-Funktion**.



StopGo

Machen Sie eine Pause

Mit der StopGo-Funktion können Sie den Kochvorgang anhalten und später mit den gleichen Einstellungen einfach fortsetzen.



Timer

Automatische Abschaltung

Der Timer kann auf bis zu 99 Minuten eingestellt werden. Wenn Sie die optimale Garzeit für ein bestimmtes Gericht wissen, stellen Sie den Timer ein und das Kochfeld schaltet sich automatisch ab, wenn die eingestellte Zeit abgelaufen ist. Ein akustisches Signal meldet dann: Ihr Essen ist fertig!

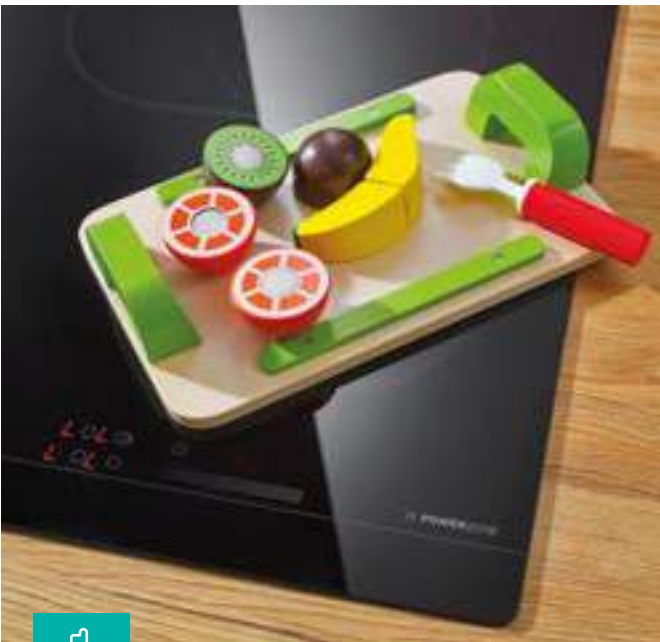

Kindersicherung Pro

Sicher vor unkontrollierter Verwendung

Wer Kinder hat, wird von der Kindersicherung Pro-Funktion begeistert sein, denn nun können sie nach Herzenslust auf sämtliche Bedienfelder tippen – die Einstellungen werden dadurch nicht verändert. Natürlich sollten Sie Ihre Kinder trotzdem niemals unbeaufsichtigt in der Küche lassen, während Sie kochen.



Flächenbündiger Einbau

Glatt und elegant

Ein weiterer Bonus ist definitiv die flächenbündige Installation, dadurch erhalten Sie einen eleganten Übergang zwischen Kochfeld und Arbeitsplatte. Es ist leichter zu reinigen und verleiht Ihrer Küche ein modernes, stilvolles Aussehen.

GLASKERAMIK-KOCHFELDER

WÄHLEN SIE IHR PERFEKTES KOCHFELD

30
cm

60
cm

Essential line - Bedienknebel



Essential line - Touch Bedienung



Advanced line - Slider Touch Bedienung



Bedienfeld	ESSENTIAL LINE		ADVANCED LINE
	Bedienknebel	SmartControl	Slider control
PowerZone		o	o
Recall-Funktion		•	•
StopGo		•	•
StayWarm		•	•
FishZone		•	•
Count-Down timer		•	•
EggTimer		•	•
Kindersicherung		o	•
Flächenbündiger Einbau	o	o	o
Restwärmeanzeige	•	•	•

• - ja

o - verfügbar bei manchen Modellen (bitte überprüfen Sie beim jeweiligen Modell)

ECS 646 BCSC

GLASKERAMIK-KOCHFELD
Advanced Line



SP
€ 709,00



- Farbe: Schwarz
- **Facettenglasschliff vorne**

STEUERUNG

- SliderTouch- Sensorbedienung

EIGENSCHAFTEN

- Timerfunktion
- StopGo-Funktion
- StayWarm
- BräterZone
- Dreikreis-Kochzone

KOCHFLÄCHE

- 4 HiLight-Kochzonen
- Links vorne: Dreikreis-Kochzone
21/17,5/12 cm, 2,3/1,6/0,8 kW
- Rechts vorne: Ø 14,5 cm, 1,2 kW
- Links hinten: Ø 14,5 cm, 1,2 kW
- Rechts hinten: Bräterzone Ø 26,5x17 cm,
2,4/1,5 kW

SICHERHEITSSYSTEME

- Bedienteil mit integrierter Restwärmeanzeige
- Kindersicherung Pro

TECHNISCHE DATEN

- Anschlusswert: **7100 W**
- Gerätemaß (HxBxT): **5,4 x 60 x 52 cm**
- Einbaumaß (HxBxT): **7 x 56 x 49 cm**
- Artikel-Nr.: **730729**



ECT 643 BSC

GLASKERAMIK-KOCHFELD
Essential Line



SP
€ 499,00



- Farbe: Schwarz
- Kochfeldrahmen: **seitlich geschliffen**

STEUERUNG

- Slider TouchControl-Sensorbedienung

EIGENSCHAFTEN

- Timerfunktion
- StopGo-Funktion
- StayWarm
- BräterZone
- Zweikreis-Kochzone

KOCHFLÄCHE

- 4 HiLight-Kochzonen
- Links vorne: Zweikreis-Kochzone
Ø 21/12 cm, 2,2/0,8 kW
- Rechts vorne: Ø 14,5 cm, 1,2 kW
- Links hinten: Ø 14,5 cm, 1,2 kW
- Rechts hinten: Bräterzone Ø 26,5x17 cm,
2,4/1,5 kW

SICHERHEITSSYSTEME

- Bedienteil mit integrierter Restwärmeanzeige
- Kindersicherung

TECHNISCHE DATEN

- Anschlusswert: **7000 W**
- Gerätemaß (HxBxT): **5,4 x 59,5 x 52 cm**
- Einbaumaß (HxBxT): **7 x 56 x 49 cm**
- Artikel-Nr.: **730352**

ECT 643 BX

GLASKERAMIK-KOCHFELD
Essential Line



SP
€ 459,00



- Farbe: Schwarz
- **Edelstahlrahmen**

STEUERUNG

- TouchControl-Sensorbedienung

EIGENSCHAFTEN

- Timerfunktion
- StopGo-Funktion
- StayWarm
- BräterZone
- Zweikreis-Kochzone

KOCHFLÄCHE

- 4 HiLight-Kochzonen
- Links vorne: Zweikreis-Kochzone
Ø 21/12 cm, 2,2/0,8 kW
- Rechts vorne: Ø 14,5 cm, 1,2 kW
- Links hinten: Ø 14,5 cm, 1,2 kW
- Rechts hinten: Bräterzone Ø 26,5x17 cm,
2,4/1,5 kW

SICHERHEITSSYSTEME

- Bedienteil mit integrierter Restwärmeanzeige
- Kindersicherung

TECHNISCHE DATEN

- Anschlusswert: **7000 W**
- Gerätemaß (HxBxT): **5,4 x 60 x 52 cm**
- Einbaumaß (HxBxT): **7 x 56 x 49 cm**
- Artikel-Nr.: **730355**



ECT 322 BCSC
GLASKERAMIK-KOCHFELD
Essential Line

SP
€ 399,00

30 cm | HiLight
>|| | SSS | 1

- Farbe: Schwarz
 - **Facettenglasschliff vorne**
- STEUERUNG**
- TouchControl-Sensorbedienung
- EIGENSCHAFTEN**
- Timerfunktion
 - StopGo-Funktion
 - Warmhaltefunktion
 - Zweikreis-Kochzone

- KOCHFLÄCHE**
- 1 HiLight-Kochzone + 1 HiLight-Zweikreis-Kochzone
 - Vorne: Zweikreis-Kochzone Ø 18/12 cm, 1,7/0,7 kW
 - Hinten: Ø 14,5 cm, 1,2 kW
- SICHERHEITSSYSTEME**
- Bedienteil mit integrierter Restwärmanzeige
 - Kindsicherung
- TECHNISCHE DATEN**
- Anschlusswert: **2900 W**
 - Gerätemaß (HxBxT): **5,4 x 30 x 52 cm**
 - Einbaumaß (HxBxT): **6,7 x 28,3 x 49 cm**
 - Artikel-Nr.: **730780**

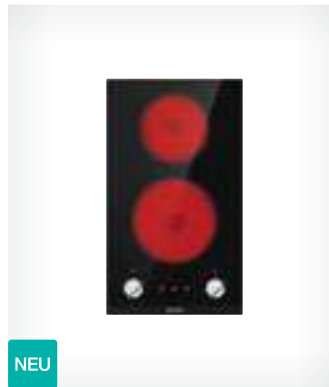

EC 321 BCSC
GLASKERAMIK-KOCHFELD
Essential Line

SP
€ 329,00

NEU
30 cm | HiLight

- Farbe: Schwarz
 - **Facettenglasschliff vorne**
- STEUERUNG**
- Bedienknebel

- KOCHFLÄCHE**
- 2 HiLight-Kochzonen
 - Vorne: Ø 18 cm, 1,7 kW
 - hinten: Ø 14,5 cm, 1,2 kW
- SICHERHEITSSYSTEME**
- Bedienteil mit integrierter Restwärmanzeige
- TECHNISCHE DATEN**
- Anschlusswert: **2900 W**
 - Gerätemaß (HxBxT): **8,5 x 30 x 52 cm**
 - Einbaumaß (HxBxT): **6,7 x 28,3 x 49 cm**
 - Artikel-Nr.: **730781**



ECD 643 BX
GLASKERAMIK-KOCHFELD FÜR
HERD-SET
Essential Line

SP
€ 409,00

60 cm | HiLight

- Farbe: Schwarz
 - **Edelstahlrahmen**
- EIGENSCHAFTEN**
- Bräterzone

- KOCHFLÄCHE**
- 4 HiLight-Kochzonen
 - Links vorne: Zweikreis-Kochzone Ø 21/12 cm, 2,2/0,8 kW
 - Rechts vorne: Ø 14,5 cm, 1,2 kW
 - Links hinten: Ø 14,5 cm, 1,2 kW
 - Rechts hinten: Bräterzone Ø 26,5x17 cm, 2,4/1,5 kW
- SICHERHEITSSYSTEME**
- Bedienteil mit integrierter Restwärmanzeige
- TECHNISCHE DATEN**
- Anschlusswert: **7000 W**
 - Gerätemaß (HxBxT): **5,4 x 60 x 52 cm**
 - Einbaumaß (HxBxT): **7 x 56 x 49 cm**
 - Artikel-Nr.: **730779**

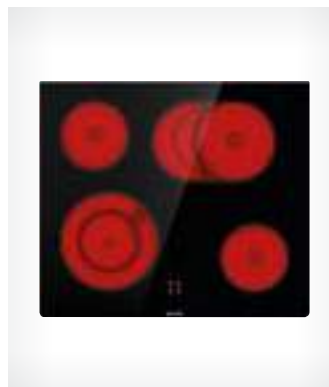

ECD 643 BCSC
GLASKERAMIK-KOCHFELD FÜR
HERD-SET
Essential Line

SP
€ 399,00

60 cm | HiLight

- Farbe: Schwarz
 - **Facettenglasschliff vorne**
- EIGENSCHAFTEN**
- Bräterzone

- KOCHFLÄCHE**
- 4 HiLight-Kochzonen
 - Links vorne: Zweikreis-Kochzone Ø 21/12 cm, 2,2/0,8 kW
 - Rechts vorne: Ø 14,5 cm, 1,2 kW
 - Links hinten: Ø 14,5 cm, 1,2 kW
 - Rechts hinten: Bräterzone Ø 26,5x17 cm, 2,4/1,5 kW
- SICHERHEITSSYSTEME**
- Bedienteil mit integrierter Restwärmanzeige
- TECHNISCHE DATEN**
- Anschlusswert: **7000 W**
 - Gerätemaß (HxBxT): **5,4 x 60 x 52 cm**
 - Einbaumaß (HxBxT): **7 x 56 x 49 cm**
 - Artikel-Nr.: **730778**

ECD = kompatibel mit allen BC, BCS* und BCPS* Modellen

ECD = kompatibel mit allen BC, BCS* und BCPS* Modellen

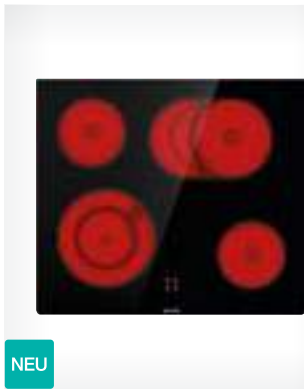

ECD 643 BSC
GLASKERAMIK-KOCHFELD FÜR
HERD-SET
Essential Line

NEU

SP
€ 389,00

- Farbe: Schwarz
- **Kochfeldrahmen: seitlich geschliffen**

EIGENSCHAFTEN

- Bräterzone

KOCHFLÄCHE

- 4 HiLight-Kochzonen
- Links vorne: Ø 12/21 cm, 0,8/2,2 kW
- Rechts vorne: Ø 14,5 cm, 1,2 kW
- Links hinten: Ø 14,5 cm, 1,2 kW
- Rechts hinten: Ø 17×26,5 cm, 1,5/2,4 kW

SICHERHEITSSYSTEME

- Bedienteil mit integrierter Restwärmeanzeige

TECHNISCHE DATEN

- Anschlusswert: **7000 W**
- Gerätemaß (HxBxT): **5,4 x 59,5 x 52 cm**
- Einbaumaß (HxBxT): **7 x 56 x 49 cm**
- Artikel-Nr.: **730278**

ECD = kompatibel mit allen BC, BCS* und BCPS* Modellen



ECD 641 BX
GLASKERAMIK-KOCHFELD FÜR
HERD-SET
Essential Line

SP
€ 389,00

- Farbe: Schwarz
- **Edelstahlrahmen**

KOCHFLÄCHE

- 4 HiLight-Kochzonen
- Links vorne: Ø 18 cm, 1,8 kW
- Rechts vorne: Ø 14,5 cm, 1,2 kW
- Links hinten: Ø 14,5 cm, 1,2 kW
- Rechts hinten: Ø 18 cm, 1,8 kW

SICHERHEITSSYSTEME

- Bedienteil mit integrierter Restwärmeanzeige

TECHNISCHE DATEN

- Anschlusswert: **6000 W**
- Gerätemaß (HxBxT): **5,4 x 60 x 52 cm**
- Einbaumaß (HxBxT): **7 x 56 x 49 cm**
- Artikel-Nr.: **730776**

ECD = kompatibel mit allen BC, BCS* und BCPS* Modellen



ECD 641 BSC
GLASKERAMIK-KOCHFELD FÜR
HERD-SET
Essential Line

SP
€ 369,00

- Farbe: Schwarz
- **Rahmenlos**

KOCHFLÄCHE

- 4 HiLight-Kochzonen
- Links vorne: Ø 18 cm, 1,8 kW
- Rechts vorne: Ø 14,5 cm, 1,2 kW
- Links hinten: Ø 14,5 cm, 1,2 kW
- Rechts hinten: Ø 18 cm, 1,8 kW

SICHERHEITSSYSTEME

- Bedienteil mit integrierter Restwärmeanzeige

TECHNISCHE DATEN

- Anschlusswert: **6000 W**
- Gerätemaß (HxBxT): **5,4 x 59,5 x 52 cm**
- Einbaumaß (HxBxT): **7 x 56 x 49 cm**
- Artikel-Nr.: **730750**

ECD = kompatibel mit allen BC, BCS* und BCPS* Modellen





Unser Life Simplified Blog bietet mehr als nur einfache, schnelle und leckere **Rezepte**, die Ihre inneren Geister wieder zum Leben erwecken. Sie finden auch hilfreiche Tipps und Tricks für den Alltag und die **Hausarbeit** – Spaß für die ganze **Familie**. Wir glauben daran, dass das **Zuhause** der Ort ist, wo sich Liebesgeschichten entwickeln, Kinder aufwachsen und Erinnerungen entstehen. Da können der Alltag und die Hausarbeit einen schnell einholen. Wir unterstützen Sie und Ihre Familie und zeigen Ihnen, dass es auch einfacher geht.

Mit einem Scan
in die vereinfachte Welt
von Gorenje eintauchen.

Lassen Sie sich in die Welt der
Rezepte, Tipps und Tricks entführen.



**GENIESSEN
SIE DEN
GESCHMACK.
NICHT DEN
GERUCH.**

2 IN 1

LERNEN SIE DEN VERBESSERTEN
OMNIFLEX KOCHFELDBAZUG KENNEN

Denken Sie darüber nach Ihre Küche zu modernisieren? Das neue Induktionskochfeld mit integrierter Abzugshaube wird Ihr Leben vereinfachen. Es verschafft Ihnen mehr Platz im Kochbereich und kann einfach auf Ihrer Kücheninsel installiert werden. Mit AreaFlex, AutoDetect, PowerBoost und anderen erweiterten Funktionen ist der Omniflex Kochfeldabzug alles was Sie brauchen.

Lernen Sie das neue Induktionskochfeld mit integrierter Abzugshaube kennen, um Ihr Leben wirklich zu vereinfachen.

GRÖßERE KOCHEFLÄCHE



AreaFlex

Die vertikalen Kochzonen auf beiden Seiten vom Kochfeld können zu jeweils einer großen Kochzone verbunden werden. Somit können Gerichte in großen Töpfen und Pfannen gleichmäßig zubereitet werden.



Abluft oder Umluft

Saubere Luft in der Küche

Im Abluftbetrieb werden Dämpfe und Kochgerüche angesaugt, durch einen Fettfilter geleitet und anschließend durch ein Entlüftungsrrohr nach außen abgeleitet. Wenn dies nicht möglich ist, kommt das Umluftsystem zum Einsatz. Der angesaugte Kochdunst durchläuft einen Fettfilter und die gereinigte Luft wird anschließend zurück in die Küche geleitet.



PowerBoost

Kochen im Schnelldurchgang

Die PowerBoost-Funktion steigert die Leistung des Kochfelds und verkürzt die Zubereitungszeit erheblich.



Flächenbündiger Einbau

Schlank und elegant

Der Kochfeldabzug lässt sich flächenbündig einbauen. Der große Vorteil dabei ist der nahtlose Übergang zwischen Arbeitsplatte und Kochfeld. Es lässt sich dadurch spielend einfach reinigen. Das flächenbündig eingebaute Kochfeld verleiht Ihrer Küche einen modernen und stylischen Look.



Timer

Immer frische Luft in der Küche

Der Timer ermöglicht eine automatische Abschaltung nach 5, 10, 15 oder 20 Minuten, je nachdem, wie intensiv die Luft gereinigt werden muss.



ChildLock

Immer Sicherheit an erster Stelle

Die ChildLock-Funktion wurde speziell für Familien mit kleinen Kindern entwickelt. Es war noch nie sicherer, die Kinder unbeaufsichtigt in der Küche zu lassen, da diese Option verhindert, dass sie das Kochfeld einschalten. Sie können das Kochfeld durch einfaches Drücken des Symbols verriegeln.



EasyClean

Immer sauber und betriebsbereit

Das minimalistische Design ermöglicht die einfache und schnelle Reinigung. Der Fettfilter und die Auffangschale lassen sich ganz leicht für die Reinigung entnehmen. Alle Teile können im Geschirrspüler gereinigt werden.



HET 949 BSC
KOCHELDABZUG
Advanced Line

SP
€ 2.809,00



- Rahmenlos - Flächenbündiger Einbau möglich
- **Seitlich geschliffen**

AUSSTATTUNG KOCHFELD

- AreaFlex: beidseitig erweiterbare Kochzonen
- TouchControl-Sensorbedienung
- PowerBoost
- Timerfunktion
- 4 Induktionskochfelder:
- 4 Kochzonen **21x19 cm / 2100/3000 W**

SICHERHEITSSYSTEME KOCHFELD

- Überhitzungsschutz
- Kindersicherung

EIGENSCHAFTEN

- Ab- oder Umluftbetrieb möglich
- Beleuchtungsart: LED-Streifen
- On/Off Licht
- Anzahl der Beleuchtung: 1
- Gesamtleistung der Beleuchtung: 3 W

AUSSTATTUNG DUNSTABZUG

- Ab- oder Umluftbetrieb möglich
- TouchControl-Sensorbedienung
- PowerBoost Leistungsstufe
- 1 waschbarer Metall-Fettfilter
- Timerfunktion
- Sättigungsanzeige für vollen Fettfilter

SONDERZUBEHÖR

- Aktivkohlefilter (1x): 789830
- Umluftset (1x): 733978

TECHNISCHE DATEN

- Max. Ab-/Umluftbetrieb: **620 / 332 m³/h**
- Luftstrom Intensivstufe: **700 m³/h**
- Geräuschpegel max.: **66 dB(A)**
- Jährlicher Energieverbrauch: **9 kWh**
- Gerätemaß (HxBxT): **23 x 83 x 52 cm**
- Einbaumaß (HxBxT): **24 x 77 x 49 cm**
- Artikel-Nr.: **738958**

- Aktivkohlefilter (1x): 789830*

*Bei Erstausrüstung (1 Stk.) Umluftset erforderlich, Art. Nr.: 733978







‘ES MUSS NICHT JEDER WISSEN’ MOMENTE

Unsere selbstanpassenden und leisen Dunstabzugshauben fangen Kochgerüche und Dampf ein. Behalten Sie das Aroma von gutem Essen auf Ihrem Teller, nicht in Ihrem gesamten Haus.



LEISTUNGS- STARK UND STILVOLL

DUNSTABZUGSHAUBEN

Dunstabzugshauben von Gorenje vereinen zwei Dinge: Ausgereifte Technik gepaart mit qualitativ hochwertigem Design. Für einen modernen Lebensstil sind sie ein perfekter Begleiter, denn sie tragen zu einem gesünderen Lebensumfeld bei, sie beseitigen wirksam unangenehme Gerüche und sie arbeiten leise und zuverlässig. Für Gorenje Dunstabzugshauben werden nur Materialien von höchster Qualität verwendet, und sie überzeugen immer – ob nun beim Kochen, beim Reinigen oder durch ihr Design.

Luft sauber halten.



VORTEILE VON POLYURETHANSCHAUM

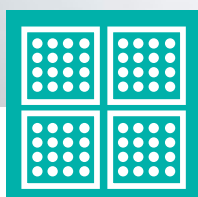

Polyurethanfilter

Die einzigartigen AdaptAir- und Aluminiumfettfilter werden durch einen Polyurethanschaum noch effizienter, der bis zu 98 % sämtlicher Fettpartikel und sonstige Küchendünste beseitigt. Gleichzeitig behält die Abzugshaube ihre volle Absorptionswirkung.



LED-Beleuchtung

Alles im Blickfeld

Die LED-Beleuchtung bietet eine ausgezeichnete und hochwirksame Ausleuchtung des gesamten Kochfelds. Ihre Lebensdauer ist dreißig Mal länger als die herkömmlicher Glühbirnen und sie spart bis zum Zehnfachen an Strom.

**FUNKTIONAL
& ÄSTHETISCH**



TouchControl-Bedienung

Alles unter Kontrolle

Dank innovativer Sensortechnologie können Sie Ihre Gorenje Edelstahl-Dunstabzugshaube durch leichtes Berühren mit der Fingerspitze steuern. Die Edelstahloberfläche ist vollkommen glatt und lässt sich ganz einfach reinigen.



SuperSilent

Nicht mehr als ein Flüstern

Heutzutage ist die Küche in der Wohnung ein zentraler Treffpunkt. Umso wichtiger ist deshalb der flüsterleise Betrieb einer Dunstabzugshaube in der Küche. Bei Dunstabzugshauben von Gorenje kommen hochwertige schallabsorbierende Werkstoffe zum Einsatz. Der Geräuschpegel wird in Dezibel (dB) gemessen. Obenstehend einige Beispiele aus dem täglichen Leben mit den entsprechenden Werten zur Orientierung.



TouchFree Inox

Oberflächen frei von Fingerabdrücken

Sämtliche Edelstahl-Oberflächen sind mit einer speziellen Anti-Fingerprint-Beschichtung überzogen. Dadurch sind keine lästigen Fingerabdrücke mehr sichtbar und die Reinigung fällt umso leichter.

WÄHLEN SIE IHREN **PERFEKTEN DUNSTABZUG**



1. **Kamin-**Dunstabzugshaube

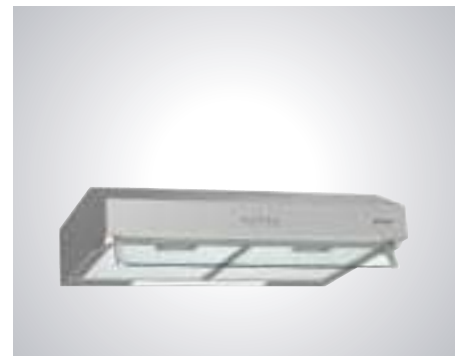

2. **Flachschirm-**Dunstabzugshaube

3. **Lüfterbaustein**

4. **Unterbauhaube**

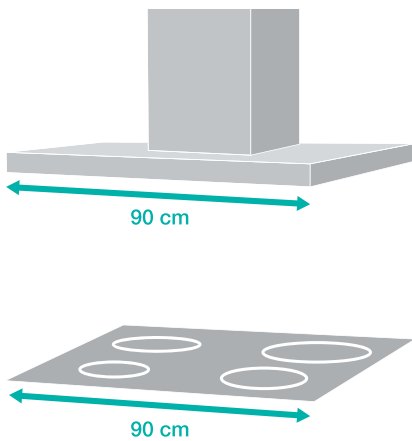

Passende Kochfeld Breite

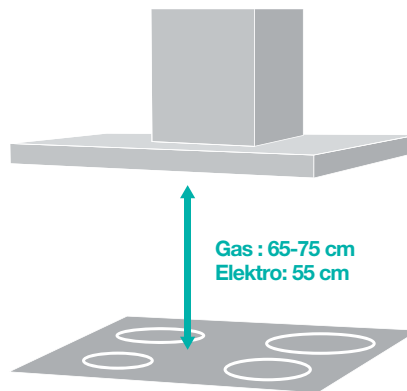

Abstand zwischen Kochfeld und Dunstabzug

Die Breite des Dunstabzugs entspricht normalerweise der des Kochfelds. Der empfohlene Abstand zwischen Kochfeld und Dunstabzug beträgt 65 - 75 cm, kann jedoch je nach Kochfeld geringer sein. Der Dunstabzug sollte immer mindestens eine Minute vor Beginn des Garvorgangs eingeschaltet sein. Die Leistung sollte danach eingestellt werden, wie viel Dampf und Geruch die Zubereitung eines einzelnen Gerichts voraussichtlich erzeugen wird. Wir raten Ihnen, den Abzug nach Beendigung des Garvorgangs weitere zehn Minuten in Betrieb zu lassen.

Das Sonderzubehör für den Umluftbetrieb ist nicht im Lieferumfang inkludiert und kann über ersatzteile@gorenje.at bestellt werden.



WHI 949 EXBG
KAMIN-
DUNSTABZUGSHAUBE
Essential Line

SP
€ 799,00



- Material Gehäuse/Kamin: gefärbter Stahl und Glas / Edelstahl
- Farbe Gehäuse/Kamin: Schwarz / Edelstahl

LEISTUNG

- 3 Leistungsstufen
- Max. Luftleistung im Abluftbetrieb: **608 m³/h**
- Max. Luftleistung im Umluftbetrieb: **374 m³/h**
- Durchmesser des Abluftrohrs: **15 cm**

STEUERUNG

- Elektronische Steuerung
- TouchControl-Bedienung

EIGENSCHAFTEN

- Ab- oder Umluftbetrieb möglich
- Beleuchtungsart: LED-Streifen
- On/Off Licht
- Anzahl der Beleuchtung: 1
- Gesamtleistung der Beleuchtung: 3 W

AUSSTATTUNG

- Filtermaterial: waschbares Aluminium
- Anzahl der Motoren: 1
- Durchmesser Abluftstutzen: 150 mm

TECHNISCHE DATEN

- Max. Geräuschpegel: **63 dB(A)**
- Gerätemaß (Breite x Tiefe): **90 x 33,5 cm**
- Höhe: **380 mm**
- Mindesthöhe Kamin: **780 mm**
- Maximale Höhe Kamin: **1080 mm**
- Artikel-Nr.: **735479**

- Aktivkohlefilter (1x): 808996*

*Bei Erstausrüstung (1 Stk.) Umluftset erforderlich, Art. Nr.: 735631



WHI 649 EXBG
KAMIN-DUNSTABZUGSHAUBE
Essential Line

SP
€ 699,00



- Material Gehäuse/Kamin: gefärbter Stahl / Glas / Edelstahl
- Farbe Gehäuse/Kamin: silber / Edelstahl

LEISTUNG

- 3 Leistungsstufen
- Max. Luftleistung im Abluftbetrieb: **608 m³/h**
- Max. Luftleistung im Umluftbetrieb: **374 m³/h**
- Durchmesser des Abluftrohrs: **15 cm**

STEUERUNG

- Elektronische Steuerung
- TouchControl-Bedienung

EIGENSCHAFTEN

- Ab- oder Umluftbetrieb möglich
- Beleuchtungsart: LED-Streifen
- On/Off Licht
- Anzahl der Beleuchtung: 1
- Gesamtleistung der Beleuchtung: 3 W

AUSSTATTUNG

- Filtermaterial: waschbares Aluminium
- Anzahl der Motoren: 1
- Durchmesser Abluftstutzen: 150 mm

TECHNISCHE DATEN

- Max. Geräuschpegel: **63 dB(A)re 1 pW**
- Gerätemaß (Breite x Tiefe): **60 x 33,5 cm**
- Höhe: **380 mm**
- Mindesthöhe Kamin: **575 mm**
- Maximale Höhe Kamin: **705 mm**
- Jährlicher Energieverbrauch: **59,2 kWh**
- Artikel-Nr.: **735476**

- Aktivkohlefilter (1x): 808996*

*Bei Erstausrüstung (1 Stk.) Umluftset erforderlich, Art. Nr.: 735631



WHT 923 E5X
KAMIN-
DUNSTABZUGSHAUBE
Essential Line

SP
€ 499,00



- Material Gehäuse/Kamin: Edelstahl / Edelstahl
- Farbe: Edelstahl

LEISTUNG

- 3 Leistungsstufen
- Max. Luftleistung im Abluftbetrieb: **560 m³/h**
- Max. Luftleistung im Umluftbetrieb: **420 m³/h**
- Durchmesser des Abluftrohrs: **15 cm**

STEUERUNG

- Mechanische Steuerung
- Drucktasten

EIGENSCHAFTEN

- Ab- oder Umluftbetrieb möglich
- Anti-Fingerprint Beschichtung
- Beleuchtungsart: LED
- On/Off Licht
- Anzahl der Beleuchtung: 2
- Gesamtleistung der Beleuchtung: 6 W

AUSSTATTUNG

- Filtermaterial: waschbares Aluminium
- Anzahl der Motoren: 1
- Durchmesser Abluftstutzen: 150 mm

TECHNISCHE DATEN

- Max. Geräuschpegel: **67 dB(A)**
- Gerätemaß (Breite x Tiefe): **89,8 x 45 cm**
- Höhe: **42 mm**
- Mindesthöhe Kamin: **740 mm**
- Maximale Höhe Kamin: **980 mm**
- Alufilter (3x): **683625**
- Artikel-Nr.: **679566**

- Aktivkohlefilter (1x): 698059*

*Bei Erstausrüstung (1 Stk.) Umluftset erforderlich, Art. Nr.: 683038



WHT 623 E5X
KAMIN-DUNSTABZUGSHAUBE
Essential Line

SP
€ 399,00



- Material Gehäuse/Kamin: Edelstahl / Edelstahl
- Farbe: Edelstahl

LEISTUNG

- 3 Leistungsstufen
- Max. Luftleistung im Abluftbetrieb: **550 m³/h**
- Max. Luftleistung im Umluftbetrieb: **413 m³/h**
- Durchmesser des Abluftrohrs: **15 cm**

STEUERUNG

- Mechanische Steuerung
- Drucktasten

EIGENSCHAFTEN

- Ab- oder Umluftbetrieb möglich
- Anti-Fingerprint Beschichtung
- Beleuchtungsart: LED
- On/Off Licht
- Anzahl der Beleuchtung: 2
- Gesamtleistung der Beleuchtung: 6 W

AUSSTATTUNG

- Filtermaterial: waschbares Aluminium
- Anzahl der Motoren: 1
- Durchmesser Abluftstutzen: 150 mm

TECHNISCHE DATEN

- Max. Geräuschpegel: **68 dB(A)**
- Gerätemaß (Breite x Tiefe): **59,8 x 45 cm**
- Höhe: **42 mm**
- Mindesthöhe Kamin: **740 mm**
- Maximale Höhe Kamin: **980 mm**
- Alufilter (2x): **683622**
- Artikel-Nr.: **679563**

- Aktivkohlefilter (1x): 698059*

*Bei Erstausrüstung (1 Stk.) Umluftset erforderlich, Art. Nr.: 683038



WHC 929 E4X
KAMIN-
DUNSTABZUGSHAUBE
Essential Line

SP
€ 299,00



- Material Gehäuse/Kamin: Edelstahl
 - Farbe: Edelstahl
- LEISTUNG**
- 3 Leistungsstufen
 - Max. Luftleistung im Abluftbetrieb: **450 m³/h**
 - Max. Luftleistung im Umluftbetrieb: **305 m³/h**
 - Durchmesser des Abluftrohrs: **15 cm**

- STEUERUNG**
- Mechanische Steuerung
 - Drucktasten

- EIGENSCHAFTEN**
- Ab- oder Umluftbetrieb möglich
 - Beleuchtungsart: LED
 - On/Off Licht
 - Anzahl der Beleuchtung: 1
 - Gesamtleistung der Beleuchtung: 2 W

- AUSSTATTUNG**
- Filtermaterial: waschbarer Metall-Fettfilter
 - Anzahl der Motoren: 1
 - Kondensatormotor
 - Durchmesser Abluftstutzen: 150 mm

- TECHNISCHE DATEN**
- Max. Geräuschpegel: **65 dB(A)**
 - Gerätemaß (Breite x Tiefe): **90 x 49 cm**
 - Höhe: **166 mm**
 - Mindesthöhe Kamin: **330 mm**
 - Maximale Höhe Kamin: **630 mm**
 - Jährlicher Energieverbrauch: **38,2 kWh**
 - Alufilter (3x): **530104**
 - Artikel-Nr.: **738871**

- Aktivkohlefilter (3x): 861288



WHC 629 E4X
KAMIN-DUNSTABZUGSHAUBE
Essential Line

SP
€ 219,00



- Material Gehäuse/Kamin: Edelstahl
 - Farbe: Edelstahl
- LEISTUNG**
- 3 Leistungsstufen
 - Max. Luftleistung im Abluftbetrieb: **450 m³/h**
 - Max. Luftleistung im Umluftbetrieb: **305 m³/h**
 - Durchmesser des Abluftrohrs: **15 cm**

- STEUERUNG**
- Mechanische Steuerung
 - Drucktasten

- EIGENSCHAFTEN**
- Ab- oder Umluftbetrieb möglich
 - Beleuchtungsart: LED
 - On/Off Licht
 - Anzahl der Beleuchtung: 1
 - Gesamtleistung der Beleuchtung: 2 W

- AUSSTATTUNG**
- Filtermaterial: waschbarer Metall-Fettfilter
 - Anzahl der Motoren: 1
 - Kondensatormotor
 - Durchmesser Abluftstutzen: 150 mm

- TECHNISCHE DATEN**
- Max. Geräuschpegel: **65 dB(A)**
 - Gerätemaß (Breite x Tiefe): **60 x 45 cm**
 - Höhe: **166 mm**
 - Mindesthöhe Kamin: **330 mm**
 - Maximale Höhe Kamin: **630 mm**
 - Jährlicher Energieverbrauch: **38,2 kWh**
 - Alufilter (2x): **530104**
 - Artikel-Nr.: **738849**

- Aktivkohlefilter (2x): 861288



TH 64 E3BG
FLACHSCHIRM-
DUNSTABZUGSHAUBE,
INTEGRIERBAR
Essential Line

SP
€ 249,00



- Material Gehäuse/Kamin: gefärbter Stahl / Glas
 - Farbe Gehäuse/Kamin: schwarz
- LEISTUNG**
- 3 Leistungsstufen
 - Max. Luftleistung im Abluftbetrieb: **350 m³/h**
 - Max. Luftleistung im Umluftbetrieb: **180 m³/h**
 - Durchmesser des Abluftrohrs: **15 cm**

- STEUERUNG**
- Elektronische Steuerung
 - TouchControl

- EIGENSCHAFTEN**
- Ab- oder Umluftbetrieb möglich
 - LED Beleuchtung
 - On/Off Licht
 - Anzahl der Beleuchtung: 2
 - Gesamtleistung der Beleuchtung: 3 W

- AUSSTATTUNG**
- Filtermaterial: waschbares Aluminium
 - Anzahl der Motoren: 1
 - Motortyp: Kondensatormotor

- TECHNISCHE DATEN**
- Max. Geräuschpegel: **67 dB(A)**
 - Gerätemaß (Breite x Tiefe): **60 x 30,6 cm**
 - Höhe: **170 mm**
 - Jährlicher Energieverbrauch: **49 kWh**
 - Artikel-Nr.: **735443**

- Aktivkohlefilter: H10883187



TH 60 E3X
FLACHSCHIRM-
DUNSTABZUGSHAUBE,
INTEGRIERBAR
Essential Line

SP
€ 199,00



- Material Gehäuse/Kamin: Edelstahl
 - Farbe Gehäuse/Kamin: Edelstahl
- LEISTUNG**
- 3 Leistungsstufen
 - Max. Luftleistung im Abluftbetrieb: **350 m³/h**
 - Max. Luftleistung im Umluftbetrieb: **180 m³/h**
 - Durchmesser des Abluftrohrs: **15 cm**

- STEUERUNG**
- Mechanische Steuerung
 - Schieberegler

- EIGENSCHAFTEN**
- Beleuchtungsart: LED
 - On/Off Licht
 - Anzahl der Beleuchtung: 1
 - Gesamtleistung der Beleuchtung: 2,1 W

- AUSSTATTUNG**
- Filtermaterial: waschbares Aluminium
 - Anzahl der Motoren: 1
 - Motortyp: Kondensatormotor

- TECHNISCHE DATEN**
- Max. Geräuschpegel: **67 dB(A)**
 - Gerätemaß (Breite x Tiefe): **60 x 30,6 cm**
 - Höhe: **170 mm**
 - Jährlicher Energieverbrauch: **48,4 kWh**
 - Artikel-Nr.: **735407**

- Aktivkohlefilter: H10883187



BHP 613 E7X
FLACHSCHIRM-
DUNSTABZUGSHAUBE,
INTEGRIERBAR
Essential Line

SP
€ 279,00



- Material Gehäuse/Kamin: Edelstahl
- Farbe: Edelstahl

LEISTUNG

- 3 Leistungsstufen
- Max. Luftleistung im Abluftbetrieb: **433 m³/h**
- Max. Luftleistung im Umluftbetrieb: **370 m³/h**
- Durchmesser des Abluftrohrs: **15 cm**

STEUERUNG

- Mechanische Steuerung
- Schieberegler

EIGENSCHAFTEN

- Ab- oder Umluftbetrieb möglich
- Anti-Fingerprint Beschichtung
- Beleuchtungsart: LED
- On/Off Licht
- Anzahl der Beleuchtung: 2
- Gesamtleistung der Beleuchtung: 6 W

AUSSTATTUNG

- Filtermaterial: waschbares Aluminium
- Anzahl der Motoren: 1
- Kondensatormotor
- Durchmesser Abluftstutzen: 150 mm

TECHNISCHE DATEN

- Max. Geräuschpegel: **71 dB(A)**
- Gerätemaß (Breite x Tiefe): **60 x 30,5 cm**
- Höhe: **420 mm**
- Mindesthöhe Elektro-Kochfeld: **500 mm**
- Mindesthöhe Gas-Kochfeld: **650 mm**
- Alufilter (2x): **530367**
- Artikel-Nr.: **514414**

- Aktivkohlefilter (2x): **530408**



BHI 611 ES
LÜFTERBAUSTEIN
Essential Line

SP
€ 199,00



- Montage in Oberschrank möglich
- Material Gehäuse/Kamin: Edelstahl lackiert
- Farbe: Grau

LEISTUNG

- 3 Leistungsstufen
- Max. Luftleistung im Abluftbetrieb: **370 m³/h**
- Max. Luftleistung im Umluftbetrieb: **140 m³/h**
- Durchmesser des Abluftrohrs: **12 cm**

STEUERUNG

- Mechanische Steuerung
- Schieberegler

EIGENSCHAFTEN

- Ab- oder Umluftbetrieb möglich
- Beleuchtungsart: LED
- On/Off Licht
- Anzahl der Beleuchtung: 2
- Gesamtleistung der Beleuchtung: 6 W

AUSSTATTUNG

- Filtermaterial: Metall-Fettfilter
- Fettfilter waschbar
- Anzahl der Motoren: 1

TECHNISCHE DATEN

- Max. Geräuschpegel: **67 dB(A)**
- Gerätemaß (Breite x Tiefe): **53,4 x 30 cm**
- Höhe: **208 mm**
- Artikel-Nr.: **733140**

- Aktivkohlefilter (1x): **416912**



WHU 629 EX/M
UNTERBAUHAUBE
Essential Line

SP
€ 179,00



- Material Gehäuse/Kamin: Edelstahl
- Farbe: Edelstahl

LEISTUNG

- 3 Leistungsstufen
- Max. Luftleistung im Abluftbetrieb: **249 m³/h**
- Max. Luftleistung im Umluftbetrieb: **115 m³/h**
- Durchmesser des Abluftrohrs: **12 cm**

STEUERUNG

- Mechanische Steuerung
- Drucktasten

EIGENSCHAFTEN

- Ab- oder Umluftbetrieb möglich
- Beleuchtungsart: LED
- On/Off Licht
- Anzahl der Beleuchtung: 1
- Gesamtleistung der Beleuchtung: 4 W

AUSSTATTUNG

- Filtermaterial: Metall-Fettfilter
- Fettfilter waschbar
- Anzahl der Motoren: 1

TECHNISCHE DATEN

- Max. Geräuschpegel: **67 dB(A)**
- Gerätemaß (Breite x Tiefe): **59,6 x 46,8 cm**
- Höhe: **125 mm**
- Artikel-Nr.: **733077**

- Aktivkohlefilter (2x): **784407**



WHU 629 ES/S
UNTERBAUHAUBE
Essential Line

SP
€ 149,00



- Material Gehäuse/Kamin: Edelstahl lackiert
- Farbe: Silber

LEISTUNG

- 3 Leistungsstufen
- Max. Luftleistung im Abluftbetrieb: **200 m³/h**
- Max. Luftleistung im Umluftbetrieb: **115 m³/h**
- Durchmesser des Abluftrohrs: **12 cm**

STEUERUNG

- Mechanische Steuerung
- Drucktasten

EIGENSCHAFTEN

- Ab- oder Umluftbetrieb möglich
- Beleuchtungsart: LED
- On/Off Licht
- Anzahl der Beleuchtung: 1
- Gesamtleistung der Beleuchtung: 4 W

AUSSTATTUNG

- Filtermaterial: Acryl-Fettfilter
- Fettfilter waschbar
- Anzahl der Motoren: 1
- Durchmesser Abluftstutzen: 125 mm

TECHNISCHE DATEN

- Max. Geräuschpegel: **64 dB(A)**
- Gerätemaß (Breite x Tiefe): **59,6 x 46,8 cm**
- Höhe: **125 mm**
- Artikel-Nr.: **733041**

- Aktivkohlefilter (1x): 784407



WHU 629 EW/S
UNTERBAUHAUBE
Essential Line

SP
€ 139,00



- Material Gehäuse/Kamin: Edelstahl lackiert
- Farbe: Weiß

LEISTUNG

- 3 Leistungsstufen
- Max. Luftleistung im Abluftbetrieb: **200 m³/h**
- Max. Luftleistung im Umluftbetrieb: **115 m³/h**
- Durchmesser des Abluftrohrs: **12 cm**

STEUERUNG

- Mechanische Steuerung
- Drucktasten

EIGENSCHAFTEN

- Ab- oder Umluftbetrieb möglich
- Beleuchtungsart: LED
- On/Off Licht
- Anzahl der Beleuchtung: 1
- Gesamtleistung der Beleuchtung: 4 W

AUSSTATTUNG

- Filtermaterial: Acryl-Fettfilter
- Fettfilter waschbar
- Anzahl der Motoren: 1
- Durchmesser Abluftstutzen: 125 mm

TECHNISCHE DATEN

- Max. Geräuschpegel: **64 dB(A)**
- Gerätemaß (Breite x Tiefe): **59,6 x 46,8 cm**
- Höhe: **125 mm**
- Artikel-Nr.: **733030**

- Aktivkohlefilter (1x): 784407

Geräteinformation für Dunstabzugshauben

Technische Daten		WHI 949 EXBG	WHI 649 EXBG	WHT 923 E5X	WHT 623 E5X	WHC 929 E4X	WHC 629 E4X
Energieeffizienzklasse ^{1,2)}		B	B	B	B	B	B
Energieverbrauch (kWh/Jahr) ²⁾		59,2	59,2	68,9	69,3	38,2	38,2
Fluiddynamische Effizienzklasse ^{1,2)}		B	C	C	C	C	C
Beleuchtungseffizienzklasse ^{1,2)}		A	A	A	A	A	A
Klasse für den Fettscheidegrad ^{1,2)}		C	C	B	B	B	B
Luftstrom bei min. / max. Geschwindigkeit	m³/h	367/608	367/608	240/560	245/550	242/450	242/450
min. / max. Schalleistungspegel (dB(A) re 1 pW) ²⁾	dB	53/63	53/63	52/67	52/68	56/65	56/65
Max. Abluftleistung nach DIN/EN 61591	m³/h	608	608	560	550	450	450
Max. Umluftleistung nach DIN/EN 61591	m³/h	374	374	420	413	305	305
Aktivkohlefilter		808996	808996	698059	698059	861288	861288

Technische Daten		TH 64 E3BG	TH 60 E3X	BHP 613 E7X	BHI 611 ES	WHU 629 EX/M	WHU 629 ES/S / EW/S
Energieeffizienzklasse ^{1,2)}		C	C	C	D	C	B
Energieverbrauch (kWh/Jahr) ²⁾		49	48,4	55,3	70,7	38,5	29,1
Fluiddynamische Effizienzklasse ^{1,2)}		E	E	C	E	E	E
Beleuchtungseffizienzklasse ^{1,2)}		A	A	A	C	B	B
Klasse für den Fettscheidegrad ^{1,2)}		A	B	A	D	D	C
Luftstrom bei min. / max. Geschwindigkeit	m³/h	150/350	150/350	220/433	290/370	126/249	108/200
min. / max. Schalleistungspegel (dB(A) re 1 pW) ²⁾	dB	50/67	50/67	45/71	62/67	60/67	46/64
Max. Abluftleistung nach DIN/EN 61591	m³/h	350	350	433	370	249	200
Max. Umluftleistung nach DIN/EN 61591	m³/h	180	180	370	140	99	60
Aktivkohlefilter		H10883187	H10883187	530408	416912	784407	784407

Erläuterungen:

¹⁾ A = höchste Effizienz bis G = geringste Effizienz

²⁾ Werte ermittelt gemäß VERORDNUNG (EU) Nr. 65/2014



‘WIE FRISCH AUS DEM GARTEN’ MOMENTE

Die perfekte Kombination aus Temperatur, automatisierter Feuchtigkeitskontrolle und speziellem Licht ermöglicht den Früchten und dem Gemüse, die Reifung zu halten.

Obst und Gemüse wie frisch geerntet.





EXTRA FRISCHE, EXTRA VITAMINE

NatureFresh EINBAU-KÜHL UND GEFRIERGERÄTE

Wenn es darum geht, Lebensmittel herzustellen, die frisch, ausdrucksvoll im Geschmack und reich an Nährstoffen sind, weiß die Natur am besten Bescheid. Sie bietet genau die richtige Kombination aus Sonne, frischer Luft und Feuchtigkeit für optimales Wachstum und maximalen Geschmack. Deshalb ahmen die NatureFresh Einbau-Kühl- und Gefriergeräte von Gorenje die Bedingungen der Natur nach, indem sie den Prozess der Photosynthese aufrechterhalten, den Feuchtigkeitsgehalt regulieren und frische Luft bereitstellen. Darüber hinaus rangieren die Gorenje NatureFresh-Einbau-Kühl-Gefrierkombinationen in den besten Energieeffizienzklassen A bis G. Sie beeindrucken mit einer leistungsstarken Ausstattung, passen perfekt zu jedem Lebensstil und erleichtern Ihren Alltag.

Perfekte Bedingungen für ein gesundes Leben.

GUTES ESSEN VERDIENT GUTE LAGERUNG

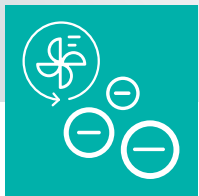

IonAir und DynamiCooling

Speziell mit Negativ-Ionen angereicherte Luft erhält den Geschmack und beseitigt unangenehme Gerüche. Das hochentwickelte Luft-Zirkulations-System führt im gesamten Kühlschranksinnenraum zu einem Temperatenausgleich und zur gleichmäßigen Verteilung der ionisierten Luft, weshalb auf jeder beliebigen Ablage Lebensmittel jeglicher Art gelagert werden können.

LANG
ANHALTENDE
FRISCHE



Geringer Energieverbrauch

Energiesparen auf höchstem Niveau

Gorenje Kühl-Gefrier-Kombinationen sind äußerst energieeffizient. Mit dem Einsatz von hochwertigen Materialien in Kombination mit modernster Anwendertechnologie sind Gorenje Kühlgeräte auf einen äußerst sparsamen Energieverbrauch ausgerichtet.

GEMÜSE UND FRÜCHTE WIE FRISCH GEERNTET



CrispZone mit Feuchteregler

Das geräumige CrispZone XL-Schubfach zählt zu den größten Obst- und Gemüseschubfächern am Markt. Dort bleiben Obst und Gemüse nicht nur frisch, sondern Sie können sogar die Luftfeuchtigkeit regulieren. Mit Hilfe eines Feuchtereglers können Sie die Luftfeuchtigkeit ganz einfach einstellen. Die Lebensmittel bleiben viel länger frisch und knackig und behalten ihre Vitamine bei.

**AUTOMATISCH
ANGEPASSTE
FEUCHTIGKEIT**



FreshZone*

Wie frisch aus der Natur

Das Schubfach mit der niedrigsten Temperatur im Kühlschrank ist ideal für die Lagerung von Fleisch, Fisch, Obst und Gemüse. Darin gelagerte Lebensmittel bewahren viel länger Frische, Aroma, Farbe und Geschmack. Je nach Temperatureinstellung liegt die Temperatur um ca. 2°C niedriger als im restlichen Teil des Kühlschranks.



ERKENNT
IHRE
GEWOHN-
HEITEN

BLEIBT FRISCH,
EGAL WIE OFT
SIE DIE TÜR
ÖFFNEN



AdaptTech*

Das sensorgesteuerte AdaptTech-Kühlsystem mit Memory-Funktion sorgt für ein optimales Klima im Kühlschrankinnenraum. Ein elektronisches Programm registriert, wie oft die Kühlschranktür geöffnet wird. Die Speicherung der Daten erfolgt kontinuierlich und das AdaptTech-Kühlsystem passt die Temperaturverteilung und die Kompressortätigkeit entsprechend an. Wenn das System erkennt, dass der Kühlschrank beispielsweise zwischen 18h und 19h häufig geöffnet und geschlossen wird, erhöht es während dieser Zeit automatisch die Kühlleistung. Auf diese Weise bleibt die Temperatur im Kühlschrank stets konstant und die Lebensmittel bleiben gleichmäßig kühl und frisch.



SuperCool

Schnellabkühlung nach dem Großeinkauf

Wenn der Kühlschrank nach einem Großeinkauf befüllt wird, sorgt die SuperCool-Funktion für eine Reduktion der Temperatur um 3°C niedriger als üblich, läuft nach der Aktivierung für 6 Stunden und schaltet sich dann automatisch ab.





MixBox

Ordnung im Kühlschrank

In dieses flache Schubfach gehören alle kleineren Abpackungen wie Brotaufstriche, Butter, Fischdosen und Snacks. So bleibt Ihr Kühlschrank aufgeräumt und Sie haben die Übersicht und vergessen keine Lebensmittel, die das Haltbarkeitsdatum überschritten haben. Durch die gleitende Lagerung haben Sie problemlos Zugriff zu seinem Inhalt.



MultiBox 3-in-1*

Vielseitige Nutzung

Diese praktische Aufbewahrungsbox lässt sich vielseitig nutzen. Ein luftdichter Verschluss stellt sicher, dass mögliche Gerüche der darin gelagerten Lebensmittel nicht nach außen dringen. Die geschirrspülereignete MultiBox kann auch als Eierbehälter oder Eiswürfelbehälter genutzt werden.



MultiAdjust-Ablagen

Schaffen Ordnung bei der Unterbringung von Lebensmitteln

Die stabilen Glasabstellflächen können ganz einfach in den Kühlschrank eingeschoben oder entnommen werden. So können Sie Ihren Kühlschrankinnenraum ganz nach Ihren Wünschen individuell gestalten, so dass er Ihren Bedürfnissen entspricht. Die Ablagen sind aus Sicherheitsglas und tragen bis zu 22 kg Lebensmittel.



LedLight

Schön und effizient

Die LED-Innenbeleuchtung bietet ausgezeichnete und höchst effiziente Lichtverhältnisse. Ihre Lebensdauer ist 30x länger als herkömmliche Leuchtmittel und verbraucht nur ein Zehntel an Energie.



HiddenSpace

Extra Lagerfläche außer Sichtweite

Das versteckte Schubfach befindet sich unterhalb des CrispZone-Schubfachs. Darin können Dosen oder andere Dinge gelagert werden.



Vertieftes Türfach

Sicheres Verstauen von Flaschen

Das vertiefte Türfach hat genau die richtige Größe, um auch große Flaschen mit bis zu 2,5 l Inhalt aufbewahren zu können. Eine besondere Sicherheitsvorrichtung sorgt dafür, dass die Flaschen beim Öffnen und Schließen der Tür sicher gehalten werden.

OPTIMALE DOPPELTE LUFTZIRKULATION



NoFrost DualAdvance

Intensive Zirkulation kühler Luft im Gefrierraum reduziert den Feuchtigkeitsgehalt der Luft und verhindert die Eisbildung auf dem Gefriergut und an den Innenflächen im Gefrierraum. Im Kühlteil erzeugt sie optimale Bedingungen für die gelagerten Lebensmittel. Der Gefrierteil passt sich automatisch den Gegebenheiten und den Einstellungen im Kühlteil an.

NO FROST
NO PROBLEMS

NoFrost Vorteile

- › Kein zeitaufwändiges Abtauen mehr.
- › Hochwertige Tiefkühlkostlagerung – alle Nährstoffe bleiben erhalten.
- › Kein Zusammenkleben von Gefriergut.
- › Bessere Übersicht der Inhalte.
- › Mehr Platz für die Lebensmittel.
- › Kein Geruchsaustausch zwischen Gefrierschrank und Kühlfach.





FastFreeze

Schnelles Einfrieren

Vor allem nach einem Großeinkauf leistet diese Funktion gute Dienste, da sie für das Einfrieren größerer Mengen besonders gut geeignet ist. Nach der Aktivierung bleibt sie für 48 Stunden aktiv und hält die Temperatur bei -24°C .



115°
ÖFFNUNG



Flaches Scharnier

Einfaches Öffnen und Schließen der Tür

Das äußerst belastbare Scharnier sorgt dafür, dass schwerere Gegenstände in den Fächern der Innentür untergebracht werden können und die Tür bis zu einem Winkel von 115° geöffnet werden kann. So erhält man einen optimalen Überblick über den Innenraum, und das Befüllen des Kühlschranks und das Entnehmen von Lebensmitteln fällt wesentlich leichter, da die Tür nicht zufällt.



XXL SpaceBox

Für die größten Lebensmittel im Gefrierschrank

Das geräumigste Schubfach der Kühl-Gefrier-Kombination befindet sich im Gefriereteil. Dort können Sie auch große Lebensmittel ganz leicht unterbringen. Einfach perfekt für die Weihnachtsgans, größere Fleischportionen, Pizza oder ganze Kuchen. Und wenn Sie noch mehr Platz benötigen, nehmen Sie das Schubfach einfach heraus.



Side by side Aufteilung

Das perfekte Paar für Ihre Küche

Die Aufteilung der Side-by-Sides ermöglicht Ihnen ein Maximum an Platz für Ihre Lebensmittel. Die Kombination von verschiedenen Geräten (Kühlschrank, Gefrierschrank und sogar Weinkühler) ermöglicht Ihnen individuelle Lagerung angepasst auf Ihre Bedürfnisse.



NRKI 518 EA1
 INTEGRIERBARE KÜHL-GEFRIER-
 KOMBINATION
FESTTÜRTECHNIK
 NoFrost DualAdvance
 Advanced Line

NEU

SP
 € 1.919,00

A ↑ G

E 55,5 cm 177,2 cm

- Farbe: Weiß
 - Türanschlag: Türanschlag wechselbar
 - Türmaterial: Edelstahl
 - Klimaklasse: **SN, N, ST**
- EFFIZIENZ**
- 1 Kompressor
 - Gesamtvolumen: **248 L**
 - Nettoverfassungsvermögen Kühlteil: **180 L**
 - Nettoverfassungsvermögen Gefrierenteil: **68 L**
 - Gefriervermögen in 24 Stunden: **3,1 kg**
 - Lagerzeit bei Störung: **9 h**
- STEUERUNG**
- Elektronische Steuerung
 - LED Display
 - Akustisches Warnsignal bei zu lange geöffnete Tür
 - Digitale Temperaturanzeige Kühlteil
 - Akustisches und optisches Warnsignal bei Temperaturerhöhung im Kühlteil: weißes Signallicht
- EIGENSCHAFTEN**
- AdaptTech // NoFrost DualAdvance
 - Umluft-Kühlsystem
 - IonAir und DynamiCooling
 - SuperCool // Smart SuperCool
 - FastFreeze // Smart FastFreeze
- AUSSTATTUNG KÜHLTEIL**
- LED Innenbeleuchtung
 - 5 Glasabstellflächen
 - MultiAdjust-Ablagen
 - Flaschengitter
 - 2 Ablagen in der Innentür
 - Flaschenablage in der Innentür: Flaschenablage
 - Lagerung Käse und Butter: 1 MultiBox 3-in-1
 - CrispZone mit Feuchteregler
 - FreshZone
- AUSSTATTUNG GEFRIERTEIL**
- XL Behälter-Schublade
 - 3 herausziehbare Gefriergut-Schubfächer
 - 2 Glasabstellflächen
- TECHNISCHE DATEN**
- Energieverbrauch pro Jahr: **223,93 kWh**
 - Geräuschpegel dB (A) re 1 pW: **39 dB(A)re**
 - Luftschallemissionsklasse: **C**
 - Gerätemaß (HxBxT): **177,2 x 55,5 x 54,5 cm**
 - Einbaumaß (HxBxT): **177,5-178 x 56-57 x 56 cm**
 - Artikel-Nr.: **740154**

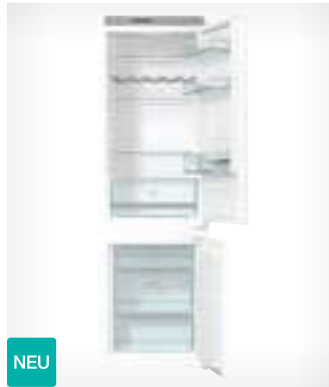

NRKI 418 FA0
 INTEGRIERBARE KÜHL-GEFRIER-
 KOMBINATION
SCHLEPPTÜRTECHNIK
 NoFrost DualAdvance
 Advanced line

NEU

SP
 € 1.579,00

A ↑ G

F 54 cm 177,2 cm

- Farbe: Weiß
 - Türanschlag: Türanschlag wechselbar
 - Türmaterial: Edelstahl
 - Klimaklasse: **SN, N, ST, T**
- EFFIZIENZ**
- 1 Kompressor
 - Gesamtvolumen: **248 L**
 - Lagerfach für frische Lebensmittel: **180 L**
 - Gesamtvolumen Gefrierenteil: **68 L**
 - Gefriervermögen in 24 Stunden: **4 kg**
 - Lagerzeit bei Störung: **8 h**
- STEUERUNG**
- Elektronische Steuerung
 - LED Display
 - Akustisches Warnsignal bei zu lange geöffnete Tür
 - Digitale Temperaturanzeige für das Kühlteil
 - Akustisches und optisches Warnsignal bei Temperaturerhöhung im Kühlteil: weißes Signallicht
- EIGENSCHAFTEN**
- AdaptTech
 - NoFrost DualAdvance
 - Umluft-Kühlsystem
 - SuperCool // Smart SuperCool
 - FastFreeze // Smart FastFreeze
- AUSSTATTUNG KÜHLTEIL**
- LED Innenbeleuchtung
 - 4 Glasabstellflächen
 - MultiAdjust-Ablagen
 - Flaschengitter
 - 2 Türfächer
 - Flaschenablage
 - 1 Eierbehälter
 - CrispZone mit Feuchteregler
- AUSSTATTUNG GEFRIERTEIL**
- XL SpaceBox 38 L
 - 3 herausziehbare Gefrierschubladen
 - 2 Glasabstellflächen
 - 1 klassischer Eiswürfelbehälter
- TECHNISCHE DATEN**
- Energieverbrauch pro Jahr: **280,9 kWh**
 - Geräuschpegel dB (A) re 1 pW: **39 dB(A)**
 - Luftschallemissionsklasse: **C**
 - Gerätemaß (HxBxT): **177,2 x 55,5 x 54,5 cm**
 - Einbaumaß (HxBxT): **177,5-178 x 56-57 x 56 cm**
 - Artikel-Nr.: **741409**



RKI 2181 E1
 INTEGRIERBARE KÜHL-GEFRIER-
 KOMBINATION
FESTTÜRTECHNIK
 Essential Line

NEU

SP
 € 1.399,00

A ↑ G

F 54 cm 177,2 cm

- Farbe: Weiß
 - Türanschlag: Türanschlag wechselbar
 - Türmaterial: Edelstahl
 - Klimaklasse: **SN, N, ST**
- EFFIZIENZ**
- 1 Kompressor
 - Gesamtvolumen: **260 L**
 - Nettoverfassungsvermögen Kühlteil: **189 L**
 - Nettoverfassungsvermögen Gefrierenteil: **71 L**
 - Gefriervermögen in 24 Stunden: **3,3 kg**
 - Lagerzeit bei Störung: **13 h**
- STEUERUNG**
- Elektronische Steuerung
- EIGENSCHAFTEN**
- FrostLess
 - FastFreeze: schnelles Einfrieren
 - EcoMode-Sparprogramm
- AUSSTATTUNG KÜHLTEIL**
- LED Innenbeleuchtung
 - 5 Glasabstellflächen
 - MultiAdjust-Ablagen
 - Flaschengitter
 - 2 Innentür-Ablagen
 - Flaschenablage
 - CrispZone-Gemüsefach mit Feuchteregler
 - HiddenSpace
 - 1 Eierbehälter (7x)
- AUSSTATTUNG GEFRIERTEIL**
- XL Behälter-Schublade
 - 3 herausziehbare Gefrierschubladen
 - 2 Glasabstellflächen
- TECHNISCHE DATEN/MASSE**
- Energieverbrauch pro Jahr: **272 kWh**
 - Geräuschpegel dB (A) re 1 pW: **38 dB(A)**
 - Luftschallemissionsklasse: **C**
 - Gerätemaß (HxBxT): **177,2 x 54 x 54,5 cm**
 - Einbaumaß (HxBxT): **177,5-178 x 56-57 x 56 cm**
 - Artikel-Nr.: **732561**

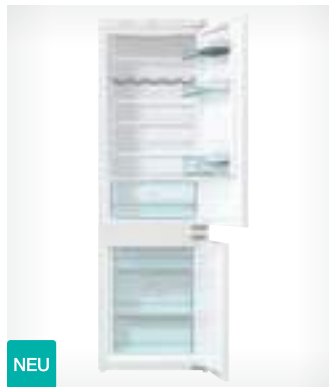

RKI 418 EE1
 INTEGRIERBARE KÜHL-GEFRIER-
 KOMBINATION
SCHLEPPTÜRTECHNIK
 FrostLess
 Essential Line

NEU

SP
 € 1.339,00

A ↑ G

E 54 cm 177,2 cm

- Farbe: Weiß
 - Türanschlag wechselbar
 - Türmaterial: Edelstahl
 - Klimaklasse: **N, ST**
- EFFIZIENZ**
- 1 Kompressor
 - Gesamtvolumen Kühlteil: **189 Liter**
 - Gesamtvolumen Gefrierenteil: **71 Liter**
 - Gefriervermögen in 24 Stunden: **3,2 kg**
 - Lagerzeit bei Störung: **13 h**
- STEUERUNG**
- Elektronische Steuerung
- EIGENSCHAFTEN**
- FrostLess
 - FastFreeze
 - EcoMode-Programm
- AUSSTATTUNG KÜHLTEIL**
- LED Innenbeleuchtung
 - 5 Glasabstellflächen
 - MultiAdjust-Ablagen
 - Flaschengitter
 - 2 Ablagen in der Innentür
 - Flaschenablage in der Innentür
 - CrispZone mit Feuchteregler
 - HiddenSpace
 - 1 Eierbehälter (7x)
- AUSSTATTUNG GEFRIERTEIL**
- XL Behälter-Schublade
 - 3 herausziehbare Gefriergut-Schubfächer
 - 2 Glasabstellflächen
- TECHNISCHE DATEN**
- Energieverbrauch pro Jahr: **217,91 kWh**
 - Geräuschpegel dB (A) re 1 pW: **38 dB(A)**
 - Luftschallemissionsklasse: **C**
 - Gerätemaß (HxBxT): **177,2 x 54 x 54,5 cm**
 - Einbaumaß (HxBxT): **177,5-178 x 56-57 x 56 cm**
 - Artikel-Nr.: **740155**



RFI 4152 P1
INTEGRIERBARE KÜHL-GEFRIER-
KOMBINATION
SCHLEPPTÜRTECHNIK
Primary Line

SP
€ 899,00

A ↑ G ↓ **E** 54 cm 145 cm

- Farbe: Weiß
- Türanschlag: Türanschlag wechselbar
- Türmaterial: Edelstahl
- Klimaklasse: **N, ST**

EFFIZIENZ

- 1 Kompressor
- Gesamtvolumen: **205 L**
- Nettofassungsvermögen Kühlteil: **169 L**
- Nettofassungsvermögen Gefrierfach: **36 L**
- Gefrierleistung in 24 Stunden: **2,4 kg**
- Lagerzeit bei Störung: **18 h**

STEUERUNG

- Mechanische Steuerung

AUSSTATTUNG KÜHLTEIL

- LED Innenbeleuchtung
- 4 Glasabstellflächen
- 1 Gemüseschubfach
- 1 Flaschenablage ohne Flaschenhalter
- 1 Eierbehälter (6x)

AUSSTATTUNG GEFRIERTEIL

- 1 klassischer Eiswürfelbehälter

TECHNISCHE DATEN

- Energieverbrauch pro Jahr: **175 kWh**
- Geräuschpegel dB (A) re 1 pW: **39 dB(A)**
- Luftschallemissionsklasse: **C**
- Gerätemaß (HxBxT): **145 x 54 x 54 cm**
- Einbaumaß (HxBxT): **144,5-145 x 56-57 x 55 cm**
- Artikel-Nr.: **733108**



RFI 4121 P1
INTEGRIERBARE-KÜHL-GEFRIER-
KOMBINATION
SCHLEPPTÜRTECHNIK
Primary Line

SP
€ 759,00

A ↑ G ↓ **F** 54 cm 122,1 cm

- Farbe: Weiß
- Türanschlag: Türanschlag wechselbar
- Klimaklasse: **N, ST**

EFFIZIENZ

- 1 Kompressor
- Gesamtvolumen: **170 L**
- Nettofassungsvermögen Kühlteil: **135 L**
- Nettofassungsvermögen Gefrierfach: **35 L**
- Gefrierleistung in 24 Stunden: **2,05 kg**
- Lagerzeit bei Störung: **11 h**

STEUERUNG

- Mechanische Steuerung

AUSSTATTUNG KÜHLTEIL

- LED Innenbeleuchtung
- 4 Glasabstellflächen
- Ablagen in der Innentür: 2 Türfächer
- 1 Gemüseschubfach
- 1 Flaschenablage ohne Flaschenhalter
- 1 Eierbehälter

AUSSTATTUNG GEFRIERTEIL

- 1 klassischer Eiswürfelbehälter

TECHNISCHE DATEN

- Energieverbrauch pro Jahr: **219 kWh**
- Geräuschpegel dB (A) re 1 pW: **39 dB(A)**
- Luftschallemissionsklasse: **C**
- Gerätemaß (HxBxT): **122,1 x 54 x 54 cm**
- Einbaumaß (HxBxT): **122,3-123 x 56 x 55 cm**
- Artikel-Nr.: **733110**



RBI 5182 A1
INTEGRIERBARER KÜHLSCHRANK
MIT GEFRIERFACH
FESTTÜRTECHNIK
Advanced Line

SP
€ 1.369,00



A ↑ G ↓ **F** 55,5 cm 177,2 cm

- Farbe: Weiß
- Türanschlag: Türanschlag wechselbar
- Türmaterial: Edelstahl
- Klimaklasse: **N, ST**

EFFIZIENZ

- 1 Kompressor
- Gesamtvolumen: **248 L**
- Nettoverfahungsvermögen Kühlteil: **180 L**
- Nettoverfahungsvermögen Gefrierfach: **68 L**
- Gefrierleistung in 24 Stunden: **4 kg**
- Lagerzeit bei Störung: **8 h**

STEUERUNG

- Elektronische Steuerung // LED Display

EIGENSCHAFTEN

- AdaptTech-System // IonAir und DynamCooling Luft-Zirkulationssystem
- SuperCool: schnelle Kühlung // Smart SuperCool: Automatisches Schnellkühlen
- FastFreeze: schnelles Einfrieren
- Akustisches Warnsignal bei zu lang geöffneten Tür
- Digitale Temperaturanzeige für das Kühlteil
- Akustisches und optisches Warnsignal bei Temperaturerhöhung im Kühlteil

AUSSTATTUNG KÜHLTEIL

- LED Streifen an Seite
- 5 Glasabstellflächen
- MultiAdjust-Ablagen
- Flaschengitter
- 4 Innentür-Ablagen
- 2 Flaschenablagen mit Flaschenhalter
- 1 MultiBox 3-in-1: vielseitige Aufbewahrungsbbox
- MixBox-Schubfach
- CrispZone mit Feuchtregler

AUSSTATTUNG GEFRIERTEIL

- 1 Gefrierfach mit Klappe
- Glasabstellfläche

TECHNISCHE DATEN

- Energieverbrauch pro Jahr: **214,92 kWh**
- Geräuschpegel dB (A) re 1 pW: **38 dB(A)**
- Luftschallemissionen: **C**
- Gerätemaß (HxBxT): **177,2 x 55,5 x 54,5 cm**
- Einbaumaß (HxBxT): **177,5-178 x 56-57 x 56 cm**
- Artikel-Nr.: **732569**



RBI 4182 E1
INTEGRIERBARER KÜHLSCHRANK
MIT GEFRIERFACH
SCHLEPPTÜRTECHNIK
Essential Line

SP
€ 1.239,00

A ↑ G ↓ **F** 54 cm 177,2 cm

- Farbe: Weiß
- Türanschlag: Türanschlag wechselbar
- Türmaterial: Edelstahl
- Klimaklasse: **N, ST**

EFFIZIENZ

- 1 Kompressor
- Gesamtvolumen: **280 L**
- Nettofassungsvermögen Kühlteil: **251 L**
- Nettofassungsvermögen Gefrierfach: **29 L**
- Gefrierleistung in 24 Stunden: **2 kg**
- Lagerzeit bei Störung: **11 h**

STEUERUNG

- Elektronische Steuerung

EIGENSCHAFTEN

- IonAir und DynamCooling
- FastFreeze: schnelles Einfrieren
- EcoMode-Sparprogramm

AUSSTATTUNG KÜHLTEIL

- LED Streifen an Seite
- 5 Glasabstellflächen
- MultiAdjust-Ablagen
- Flaschengitter
- 4 Innentür-Ablagen
- 2 Fächer mit Flaschenhalter
- CrispZone-Gemüsefach mit Feuchtregler
- CrispZone-Gemüsefach
- 1 Eierbehälter (7x)

AUSSTATTUNG GEFRIERTEIL

- 1 Gefrierfach mit Klappe
- 1 Glasabstellfläche

TECHNISCHE DATEN

- Energieverbrauch pro Jahr: **215 kWh**
- Geräuschpegel dB (A) re 1 pW: **38 dB(A)**
- Luftschallemissionsklasse: **C**
- Gerätemaß (HxBxT): **177,2 x 54 x 54,5 cm**
- Einbaumaß (HxBxT): **177,5-178 x 56-57 x 56 cm**
- Artikel-Nr.: **732556**



RBI 2122 E1
INTEGRIERBARER KÜHLSCHRANK
MIT GEFRIERFACH
FESTTÜRTECHNIK
Essential Line

SP
€ 1.049,00



- Farbe: Weiß
- Türanschlag: Türanschlag wechselbar
- Türmaterial: Edelstahl
- Klimaklasse: **SN, N, ST**

EFFIZIENZ

- 1 Kompressor
- Gesamtvolumen: **180 L**
- Nettofassungsvermögen Kühlteil: **165 L**
- Nettofassungsvermögen Gefrierteil: **15 L**
- Gefriervermögen in 24 Stunden: **2 kg**
- Lagerzeit bei Störung: **6 h**

STEUERUNG

- Mechanische Steuerung

EIGENSCHAFTEN

- EcoMode-Sparprogramm

AUSSTATTUNG KÜHLTEIL

- LED Streifen an Seite
- 4 Glasabstellflächen
- MultiAdjust-Ablagen
- 2 Innentür-Ablagen
- Flaschenablage
- CrispZone-Gemüsefach mit Feuchtheregler

AUSSTATTUNG GEFRIERTEIL

- 1 Gefrierfach mit Klappe
- 1 klassischer Eiswürfelbehälter

TECHNISCHE DATEN

- Energieverbrauch pro Jahr: **183 kWh**
- Geräuschpegel dB (A) re 1 pW: **39 dB(A)**
- Luftschallemissionsklasse: **C**
- Gerätemaß (HxBxT): **122,5 x 54 x 54,5 cm**
- Einbaumaß (HxBxT): **122,8-123,3 x 56-57 x 56 cm**
- Artikel-Nr.: **732404**



RBI 4122 E1
INTEGRIERBARER KÜHLSCHRANK
MIT GEFRIERFACH
SCHLEPPTÜRTECHNIK
Essential Line

SP
€ 929,00



- Farbe: Weiß
- Türanschlag: Türanschlag wechselbar
- Türmaterial: Edelstahl
- Klimaklasse: **SN, N, ST**

EFFIZIENZ

- 1 Kompressor
- Gesamtvolumen: **180 L**
- Nettofassungsvermögen Kühlteil: **165 L**
- Nettofassungsvermögen Gefrierteil: **15 L**
- Gefriervermögen in 24 Stunden: **2 kg**
- Lagerzeit bei Störung: **6 h**

STEUERUNG

- Mechanische Steuerung

EIGENSCHAFTEN

- EcoMode-Sparprogramm

AUSSTATTUNG KÜHLTEIL

- LED Streifen an Seite
- 4 Glasabstellflächen
- MultiAdjust-Ablagen
- 2 Innentür-Ablagen
- Flaschenablage
- CrispZone-Gemüsefach mit Feuchtheregler

AUSSTATTUNG GEFRIERTEIL

- 1 Gefrierfach mit Klappe
- 1 klassischer Eiswürfelbehälter

TECHNISCHE DATEN

- Energieverbrauch pro Jahr: **183 kWh**
- Geräuschpegel dB (A) re 1 pW: **39 dB(A)**
- Luftschallemissionsklasse: **C**
- Gerätemaß (HxBxT): **122,5 x 54 x 54,5 cm**
- Einbaumaß (HxBxT): **122,8-123,3 x 56-57 x 56 cm**
- Artikel-Nr.: **732398**



RBI 4092 E1
INTEGRIERBARER KÜHLSCHRANK
MIT GEFRIERFACH
SCHLEPPTÜRTECHNIK
Essential Line

SP
€ 599,00

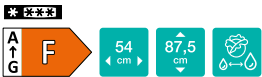

- Farbe: Weiß
- Türanschlag: Türanschlag wechselbar
- Türmaterial: Edelstahl
- Klimaklasse: **SN, N, ST**

EFFIZIENZ

- 1 Kompressor
- Gesamtvolumen: **114 L**
- Nettofassungsvermögen Kühlteil: **99 L**
- Nettofassungsvermögen Gefrierteil: **15 L**
- Gefriervermögen in 24 Stunden: **2 kg**
- Lagerzeit bei Störung: **6 h**

STEUERUNG

- Mechanische Steuerung

EIGENSCHAFTEN

- EcoMode-Sparprogramm

AUSSTATTUNG KÜHLTEIL

- LED Streifen an Seite
- 2 Glasabstellflächen
- MultiAdjust-Ablagen
- 1 Innentür-Ablage
- Flaschenablage
- CrispZone-Gemüsefach mit Feuchtheregler

AUSSTATTUNG GEFRIERTEIL

- 1 Gefrierfach mit Klappe
- 1 Eiswürfelbehälter

TECHNISCHE DATEN

- Energieverbrauch pro Jahr: **180 kWh**
- Geräuschpegel dB (A) re 1 pW: **39 dB(A)**
- Luftschallemissionsklasse: **C**
- Gerätemaß (HxBxT): **87,5 x 54 x 54,5 cm**
- Einbaumaß (HxBxT): **87,8-88,3 x 56-57 x 56 cm**
- Artikel-Nr.: **732393**



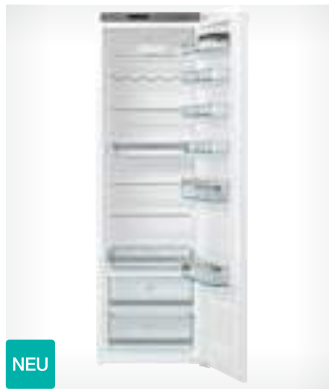

RI 518 EA1
INTEGRIERBARER KÜHLSCHRANK
FESTTÜRTECHNIK
Advanced Line



NEU

SP
€ 1.599,00



- Farbe: Weiß
 - Türanschlag: Türanschlag wechselbar
 - Türmaterial: Edelstahl
 - Klimaklasse: **SN, N, ST**
- EFFIZIENZ**
- 1 Kompressor
 - Gesamtvolumen: **301 L**
 - Nettoverfassungsvermögen Kühlteil: **301 L**

- STEUERUNG**
- Elektronische Steuerung
 - LED Display
 - Akustisches Warnsignal bei zu lange geöffnete Tür
 - Digitale Temperaturanzeige für das Kühlteil
 - Akustisches und optisches Warnsignal bei Temperaturerhöhung im Kühlteil: weißes Signallicht

- EIGENSCHAFTEN**
- AdaptTech
 - Umluft-Kühlsystem
 - IonAir und DynamiCooling
 - SuperCool
 - Smart SuperCool

- AUSSTATTUNG KÜHLTEIL**
- LED Innenbeleuchtung
 - 7 Glasabstellflächen
 - MultiAdjust-Ablagen
 - Flaschengitter
 - 4 Innentür-Ablagen
 - 2 Fächer mit Flaschenhalter
 - Lagerung Käse und Butter: 1 MultiBox 3-in-1
 - MixBox
 - CrispZone mit Feuchteregler
 - FreshZone

- TECHNISCHE DATEN**
- Energieverbrauch pro Jahr: **112,97 kWh**
 - Geräuschpegel dB (A) re 1 pW: **36 dB(A)**
 - Luftschallemissionen: **C**
 - Gerätemaß (HxBxT): **177,2 x 55,5 x 54,5 cm**
 - Einbaumaß (HxBxT): **177,5-178 x 56-57 x 56 cm**
 - Artikel-Nr.: **742197**



RI 4182 E1
INTEGRIERBARER KÜHLSCHRANK
SCHLEPPTÜRTECHNIK
Essential Line

SP
€ 1.119,00



- Farbe: Weiß
- Türanschlag: Türanschlag wechselbar
- Türmaterial: Edelstahl
- Klimaklasse: **SN, N, ST**

- EFFIZIENZ**
- 1 Kompressor
 - Gesamtvolumen: **301 L**

- STEUERUNG**
- Mechanische Steuerung

- EIGENSCHAFTEN**
- IonAir und DynamiCooling
 - EcoMode-Sparprogramm

- AUSSTATTUNG KÜHLTEIL**
- LED Innenbeleuchtung
 - 7 Glasabstellflächen
 - MultiAdjust-Ablagen
 - Flaschengitter
 - 4 Innentür-Ablagen
 - 2 Fächer mit Flaschenhalter
 - CrispZone mit Feuchteregler
 - CrispZone-Gemüsefach
 - 1 Eierbehälter (7x)

- TECHNISCHE DATEN/MASSE**
- Energieverbrauch pro Jahr: **141 kWh**
 - Geräuschpegel dB (A) re 1 pW: **37 dB(A)**
 - Luftschallemissionsklasse: **C**
 - Gerätemaß (HxBxT): **177,2 x 54 x 54,5 cm**
 - Einbaumaß (HxBxT): **177,5-178 x 56-57 x 56 cm**
 - Artikel-Nr.: **732574**



RI 4122 E1
INTEGRIERBARER KÜHLSCHRANK
SCHLEPPTÜRTECHNIK
Essential Line

SP
€ 939,00



- Farbe: Weiß
- Türanschlag: Türanschlag wechselbar
- Türmaterial: Edelstahl
- Klimaklasse: **SN, N, ST**

- EFFIZIENZ**
- 1 Kompressor
 - Gesamtvolumen: **199 L**

- STEUERUNG**
- Mechanische Steuerung

- EIGENSCHAFTEN**
- EcoMode-Sparprogramm

- AUSSTATTUNG KÜHLTEIL**
- LED Innenbeleuchtung
 - 5 Glasabstellflächen
 - MultiAdjust-Ablagen
 - 2 Innentür-Ablagen
 - Flaschenablage
 - CrispZone-Gemüsefach mit Feuchteregler

- TECHNISCHE DATEN/MASSE**
- Energieverbrauch pro Jahr: **126 kWh**
 - Geräuschpegel dB (A) re 1 pW: **35 dB(A)**
 - Luftschallemissionsklasse: **B**
 - Gerätemaß (HxBxT): **122,5 x 54 x 54,5 cm**
 - Einbaumaß (HxBxT): **122,8-123,3 x 56-57 x 56 cm**
 - Artikel-Nr.: **732402**



RI 4092 E1
INTEGRIERBARER KÜHLSCHRANK
SCHLEPPTÜRTECHNIK
Essential Line

SP
€ 589,00

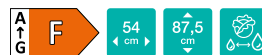

- Farbe: Weiß
- Türanschlag: Türanschlag wechselbar
- Türmaterial: Edelstahl
- Klimaklasse: **SN, N, ST**

- EFFIZIENZ**
- 1 Kompressor
 - Gesamtvolumen: **131 L**

- STEUERUNG**
- Mechanische Steuerung

- EIGENSCHAFTEN**
- EcoMode-Sparprogramm

- AUSSTATTUNG KÜHLTEIL**
- LED Innenbeleuchtung
 - 4 Glasabstellflächen
 - MultiAdjust-Ablagen
 - 1 Innentür-Ablage
 - Flaschenablage
 - CrispZone-Gemüsefach mit Feuchteregler

- TECHNISCHE DATEN/MASSE**
- Energieverbrauch pro Jahr: **115 kWh**
 - Geräuschpegel dB (A) re 1 pW: **35 dB(A)**
 - Luftschallemissionsklasse: **B**
 - Gerätemaß (HxBxT): **87,5 x 54 x 54,5 cm**
 - Einbaumaß (HxBxT): **87,8-88,3 x 56-57 x 56 cm**
 - Artikel-Nr.: **732354**

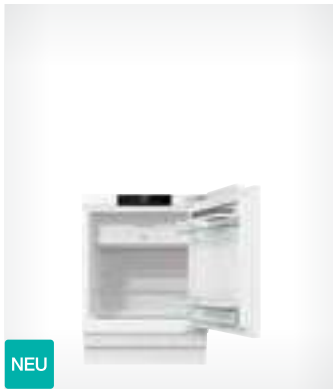

RBIU 609 FA1
UNTERBAU-KÜHLSCHRANK MIT
GEFRIERFACH, INTEGRIERBAR
FESTTÜRTECHNIK
Advanced Line

NEU

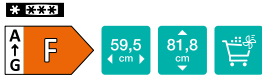
SP
€ 799,00

- Farbe: Weiß
- Türanschlag wechselbar
- Türmaterial: gebürstetes Metall
- Klimaklasse: **SN, N, ST**

EFFIZIENZ

- 1 Kompressor
- Gesamtvolumen: **121 Liter**
- Gesamtvolumen Kühlteil: **104 Liter**
- Gesamtvolumen Gefrierfachteil: **17 Liter**
- Gefriervermögen in 24 Stunden: **2 kg**
- Lagerzeit bei Störung: **9 h**

STEUERUNG

- LED Display
- Tonsignal bei geöffneter Tür
- Digitale Temperaturanzeige für das Kühlteil

EIGENSCHAFTEN

- SuperCool

- AUSSTATTUNG KÜHLTEIL**
- LED Punkt-Beleuchtung am Rand
 - 2 Glasabstellflächen
 - 1 höhenverstellbare Innentür-Ablage
 - Flaschenablage in der Innentür
 - Große ausziehbare Glasfläche
 - Be- und Entlüftung mit Ventilator im Sockel

- AUSSTATTUNG GEFRIERTEIL**
- 1 Gefrierfach mit Klappe

- TECHNISCHE DATEN/MASSE**
- Energieverbrauch pro Jahr: **185 kWh**
 - Geräuschpegel dB (A) re 1 pW: **38 dB(A)**
 - Luftschallemissionsklasse: **C**
 - Gerätemaß (HxBxT): **81,8 x 59,5 x 54,5 cm**
 - Einbaumaß (HxBxT): **82-90 x 60 x 55 cm**
 - Artikel-Nr.: **20008828**

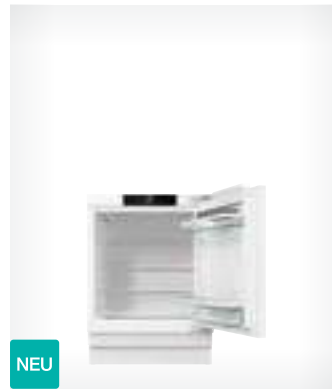

RIU 609 FA1
UNTERBAU-KÜHLSCHRANK,
INTEGRIERBAR
FESTTÜRTECHNIK
Advanced Line

NEU

SP
€ 789,00

- Farbe: Weiß
- Türanschlag wechselbar
- Türmaterial: gebürstetes Metall
- Klimaklasse: **SN, N, ST**

EFFIZIENZ

- 1 Kompressor
- Gesamtvolumen: **138 L**

STEUERUNG

- LED Display
- Tonsignal bei geöffneter Tür
- Digitale Temperaturanzeige für das Kühlteil

EIGENSCHAFTEN

- SuperCool

- AUSSTATTUNG KÜHLTEIL**
- LED Punkte Beleuchtung am Rand
 - 3 Glasabstellflächen
 - 1 höhenverstellbare Innentür-Ablage
 - Flaschenablage in der Innentür
 - Große ausziehbare Glasfläche
 - Be- und Entlüftung mit Ventilator im Sockel

TECHNISCHE DATEN/MASSE

- Energieverbrauch pro Jahr: **116 kWh**
- Geräuschpegel dB (A) re 1 pW: **37 dB(A)**
- Luftschallemissionsklasse: **C**
- Gerätemaß (HxBxT): **81,8 x 59,5 x 54,5 cm**
- Einbaumaß (HxBxT): **82-90 x 60 x 55 cm**
- Artikel-Nr.: **20008826**

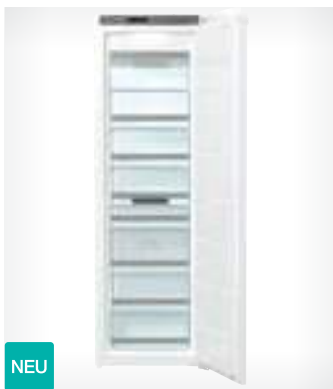

FNI 518 EA1
EINBAU-GEFRIERSCHRANK
FESTTÜRTECHNIK
NoFrost
Advanced Line

NEU

SP
€ 1.779,00

- Farbe: Weiß
- Türanschlag: Türanschlag wechselbar
- Klimaklasse: **SN, N, ST, T**

EFFIZIENZ

- Inverter-Kompressor
- Gesamtvolumen: **212 L**
- Gefriervermögen in 24 Stunden: **11,5 kg**
- Lagerzeit bei Störung: **8 h**

STEUERUNG

- Elektronische Steuerung
- LED Display
- Digitale Temperaturanzeige für Gefrierfach

EIGENSCHAFTEN

- Abtau-Vollautomatik im Gefrierfachteil
- FastFreeze
- NoFrost
- Smart FastFreeze
- Akustisches Warnsignal bei zu lange geöffneter Tür
- Akustisches und optisches Warnsignal bei Temperaturerhöhung im Gefrierfachteil

- AUSSTATTUNG GEFRIERTEIL**
- LED Innenbeleuchtung
 - XL SpaceBox 38 L
 - Gefrierfachteil: 1 Tür, 7 Schubladen

TECHNISCHE DATEN

- Energieverbrauch pro Jahr: **236,52 kWh**
- Geräuschpegel dB (A) re 1 pW: **38 dB(A)**
- Luftschallemissionsklasse: **C**
- Gerätemaß (HxBxT): **177,2 x 55,5 x 54,5 cm**
- Einbaumaß (HxBxT): **177,5-178 x 56-57 x 56 cm**
- Artikel-Nr.: **742198**



FI 4091 E1
INTEGRIERBARER
GEFRIERSCHRANK
SCHLEPPTECHNIK
Essential Line

SP

€ 929,00



- Farbe: Weiß
- Türanschlag: Türanschlag wechselbar
- Klimaklasse: **SN, N, ST, T**

EFFIZIENZ

- 1 Kompressor
- Gesamtvolumen: **95 L**
- Gefriervermögen in 24 Stunden: **5 kg**
- Lagerzeit bei Störung: **12 h**

STEUERUNG

- Elektronische Steuerung
- LED Display

EIGENSCHAFTEN

- Manuelle Abtauung
- Digitale Temperaturanzeige für Gefrierfach
- FastFreeze: schnelles Einfrieren

- AUSSTATTUNG GEFRIERTEIL**
- 3 Glasabstellflächen

TECHNISCHE DATEN/MASSE

- Energieverbrauch pro Jahr: **220 kWh**
- Geräuschpegel dB (A) re 1 pW: **37 dB(A)**
- Luftschallemissionsklasse: **C**
- Gerätemaß (HxBxT): **87,5 x 54 x 54,5 cm**
- Einbaumaß (HxBxT): **87,8-88,3 x 56-57 x 56 cm**
- Artikel-Nr.: **732373**





A woman with long brown hair, wearing a light blue button-down shirt and olive green pants, is crouching in a kitchen. She is looking upwards and to the right with a slight smile. The kitchen background includes a wooden countertop with a silver kettle, a bowl of oranges, and a potted plant. Above the counter, there are yellow and green triangular bunting flags. A teal semi-transparent overlay covers the right side of the image, containing white text. There are four small white circles with black outlines, one in each corner of the image.

‘ICH ERWARTE PERFEKTE SAUBERKEIT’ MOMENTE

Heben Sie die Hygiene auf das nächste Level mit modernen Geschirrspülern, sichern Sie sich immer perfekt sauberes und trockenes Geschirr, dank innovativen Funktionen.

Wir helfen Ihnen, Ihre Familie sicher und gesund zu halten.



VON “SAUBER” ZU ULTRA SAUBER

UltraClean GESCHIRRSPÜLER

Wenn es um die Frage des Geschirrspülens geht, geht es nicht darum wer oder was es tun wird, sondern wie es gemacht wird. Was sauber aussieht, ist nicht unbedingt sauber, da Augen beispielsweise Bakterien oder Viren nicht erkennen können. Die neue Generation Gorenje UltraClean Geschirrspüler sorgen dafür, dass Ihre Familie jedes Mal komplett sauberes und perfekt trockenes Geschirr erhält. Neben dem eleganten Design weisen Sie eine hohe Qualität und eine hohe Hygieneleistung mit erstaunlichen neuen Funktionen auf, die Ihren Alltag erleichtern. Geräumige und flexible Innenräume, verstellbare Körbe oder Hochdruckwasserstrahlen, die effektiv Schmutz entfernen, tragen außerdem zur Qualität der neuen Gorenje Geschirrspüler bei.

Perfekt gewaschenes Geschirr, bereit für Ihre nächste Mahlzeit.

IMMER EIN PERFEKT SAUBERER GESCHIRRSPÜLER



ExtraHygiene mit UV Technologie

Richtige antibakterielle Wirkung auch bei niedrigen Programmtemperaturen (Beispiel Eco 55°C). Die UV-Lichtfunktion ist aktiviert über eine neue UV-Option, welche sorgfältig im Hydrauliksystem platziert ist. Die UV-Funktion ist optional und kann bei allen Programmen verwendet werden. In Kombination mit Eco-, Auto-, Intensiv-, Tag-, Nacht- und Hygiene-Programm, entfernt es bis zu 99,9% der Bakterien und Viren aus dem Spülwasser.



IonTech

Nie wieder lästige Gerüche

Manchmal dauert es einige Tage, bis der Geschirrspüler voll ist und erst dann zum Einsatz kommt. Die moderne IonTech-Technologie, mit der die Gorenje Geschirrspüler ausgestattet sind, arbeitet nach dem Prinzip des natürlichen Vorgangs der Ionisation, bei dem Gerüche auf natürliche Art und Weise neutralisiert werden und Ihr Geschirrspüler Frische bewahrt, selbst wenn er voll schmutzigen Geschirrs ist.

VOLLKOMMEN TROCKENES GESCHIRR

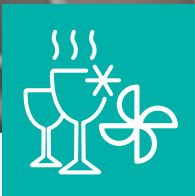

SmartUltra Dry

Nach dem Waschgang wird der Ventilator aktiviert und entfernt sämtlichen heißen Dampf aus der Wanne. Die Feuchtigkeit wird direkt in die Wanne zurückgeleitet. Die Geschirrspülmaschinentür öffnet sich automatisch nur leicht, um frische Luft einzulassen, was zu einem wirksamen Schutz für die Küchentheke gegen heißen Dampfauslass führt.

Außerdem gelangt frische Luft zu dem Geschirr, so dass die gewaschenen Gegenstände wie Plastikgeschirr vollkommen trocknen.



TotalDry

Perfekt trockenes Geschirr

Exzellente Möglichkeit des schnellen Trocknens bei niedrigem Energieverbrauch. Nach dem Spülvorgang öffnet sich die Gerätetür automatisch gerade so weit, dass der überschüssige Dampf entweichen kann. Dadurch gelangt Frischluft an das Geschirr, damit gespülte Gegenstände schnell und vollkommen trocknen.



LED Status Licht

Immer unter Kontrolle

Dank der LED-Statusleuchte unterhalb der Gerätetür lässt sich feststellen, welche Phase des Spülprogramms gerade abläuft. So sehen Sie immer, wenn der Geschirrspüler noch arbeitet oder der Spülvorgang bereits abgeschlossen ist.

ALLES ÜBER IHRE SPÜLMASCHINE AUF KNOPFDRUCK



ConnectLife

Vereinfachen Sie Ihr Leben und haben Sie alle Möglichkeiten, Ihren Geschirrspüler per App auf Ihrem Mobilgerät zu steuern und zu überprüfen. Fernsteuerung, mobile Benachrichtigungen und Ticketing sind Funktionen, mit denen Sie alle Spülvorgänge reibungsloser und schneller von überall aus verwalten können.



Selbstreinigungsprogramm

Immer ein perfekt sauberer Geschirrspüler

Eine saubere Spülwanne sorgt dafür, dass die Waschleistung immer Ihren Erwartungen entspricht. Führen Sie das Selbstreinigungsprogramm einmal im Monat durch, und Sie müssen den Geschirrspüler, die Sprüharme und die Rohre nie wieder mit der Hand putzen.



LEISE
EFFIZIENT
LANGLEBIG



Inverter PowerDrive Motor

Hocheffizient und leistungsstark

Der neue kraftvolle, bürstenlose PowerDrive Invertermotor mit Geschwindigkeitsregulierung gewährleistet eine hohe Leistung, ist erheblich leiser im Betrieb, verbraucht weniger Energie und zeichnet sich durch eine längere Lebensdauer aus.



AUTO
programmes

AutoProgramm

Perfekte Reinigung mit optimiertem Wasser- und Energieverbrauch

Manchmal genügt es, die Gläser leicht auszuspülen, manchmal ist Ihre Spülmaschine voll mit schwerem Geschirr mit Resten vom Sonntagsessen. Die fortschrittliche Sensortechnologie passt Ihr Spülprogramm immer an die perfekte Reinigung des Geschirrs mit optimiertem Wasser- und Energieverbrauch an.



FastEfficient in 1h

Effektiv schnell

Ein effektives und schnelles Programm für den täglichen Gebrauch bei Geschirr mit leicht getrockneten Resten. Dieses Programm arbeitet bei 65°C und ist in einer Stunde fertig.



**SAUBERE
GLÄSER IN
REKORDZEIT**



15 min SpeedWash

Schnelle Reinigung sodass Sie einen Gang runterschalten können

Stellen Sie sich vor, Sie schmeißen eine Dinnerparty und das Geschirr des Hauptgangs wird in der Zeit gereinigt, die zum Servieren des Desserts benötigt wird. Wenn Sie das einstündige Programm zusammen mit der SpeedWash-Funktion auswählen, spülen Gorenje-Geschirrspüler Ihr Geschirr in nur 15 Minuten. Perfekt für die Menge an Geschirr, die entsteht, wenn mehrere Gäste im Haus sind.



Startverzögerung

Sauberes Geschirr, niedrigere Stromrechnung

Programm, um den Geschirrspülprozess erst später zu starten wenn es am passendsten ist, beispielsweise wenn der Strom günstiger ist. Das Geschirr wird perfekt gewaschen, wenn Sie es brauchen.

BIS ZU 30% BESSERES SPÜLERGEBNIS

30 % BESSERES ERGEBNIS



Oberer Sprüharm

Der zusätzliche Sprüharm, der sich oben in der Spülmaschine befindet, sorgt für eine bessere Wasserabdeckung und durch die Spülung für bis zu 30% bessere Reinigungsergebnisse. Das gesamte Geschirr und Besteck werden immer perfekt gewaschen.



EcoProgramm

Energie sparen

Wenn Sie das ECO-Programm auswählen, verwendet Ihr Gerät niedrigere Wasch- und Spültemperaturen und minimiert den Wasserbedarf. Leistet dabei aber immer noch effektive Schmutzbeseitigung.



Nachtprogramm

Leises Spülen bei nur 37 dB

Mit dem Nachtprogramm ist der neue Gorenje Geschirrspüler 2 dB leiser als im Standardprogramm. Das Geschirr wird morgens sauber sein und Ihr Schlaf ungestört bleiben.



16 Gedecke

So flexibel wie Ihre Zeit

Gorenje UltraClean Geschirrspüler bieten genug Platz für all Ihre Bedürfnisse. Drei Körbe ermöglichen das gleichzeitige Spülen von bis zu 16 Gedecken. Der voll flexible Innenraum ermöglicht verschiedene Beladungsmöglichkeiten, die Verwendung ist einfach und Sie können wirklich die ultimative Party schmeißen!



UltraClean Besteckkorb

Ultimative Flexibilität für Ihr Besteck

SmartFlex Besteckkörbe bieten ultimative Flexibilität beim Waschen von Besteck. Abhängig von Ihren Bedürfnissen können Sie den gesamten Besteckkorb verwenden oder in zwei separate Teile teilen, die in verschiedenen Positionen im unteren Geschirrspülkorb platziert werden können. Auf diese Weise können Sie so viel Geschirr, Töpfe und Pfannen in den Geschirrspüler geben wie möglich.



MultiClack

An jeden einzelnen Topf angepasst

Das wirklich einfache Korbverstellungssystem mit zwei oder drei Ebenen ermöglicht es Ihnen, selbst die größten Töpfe und Teller unterzubringen. Passen Sie das Innere Ihres Geschirrspülers vollständig an Ihre aktuellen Bedürfnisse an.



Verstellbare Körbe

Sorgfältig gestalteter Innenraum

Die Körbe sind mit hervorgehobenen beweglichen Elementen und einem anpassbaren Korblayout für einfaches Beladen ausgestattet. Das wirklich einfache zweistufige Korbverstellungssystem ermöglicht es Ihnen, selbst die größten Töpfe unterzubringen. Der Tellerrost im Unterkorb lässt sich einfach zusammenklappen. Besteck lässt sich perfekt in einem speziellen Korb organisieren, wo es für perfekte Reinigungs- und Trocknungsergebnisse separat positioniert wird. Jedes Detail ist sorgfältig auf einfachste Handhabung ausgelegt.



EINFACHE AUSWAHL DES RICHTIGEN PROGRAMMS



Einfache Bedienung

Das ergonomisch geformte Bedienfeld bietet hervorragende Sicht und Kontrolle über den Spülprozess und ausgewählte Einstellungen. Es ermöglicht die einfache Auswahl des richtigen Programms und andere spezielle Einstellungen.



Reinigungsmittelspender

Minimalistischer, gleitender Reinigungsmittelspender

Die neuen Gorenje Geschirrspülgeräte sind ausgestattet mit einem minimalistischen Gleitreinigungsmittelspender aus welchem der Pod leise herausgleitet.

Die Funktionalität des einfach zu reinigenden Spenders macht eine bessere Reinigungsmitteldosierung sowie das Waschen jeglicher Art von Geschirr möglich.



Smarte Dosierung

Kein Nachfüllen für bis zu einem Monat

Diese smarte Dosierungs-Lösung spart Ihnen Zeit, Reinigungsmittel und Energie! Einfach das Reinigungsmittel in den Behälter gießen und danach bis zu einem Monat nicht mehr nachfüllen, bei einer Verwendung von ungefähr 20 Spülgängen. Basierend auf dem von Ihnen gewählten Programm setzt der Geschirrspüler automatisch die benötigte Menge an Reinigungsmittel frei. Der Behälter ist herausnehmbar und leicht zu reinigen.



Intensive Reinigungszone

Die perfekte Lösung für hartnäckigste Flecken und höchste Verschmutzung

Die neuen Gorenje-Geschirrspülmodelle bieten die perfekte Lösung für hartnäckigste Flecken und höchste Verschmutzung: zwei leistungsstarke und hocheffiziente Düsen, die sich im hinteren Teil der Spülwanne befinden. Durch die Anwendung von Hochdruckwasser zielen Sie direkt auf die hartnäckigsten Flecken, perfekt, für die Reinigung von Töpfen, Pfannen und Backblechen.



Total AquaStop

Keine Angst vor auslaufendem Wasser

Dank der Sicherheitsfunktion Total AquaStop kann der Geschirrspüler ganz unbesorgt Nachts oder in Abwesenheit in Betrieb genommen werden. Bei unbeabsichtigtem Auslaufen von Wasser unterbricht Total AquaStop automatisch die Wasserzufuhr. Gleichzeitig wird das restliche Wasser aus der Spülwanne gepumpt. Die Funktion Total AquaStop hält ein ganzes Geschirrspülerleben lang.



Frontblende im Lieferumfang nicht enthalten

GV 693 C60UVD
VOLLINTEGRIERBARER
GESCHIRRSPÜLER
Superior Line



NEU

SP
€ 1.789,00



EFFIZIENZ

- Maximale Temperatur Wasserzufluss: 70 °C
- Bürstenloser PowerDrive-Motor

STEUERUNG

- Wi-Fi Funktion integriert
- TouchControl

PROGRAMME

- Spültemperatur: 40, 45, 50, 55, 60, 65, 70 °C
- 7 Programme: Automatikprogramme; Intensiv-Programm; ECO-Sparprogramm; Hygiene-Programm; Kristallgläser; 1h Programm; Nachtwäsche
- 2 Referenzprogramme // Memory-Funktion
- Automatikprogramme

EIGENSCHAFTEN

- 16 Maßgedecke // SpeedWash Funktion
- TotalDry - automatische Türöffnung
- Selbstreinigungsprogramm
- 3 in 1 Funktion // Status-LED-Beleuchtung
- Anzeige des Spüldendes: Akustisch und optisch
- IonTech
- ExtraHygiene mit UV-Technologie // Ionisator
- Integriertes Automatik-Dosiersystem
- Intensiv CleanZone // SmartDry
- Startzeitvorwahl bis zu 24 h

SERIENZUBEHÖR

- Anzahl Geschirrkörbe: 3
- Höhenverstellbarer Oberkorb
- Sprühebene: 5
- Anzahl Sprüharme: 3
- Selbstreinigender Filter

SICHERHEIT

- Vollständiger Überlaufschutz
- Fehlerdiagnosesystem
- Edelstahl im Innenraum

TECHNISCHE DATEN

- Sockelhöhe verstellbar: 74 mm
- Hocheinbaufähig mit Türhöhe: 640 - 720 mm
- Wasserverbrauch im eco Programm: 9,6 L
- Energieverbrauch per Zyklus: 0,76 kWh
- Energieverbrauch pro 100 Zyklen: 76 kWh
- Programmdauer im eco-Programm: 200 min
- Luftschallemissionen: 39 dB
- Luftschallemissionen: B
- Gerätemaß (HxBxT): 81,6 x 59,8 x 55,5 cm
- Einbaumaß (HxBxT): 82 x 60 x 55,5 cm
- Artikel-Nr.: 739638



Frontblende im Lieferumfang nicht enthalten

GV 673 C61
VOLLINTEGRIERBARER
GESCHIRRSPÜLER
Advanced Line



NEU

SP
€ 1.369,00



EFFIZIENZ

- Maximale Temperatur Wasserzufluss: 70 °C
- Bürstenloser PowerDrive-Motor

STEUERUNG

- Wi-Fi Funktion integriert
- TouchControl

PROGRAMME

- Spültemperatur: 40, 45, 50, 55, 60, 65, 70 °C
- 7 Programme: Automatikprogramme; Intensiv-Programm; ECO-Sparprogramm; Hygiene-Programm; Kristallgläser; 1h Programm; Nachtwäsche
- 2 Referenzprogramme
- Memory-Funktion
- Automatikprogramme

EIGENSCHAFTEN

- 16 Maßgedecke
- SpeedWash Funktion
- TotalDry - automatische Türöffnung
- Selbstreinigungsprogramm
- 3 in 1 Funktion
- Status-LED-Beleuchtung
- Anzeige des Spüldendes: Akustisch und optisch
- Schiebetür
- Startzeitvorwahl bis zu 24 h

SERIENZUBEHÖR

- 3 Geschirrkörbe - davon 1 Bestecklade
- Höhenverstellbarer Oberkorb
- Sprühebene: 5
- Anzahl Sprüharme: 3
- Selbstreinigender Filter

SICHERHEIT

- Vollständiger Überlaufschutz
- Fehlerdiagnosesystem
- Edelstahl im Innenraum

TECHNISCHE DATEN

- Sockelhöhe verstellbar: 74 mm
- Hocheinbaufähig mit Türhöhe: 680 - 760 mm
- Wasserverbrauch im eco Programm: 9,6 L
- Energieverbrauch per Zyklus: 0,76 kWh
- Energieverbrauch pro 100 Zyklen: 76 kWh
- Programmdauer im eco-Programm: 200 min
- Luftschallemissionen: 42 dB
- Luftschallemissionen: B
- Gerätemaß (HxBxT): 81,6 x 59,8 x 55,5 cm
- Einbaumaß (HxBxT): 82 x 60 x 55,5 cm
- Artikel-Nr.: 739653



GV 693 C60XXL
VOLLINTEGRIERBARER
GESCHIRRSPÜLER
Superior line



Frontblende im
Lieferumfang nicht
enthalten

NEU

SP
€ 1.049,00

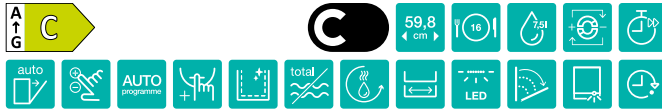

EFFIZIENZ

- Maximale Temperatur Wasserzuluß: 70 °C
- Bürstenloser PowerDrive-Motor

STEUERUNG

- Wi-Fi Funktion integriert
- TouchControl

PROGRAMME

- Spültemperatur °C: 40, 45, 50, 55, 60, 65, 70 °C
- 7 Programme: Automatikprogramme; Intensiv-Programm; ECO-Sparprogramm; Hygiene-Programm; Kristallgläser; 1h Programm; Nachtwäsche
- 2 Referenzprogramme // Memory-Funktion
- Automatikprogramme

EIGENSCHAFTEN

- 16 Maßgedecke // SpeedWash Funktion
- TotalDry - automatische Türöffnung
- Selbstreinigungsprogramm
- 3 in 1 Funktion
- Status-LED-Beleuchtung
- Anzeige des Spülandes: Akustisch und optisch
- Schiebetür
- Startzeitvorwahl bis zu 24 h
- Intensiv CleanZone

SERIENZUBEHÖR

- 3 Geschirrkörbe – eine Besteckschublade
- Höhenverstellbarer Oberkorb
- Sprühebene: 5
- Anzahl Sprüharme: 3
- Selbstreinigender Filter

SICHERHEIT

- Vollständiger Überlaufschutz
- Fehlerdiagnosesystem
- Edelstahl im Innenraum

TECHNISCHE DATEN

- Sockelhöhe verstellbar: 50 mm
- Wasserverbrauch im eco Programm: 7,5 L
- Energieverbrauch per Zyklus: 0,74 kWh
- Energieverbrauch pro 100 Zyklen: 74 kWh
- Programmdauer im eco-Programm: 205 min
- Geräuschpegel dB (A) re 1 pW: 42 dB
- Luftschallemissionen 2017: B
- Gerätemaß (HxBxT): 85,6 x 59,8 x 55,5 cm
- Einbaumaß (HxBxT): 86 x 60 x 55,5 cm
- Artikel-Nr.: 739737



GV 663 D60
VOLLINTEGRIERBARER
GESCHIRRSPÜLER
Advanced Line



Frontblende im
Lieferumfang nicht
enthalten

NEU

SP
€ 1.039,00

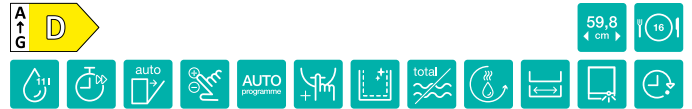

EFFIZIENZ

- Maximale Temperatur Wasserzuluß: 70 °C
- Einphasen-Asynchronmotor

STEUERUNG

- TouchControl

PROGRAMME

- Spültemperatur: 35, 40, 45, 50, 55, 60, 65, 70 °C
- 8 Programme: Automatikprogramme; Intensiv-Programm; ECO-Sparprogramm; Hygiene-Programm; Schnellprogramm 20; Kristallgläser; 1h Programm; Nachtwäsche
- 2 Referenzprogramme // Memory-Funktion
- Automatikprogramme

EIGENSCHAFTEN

- 16 Maßgedecke // SpeedWash Funktion
- TotalDry - automatische Türöffnung
- Selbstreinigungsprogramm
- 3 in 1 Funktion // Status-LED-Beleuchtung
- Anzeige des Spülandes: Akustisch und optisch
- Startzeitvorwahl bis zu 24 h

SERIENZUBEHÖR

- Anzahl Geschirrkörbe: 3
- Höhenverstellbarer Oberkorb
- Sprühebene: 5
- Anzahl Sprüharme: 3
- Selbstreinigender Filter

SICHERHEIT

- Vollständiger Überlaufschutz
- Fehlerdiagnosesystem
- Edelstahl im Innenraum

TECHNISCHE DATEN

- Sockelhöhe verstellbar: 74 mm
- Hocheinbaufähig mit Türhöhe: 640 - 720 mm
- Wasserverbrauch im eco Programm: 11 L
- Energieverbrauch per Zyklus: 0,85 kWh
- Energieverbrauch pro 100 Zyklen: 85 kWh
- Programmdauer im eco-Programm: 175 min
- Geräuschpegel dB (A) re 1 pW: 44 dB
- Luftschallemissionen: B
- Gerätemaß (HxBxT): 81,6 x 59,8 x 55,5 cm
- Einbaumaß (HxBxT): 82 x 60 x 55,5 cm
- Artikel-Nr.: 739652



GV 642 D61
VOLLINTEGRIERBARER
GESCHIRRSPÜLER
Essential line

SP
€ 979,00



EFFIZIENZ

- Maximale Temperatur Wasserzuluß: 70 °C
- Einphasen-Asynchronmotor

STEUERUNG

- TouchControl

PROGRAMME

- Spültemperatur: 40, 45, 50, 55, 60, 65, 70 °C
- 6 Programme: Automatikprogramme; Intensiv-Programm; ECO-Sparprogramm; Hygiene-Programm; Kristallgläser; 1h Programm
- 1 Referenzprogramm
- Memory-Funktion

EIGENSCHAFTEN

- 14 Maßgedecke
- SpeedWash Funktion
- TotalDry: automatische Türöffnung
- Selbstreinigungsprogramm
- 3 in 1 Funktion
- Anzeige des Spülandes: Akustisch und optisch
- Startzeitvorwahl bis zu 24 h

SERIENZUBEHÖR

- 2 Geschirrkörbe
- Höhenverstellbarer Oberkorb
- Sprühebene: 4
- Anzahl Sprüharme: 2
- Selbstreinigender Filter

SICHERHEIT

- Vollständiger Überlaufschutz
- Fehlerdiagnosesystem
- Edelstahl im Innenraum

TECHNISCHE DATEN

- Sockelhöhe verstellbar: 74 mm
- Hocheinbaufähig mit Türhöhe: 740 - 720 mm
- Wasserverbrauch im eco Programm: 9,7 L
- Energieverbrauch per Zyklus: 0,83 kWh
- Energieverbrauch pro 100 Zyklen: 83 kWh
- Programmdauer im eco-Programm: 190 min
- Geräuschpegel dB (A) re 1 pW: 44 dB
- Luftschallemissionen: B
- Gerätemaß (HxBxT): 81,6 x 59,8 x 55,5 cm
- Einbaumaß (HxBxT): 82 x 60 x 55,5 cm
- Artikel-Nr.: 739658



GI 643 D60X
VOLLINTEGRIERBARER
GESCHIRRSPÜLER
Advanced Line

SP
€ 1.039,00



EFFIZIENZ

- Maximale Temperatur Wasserzuluß: 70 °C
- Einphasen-Asynchronmotor

STEUERUNG

- TouchControl

PROGRAMME

- Spültemperatur °C: 40, 45, 50, 55, 60, 65, 70 °C
- 6 Programme: Automatikprogramme; Intensiv-Programm; ECO-Sparprogramm; Hygiene-Programm; Kristallgläser; 1h Programm
- 1 Referenzprogramm // Memory-Funktion
- Automatikprogramme

EIGENSCHAFTEN

- 16 Maßgedecke // SpeedWash Funktion
- TotalDry - automatische Türöffnung
- Selbstreinigungsprogramm
- 3 in 1 Funktion
- Anzeige des Spülandes: Akustisch und optisch
- Startzeitvorwahl bis zu 24 h

SERIENZUBEHÖR

- Anzahl Geschirrkörbe: 3
- höhenverstellbarer Oberkorb
- Sprühebene: 5
- Anzahl Sprüharme: 3
- Selbstreinigender Filter
- Besteckschublade

SICHERHEIT

- Überlaufschutz: vollständig
- Fehlerdiagnosesystem
- Edelstahl im Innenraum

TECHNISCHE DATEN

- Sockelhöhe verstellbar: 74 mm
- Wasserverbrauch im eco Programm: 11 L
- Energieverbrauch per Zyklus: 0,85 kWh
- Energieverbrauch pro 100 Zyklen: 85 kWh
- Programmdauer im eco-Programm: 175 min
- Geräuschpegel dB (A) re 1 pW: 44 dB
- Luftschallemissionen: B
- Gerätemaß (HxBxT): 81,6 x 59,8 x 57,5 cm
- Einbaumaß (HxBxT): 82 x 60 x 57,5 cm
- Artikel-Nr.: 739662



GENAU RICHTIG, UM IHREN ALLTAG ZU ERLEICHTERN

SmartFlex-GESCHIRRSPÜLER

Gorenje Geschirrspüler sind vom modernen Lebensstil inspiriert. Flexibel und geräumig genug, um jede Aufgabe zu bewältigen, wurden sie mit Blick auf die Dynamik des Alltags geschaffen. Sie passen sich ganz Ihren Wünschen an und bieten eine Vielzahl von Funktionen sowie voll anpassbare Innenräume. Effiziente Programme, automatische Türöffnung am Ende des Waschzyklus, geringer Energie- und Wasserverbrauch – all das trägt zur Qualität bei und geräuschloses Arbeiten zählt ebenso dazu bei unserem Familienhelfer.

Entwickelt, um die Last von den Schultern zu nehmen.

GENUG PLATZ FÜR ALL IHR GESCHIRR – AUCH NACH EINER PARTY

**BELADEN &
VERGESSEN!**



16 Maßgedecke

Die neuen Gorenje SmartFlex Geschirrspüler bieten genügend Platz für große Geschirrmengen. In zwei Geschirrkörben und einer Besteckschublade können bis zu 16 Maßgedecke in einem Spülgang gereinigt werden. Dank des vollkommen flexiblen Innenraums sind unterschiedliche Beladeoptionen möglich. Die Handhabung ist einfach und die Spülergebnisse sind perfekt.



SmartFlex Besteckkorb

Ultimative Flexibilität für Ihr Besteck

Die SmartFlex Besteckkörbe bieten ultimative Flexibilität beim Waschen von Besteck. Je nach Bedarf können Sie den vollen Besteckkorb verwenden oder ihn in zwei separate Teile teilen, die an verschiedenen Stellen im unteren Geschirrspülkorb platziert werden können. Auf diese Weise können Sie so viel Geschirr, Töpfe und Pfannen wie möglich in die Spülmaschine stellen.

BIS ZU 30 % VERBESSERTE SPÜLLEISTUNG

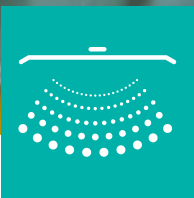

Dritter Sprüharm

Der zusätzliche Sprüharm sorgt für eine bessere Wasserabdeckung und Durchspülung für bis zu 30 % bessere Reinigungsergebnisse. Sämtliches Geschirr und Besteck wird immer perfekt gespült.

**30 %
BESSERE
ERGEBNISSE**



Flexible Körbe

Perfekt an Ihre
Bedürfnisse
angepasst



MultiClack

An jeden einzelnen Topf angepasst

Das wirklich einfache Korbverstellungssystem mit zwei oder drei Ebenen ermöglicht es Ihnen, selbst die größten Töpfe und Teller unterzubringen. Passen Sie das Innere Ihres Geschirrspülers vollständig an Ihre aktuellen Bedürfnisse an.



SmartControl

Intuitive Steuerung

Die Bedienung Ihres Geschirrspülers war niemals einfacher. Alle Programme und Zusatzfunktionen sind auf dem Bedienpanel von links nach rechts angeordnet und lassen sich intuitiv bedienen. Die Topmodelle verfügen über ein hochwertiges DirecTouch Control Bedienpanel. Zum Starten des Programms genügt ein einziger Fingertouch.



LED Statuslicht

Immer unter Kontrolle

Dank der LED-Statusleuchte unterhalb der Gerätetür (bei vollintegrierbaren Superior Modellen) lässt sich feststellen, welche Phase des Spülprogramms gerade abläuft. So sehen Sie immer, wenn der Geschirrspüler noch arbeitet oder der Spülvorgang bereits abgeschlossen ist.



XXL in Edelstahl

Mehr Platz für schmutziges Geschirr

Die XL-Geschirrspüler mit einer Höhe von 86 cm passen perfekt zu Küchen mit einer an die Nutzer angepassten Arbeitsplattenhöhe. Ein vollkommen aus Edelstahl gefertigter Innenraum mit einer beeindruckenden Höhe von 65 cm, bietet genügend Platz für Ihr Geschirr. Selbst für Teller mit einem Durchmesser von 35 cm bei XL-Modellen und 31 cm bei Standardmodellen.



AUTO
programmes

Automatik-Programm

Automatisch sauberes Geschirr

Manchmal müssen Gläser schnell gespült werden, ein anderes Mal ist Ihr Geschirrspüler voller schwerer Geschirrtteile, die vom Abendessen übriggeblieben sind. Die moderne Sensortechnologie passt das Spülprogramm stets so an, dass Ihr Geschirr mit perfekt optimiertem Wasser- und Energieverbrauch gereinigt wird. Sie benötigen keine besonderen Spezialprogramme – das Automatikprogramm passt sich den Bedürfnissen Ihres Geschirrs an.



1 Stunde-Programm

Effektiv und schnell

Ein effektives und schnelles Programm, das für den täglichen Einsatz bei Geschirr mit leicht angetrockneten Resten entwickelt wurde. Zusammen mit der SpeedWash-Funktion kann es auf nur 15 Minuten verkürzt werden.

**SAUBERE
GLÄSER
IM HAND-
UMDREHEN**



SpeedWash in 15 Minuten

Schnellspülprogramm + Funktion SpeedWash

Manchmal benötigt man in besonders kurzer Zeit viel Geschirr, beispielsweise wenn viele Gäste eingeladen sind. Ein 20-minütiges Schnellspülprogramm erledigt Ihren Abwasch mit der zuschaltbaren SpeedWash-Funktion in nur 15 Minuten. Perfekt für eine große Menge an Geschirr, wenn viele Gäste kommen.



QuickIntensive

Schnelle tägliche Wäsche

Durch die Optimierung aller Phasen des Geschirrspülzyklus können SmartFlex-Geschirrspüler die Arbeit in nur 90 Minuten erledigen. Das bedeutet, dass Sie in kürzester Zeit eine volle Ladung schmutzigen Geschirrs perfekt sauber und trocken bekommen können, während Sie viel weniger Wasser und Energie verbrauchen, als wenn Sie das Geschirr von Hand spülen würden.

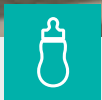

ExtraHygiene

Stets sauberes und hygienisches Geschirr

Ein zusätzlicher Kaltwasserspülzyklus und ein nachfolgender, ausgedehnter Spülgang mit 70°C heißem Wasser sorgen bei der optionalen ExtraHygiene- Funktion dafür, dass nahezu alle Bakterien beseitigt werden. Das einen Sterilisationseffekt simulierende Programm wurde insbesondere für Familien mit Babys zur Reinigung von Babygeschirr und Babyutensilien entwickelt.



Nachtprogramm

Leises Spülen bei nur 37 dB

Mit nur 37 dB ist dieses Programm extra leise. Ihr Geschirr ist am Morgen sauber und Ihr Schlaf bleibt ungestört.



Glas-Programm

Schonende Reinigung auch für Kristallgläser

Mit dem speziell entwickelten Glas-Programm schonen Gorenje SmartFlex Geschirrspüler alle Ihre Gläser. Durch die niedrigere Spültemperatur ist es selbst für Kristallgläser sicher.

OHNE
ZUSÄTZLICHEN
ENERGIE-
VERBRAUCH

OPTIONALE AUTOMATISCHE TÜRÖFFNUNG

auto



TotalDry

Nach dem Spülvorgang öffnet sich die Gerätetür automatisch gerade so weit, dass der überschüssige Dampf entweichen kann. Dadurch gelangt Frischluft an das Geschirr, damit gespülte Gegenstände schnell und vollkommen trocknen. Ausgezeichnete Trockenergebnisse bei geringem Energieverbrauch.



SmartLook

Maximale Einbauflexibilität

Der spezielle Türmechanismus ermöglicht das Gleiten der Frontblende und gestattet den Einbau des vollintegrierbaren Geschirrspülers in jede Art von Küchenmöbel, unabhängig vom Maß der Frontblende oder der Art der Sockelblende. Außerdem ermöglicht ein integrierter Anti-Siphon den Einbau des Geschirrspülers in ergonomischer Höhe. Ohne Zwischenräume unterhalb der Frontblende.

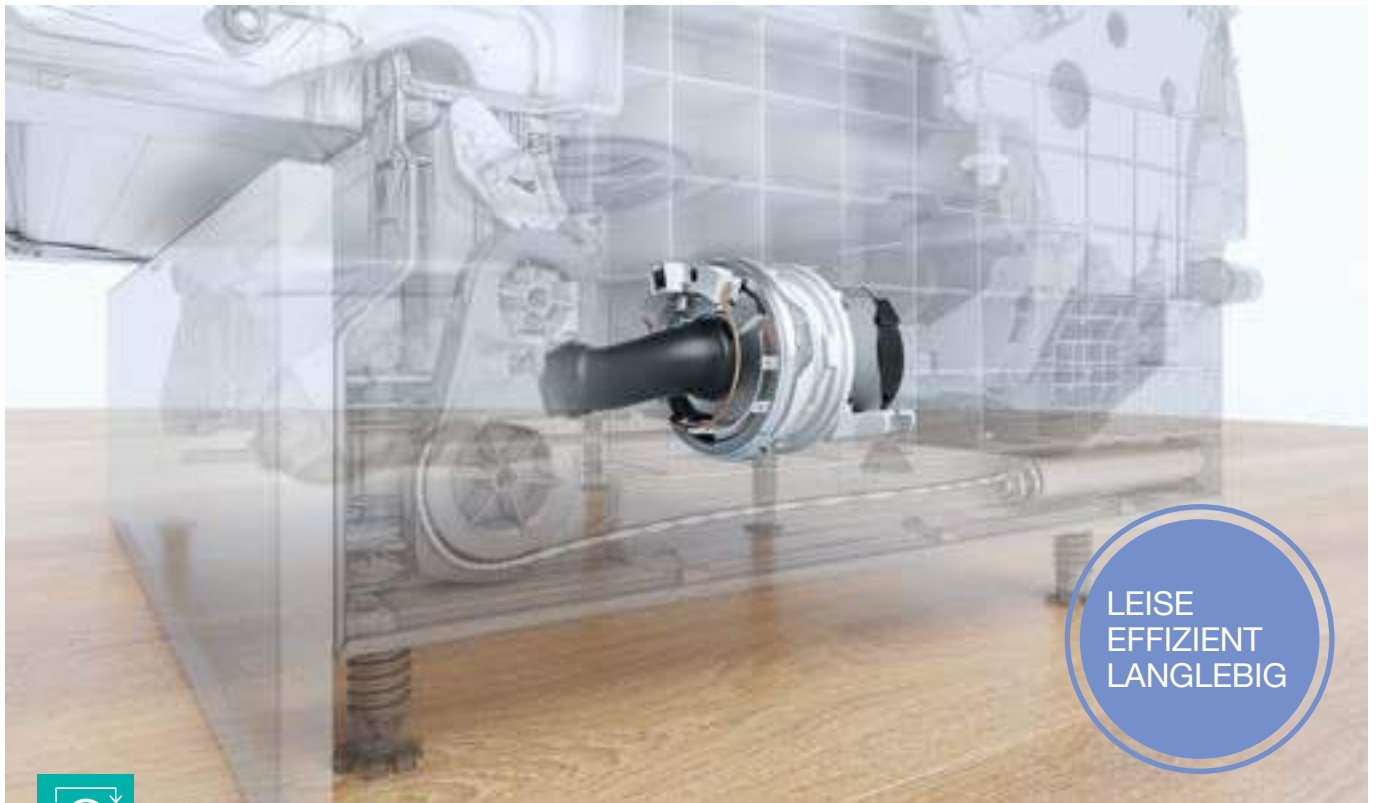

LEISE
EFFIZIENT
LANGLEBIG



Inverter PowerDrive Motor

Hocheffizient und leistungsstark

Dieser leise, aber sehr effiziente Motor ist für eine lange Lebensdauer Ihres Geschirrspülers ausgelegt und spart bei jedem Zyklus Energie.



6,9 L Wasser-verbrauch

Spart Zeit und Wasser

Das Geschirrspülen von Hand erfordert bis zu 100 Liter Frischwasser zur Reinigung von 12 Standard-Maßgedecken. Sie im Geschirrspüler zu spülen, würde den Wasserverbrauch um das 10fache senken. Unsere Modelle mit 60 cm Breite verringern den Wasserverbrauch auf nur 6,9 L Wasser je Spülzyklus.



SuperSilent

Flüsterleise

Die leisesten Geschirrspüler arbeiten mit einem Geräuschpegel von 39 dB, was der Lautstärke entspricht, wenn sich zwei Personen flüsternd unterhalten. Der extraleise Betrieb ist auf eine spezielle Schallsolierung, effiziente Motoren und besonders hochwertigen Materialien zurückzuführen.



GV 572 D10
VOLLINTEGRIERBARER
GESCHIRRSPÜLER
Superior Line



Frontblende im
Lieferumfang nicht
enthalten

SP
€ 1.299,00



GV 561 D10
VOLLINTEGRIERBARER
GESCHIRRSPÜLER
Advanced Line



Frontblende im
Lieferumfang nicht
enthalten

SP
€ 899,00



EFFIZIENZ

- Maximale Temperatur Wasserzufluss: 60 °C
- Bürstenloser PowerDrive-Motor

STEUERUNG

- TouchControl

PROGRAMME

- Spültemperatur: 60, 55, 45, 35 °C
- 5 Programme: Automatikprogramme; Intensiv-Programm; ECO-Sparprogramm; Gläser-Programm; 1h Programm
- 3 Referenzprogramme
- Automatikprogramme

EIGENSCHAFTEN

- 11 Maßgedecke
- SpeedWash Funktion
- TotalDry - automatische Türöffnung
- ExtraHygiene
- 3 in 1 Funktion
- LED Beleuchtung
- Anzeige Programmende
- Akustisches und optisches Signal bei Programmende
- Startzeitvorwahl bis zu 24 h

SERIENZUBEHÖR

- 3 Geschirrkörbe und 1 Besteckschublade
- Höhenverstellbarer Oberkorb
- Multifunktionaler Unterkorb
- 5 Sprühebene / 3 Sprüharme
- Selbstreinigender Filter

SICHERHEIT

- Totaler AquaStop
- Fehlerdiagnosesystem
- Innenraum Edelstahl rostfrei

TECHNISCHE DATEN

- Sockelhöhe verstellbar: 50 mm
- Sockelhöhe: 90-155 mm
- Energieverbrauch pro 100 Reinigungszyklen: 72 kWh
- Energie-/Wasserverbrauch im eco-Programm: 0,719 kWh / 9,5 L
- Programmdauer im eco-Programm: 3:25 h
- Luftschallemissionen: 44 dB(A)
- Luftschallemissionsklasse: B
- Gerätemaß (HxBxT): 81,5 x 44,8 x 55 cm
- Einbaumaß (HxBxT): 82 x 45 x 58 cm
- Artikel-Nr.: 737469



EFFIZIENZ

- Maximale Temperatur Wasserzufluss: 60 °C
- Bürstenloser PowerDrive-Motor

STEUERUNG

- Bedientasten

PROGRAMME

- Spültemperatur: 60, 55, 45, 35 °C
- 5 Programme: Automatikprogramme; Intensiv-Programm; ECO-Sparprogramm; Gläser-Programm; 1h Programm
- 3 Referenzprogramme
- Automatikprogramm

EIGENSCHAFTEN

- 11 Maßgedecke
- SpeedWash-Funktion
- TotalDry - automatische Türöffnung
- ExtraHygiene
- 3 in 1 Funktion
- Akustisches Signal bei Programmende
- Startzeitvorwahl bis zu 24 h

SERIENZUBEHÖR

- 3 Geschirrkörbe und 1 Bestecklade
- Höhenverstellbarer Oberkorb
- Multifunktionaler Unterkorb
- Sprühebene: 5
- Sprüharme: 3
- Selbstreinigender Filter

SICHERHEIT

- Totaler AquaStop
- Fehlerdiagnosesystem
- Innenraum Edelstahl rostfrei

TECHNISCHE DATEN

- Sockelhöhe verstellbar: 50 mm
- Sockelhöhe: 90-155 mm
- Energieverbrauch pro 100 Reinigungszyklen: 72 kWh
- Energie-/Wasserverbrauch im eco-Programm: 0,719 kWh/9,5 L
- Programmdauer im eco-Programm: 3:25 h
- Luftschallemissionen: 45 dB(A)
- Luftschallemissionsklasse: C
- Gerätemaß (HxBxT): 81,5 x 44,8 x 55 cm
- Einbaumaß (HxBxT): 82 x 45 x 58 cm
- Artikel-Nr.: 737468



GV 520 E15
VOLLINTEGRIERBARER
GESCHIRRSPÜLER
Essential Line

SP
€ 749,00



GV 520 E10
VOLLINTEGRIERBARER
GESCHIRRSPÜLER
Essential Line

SP
€ 849,00



EFFIZIENZ

- Maximale Temperatur Wasserzufluss: 60 °C
- Einphasen-Asynchronmotor

STEUERUNG

- Bedientasten

PROGRAMME

- Spültemperatur: 65, 60, 45, 35 °C
- 5 Programme: Quick-Schnellprogramm; Intensiv-Programm; ECO-Sparprogramm; Vorspülen/Einweichen; 1h Programm
- 3 Referenzprogramme

EIGENSCHAFTEN

- 9 Maßgedecke
- Halbe Beladung
- 3 in 1 Funktion
- Akustisches Signal bei Programmende

SERIENZUBEHÖR

- 2 Geschirrkörbe
- Höhenverstellbarer Oberkorb
- Multifunktionaler Unterkorb
- Sprühebene: 4
- Sprüharme: 2
- Selbstreinigender Filter

SICHERHEIT

- Totaler AquaStop
- Fehlerdiagnosesystem
- Innenraum Edelstahl rostfrei

TECHNISCHE DATEN

- Sockelhöhe verstellbar: 50 mm
- Sockelhöhe: 90-155 mm
- Energieverbrauch pro 100 Reinigungszyklen: 70 kWh
- Energie-/Wasserverbrauch im eco-Programm: 0,704 kWh/9 L
- Programmdauer im eco-Programm: 3:55 h
- Luftschallemissionen: 47 dB(A)
- Luftschallemissionsklasse: C
- Gerätemaß (HxBxT): 81,5 x 44,8 x 55 cm
- Einbaumaß (HxBxT): 82 x 45 x 58 cm
- Artikel-Nr.: 740034

EFFIZIENZ

- Maximale Temperatur Wasserzufluss: 60 °C
- Einphasen-Asynchronmotor

STEUERUNG

- Tasten

PROGRAMME

- Spültemperatur °C: 60, 45, 35 °C
- 5 Programme: Quick-Schnellprogramm; Intensiv-Programm; ECO-Sparprogramm; Vorspülen/Einweichen; daily wash
- 3 Referenzprogramme

EIGENSCHAFTEN

- 11 Maßgedecke
- halbe Beladung
- 3 in 1 Funktion
- Anzeige des Spülandes: akustisch

SERIENZUBEHÖR

- 3 Geschirrkörbe
- Höhenverstellbarer Oberkorb
- Multifunktionaler Unterkorb
- Sprühebene: 5
- Sprüharme: 3
- Selbstreinigender Filter

SICHERHEIT

- Totaler AquaStop
- Fehlerdiagnosesystem
- Innenraum Edelstahl rostfrei

TECHNISCHE DATEN

- Sockelhöhe verstellbar: 50 mm
- Wasserverbrauch im eco Programm: 9,5 Liter
- Energieverbrauch per Zyklus: 0,805 kWh
- Programmdauer im eco-Programm: 250 min
- Luftschallemissionen: 47 dB
- Luftschallemissionen: C
- Gerätemaß (HxBxT): 81,5 x 44,8 x 55 cm
- Einbaumaß (HxBxT): 82 x 45 x 58 cm
- Artikel-Nr.: 737514



GI 62040 X
INTEGRIERBARER
GESCHIRRSPÜLER
Essential Line

SP
€ 859,00



EFFIZIENZ

- Maximale Temperatur Wasserzufluss: 60 °C
- Einphasen-Asynchronmotor

STEUERUNG

- Bedientasten

PROGRAMME

- Spültemperatur: 60, 44, 40 °C
- 5 Programme: Quick-Schnellprogramm; Intensiv-Programm; ECO-Sparprogramm; Vorspülen/Einweichen; Daily wash
- 3 Referenzprogramme

EIGENSCHAFTEN

- 13 Maßgedecke
- 3 in 1 Funktion
- Akustisches Signal bei Programmende
- Startzeitvorwahl 3/6/9 Stunden

SERIENZUBEHÖR

- 2 Geschirrkörbe
- Oberkorb System: Manuell
- Multifunktionaler Unterkorb
- Sprühebene: 4
- Sprüharme: 2
- Selbstreinigender Filter

SICHERHEIT

- Totaler AquaStop
- Fehlerdiagnosesystem
- Innenraum Edelstahl rostfrei

TECHNISCHE DATEN

- Sockelhöhe verstellbar: 50 mm
- Energieverbrauch pro 100 Reinigungszyklen: 93 kWh
- Energie-/Wasserverbrauch im eco-Programm: 0,936 kWh/11 L
- Programmdauer im eco-Programm: 3:57 h
- Luftschallemissionen: 47 dB(A)
- Luftschallemissionsklasse: C
- Gerätemaß (HxBxT): 81,7 x 59,6 x 57,5 cm
- Einbaumaß (HxBxT): 82 x 60 x 57,6 cm
- Artikel-Nr.: 735996



GI 561 D10S
INTEGRIERBARER
GESCHIRRSPÜLER
Advanced Line

SP
€ 979,00



EFFIZIENZ

- Maximale Temperatur Wasserzufluss: 60 °C
- Bürstenloser PowerDrive-Motor

STEUERUNG

- Bedientasten

PROGRAMME

- Spültemperatur: 60, 55, 45, 35 °C
- 5 Programme: Automatikprogramme; Intensiv-Programm; ECO-Sparprogramm; Gläser-Programm; 1h Programm
- 3 Referenzprogramm
- Automatikprogramm

EIGENSCHAFTEN

- 11 Maßgedecke
- SpeedWash-Funktion
- TotalDry - automatische Türöffnung
- ExtraHygiene
- 3 in 1 Funktion
- Anzeige Programmende
- Akustisches Signal bei Programmende
- Startzeitvorwahl bis zu 24 h

SERIENZUBEHÖR

- 3 Geschirrkörbe und 1 Bestecklade
- Oberkorb System: Manuell
- Multifunktionaler Unterkorb
- Sprühebene: 5
- Sprüharme: 3
- Selbstreinigender Filter

SICHERHEIT

- Totaler AquaStop
- Fehlerdiagnosesystem
- Innenraum Edelstahl rostfrei

TECHNISCHE DATEN

- Sockelhöhe verstellbar: 50 mm
- Energieverbrauch pro 100 Reinigungszyklen: 72 kWh
- Energie-/Wasserverbrauch im eco-Programm: 0,719 kWh/9,5 L
- Programmdauer im eco-Programm: 3:25 h
- Luftschallemissionen: 45 dB(A)
- Luftschallemissionsklasse: C
- Gerätemaß (HxBxT): 81,5 x 44,8 x 57 cm
- Einbaumaß (HxBxT): 82 x 45 x 58 cm
- Artikel-Nr.: 737502



GI 520 E15X
INTEGRIERBARER
GESCHIRRSPÜLER
Essential Line

SP
€ 799,00



EFFIZIENZ

- Maximale Temperatur Wasserzufluss: 60 °C
- Einphasen-Asynchronmotor

STEUERUNG

- Bedientasten

PROGRAMME

- Spültemperatur: 65, 60, 45, 35 °C
- 5 Programme: Quick-Schnellprogramm; Intensiv-Programm; ECO-Sparprogramm; Vorspülen/Einweichen; 1h Programm
- 3 Referenzprogramme

EIGENSCHAFTEN

- 9 Maßgedecke
- Halbe Beladung
- 3 in 1 Funktion
- Akustisches und optisches Signal bei Programmende

SERIENZUBEHÖR

- 2 Geschirrkörbe
- Höhenverstellbarer Oberkorb
- Multifunktionaler Unterkorb
- Sprühebene: 4
- Sprüharme: 2
- Selbstreinigender Filter

SICHERHEIT

- Totaler AquaStop
- Fehlerdiagnosesystem
- Innenraum Edelstahl rostfrei

TECHNISCHE DATEN

- Sockelhöhe verstellbar: 50 mm
- Sockelhöhe: 90-155 mm
- Energieverbrauch pro 100 Reinigungszyklen: 70 kWh
- Energie-/Wasserverbrauch im eco-Programm: 0,704 kWh/9 L
- Programmdauer im eco-Programm: 3:55 h
- Luftschallemissionen: 47 dB(A)
- Luftschallemissionsklasse: C
- Gerätemaß (HxBxT): 81,5 x 44,8 x 57,5 cm
- Einbaumaß (HxBxT): 82 x 45 x 58 cm
- Artikel-Nr.: 740035





‘DER MASTERCHEF ZUHAUSE’ MOMENTE

Unser MultiAir
selbstreinigender Ofen kocht
das Essen gleichmäßig,
perfekt und köstlich. Die große
Kochfläche bietet Platz für
Töpfe und Pfannen für die
größeren Kochambitionen.





**WIR MACHEN
ES EINFACHER.
SIE MACHEN
ES PERFECT.**

STANDHERDE

Sind Sie bereit für köstliche Momente in Ihrer Küche? Mit der **neuen Generation an Gorenje HomeMade Standherden** wird das herrlich einfach. Die der ovalen Form traditioneller Steinbacköfen nachempfundene Backofenform ermöglicht Ihnen perfekte Kochergebnisse. Zaubern Sie Ihre Lieblingsgerichte und beeindrucken Sie Ihre Familie mit einer Auswahl an verschiedenen Geschmackserlebnissen. Gorenje Standherde sind mit **intelligenten** und **anwenderfreundlichen Lösungen** ausgestattet, auf die Sie sich stets verlassen können.

Fügen Sie einfach Ihre Note hinzu.

FÜR GESUNDEN GENUSS



AirFry

Genieße ab sofort knuspriges, geschmackvolles frittiertes Essen ganz ohne zusätzliche Kalorien. Mit dieser Methode erhältst du eine knusprig goldene, köstliche Kruste durch extrem intensives Backen mit heißer Luft – ganz ohne Fett. In Kombination mit einem speziell perforierten Backblech (je nach Modell) erhältst du noch bessere Backergebnisse. Es eignet sich bestens für kleine Stücke Fleisch, Fisch, Gemüse und Tiefkühlprodukte wie Pommes oder Chickennuggets.

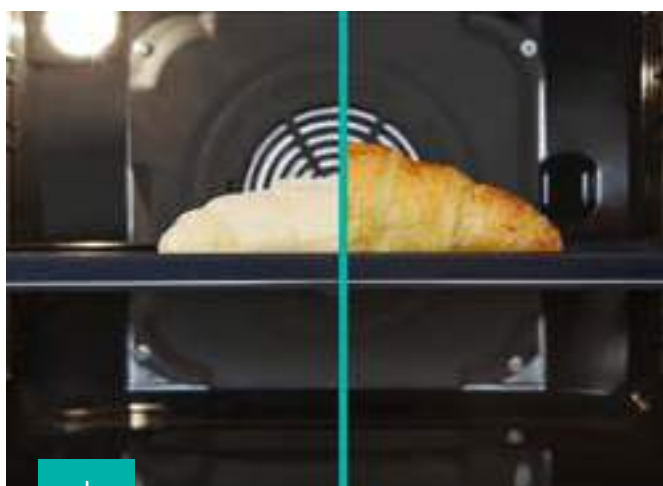

FrozenBake

Der schnellste Weg, um gefrorene Köstlichkeiten zu backen

Dieses effiziente Backprogramm eignet sich optimal für alle Tiefkühl- und Fertiggerichte.



Pizza function

Die beste Pizza der Stadt

Dieses Backprogramm erreicht bis zu 300°C Backtemperatur und wurde speziell für das Gelingen von Pizza, Focaccia, Fladenbrot und ähnlichen Köstlichkeiten entwickelt.



**DYNAMISCHE
LUFTBEWEGUNG**

**VON ALLEN
SEITEN
PERFEKT**



MultiAir-Technologie

Die MultiAir-Technologie garantiert die optimale Zirkulation der heißen Luft im Backofen. Intelligente an der Rückwand platzierte Belüftungsöffnungen und die einzigartige ovale Backofenform lassen die Luft im Backofen gleichmäßig zirkulieren. Das Gebläse verteilt die warme Luft gleichmäßig im gesamten Backofen, wodurch die Speisen von allen Seiten perfekt gebacken werden. Die dynamische Luftbewegung sorgt auch dafür, dass auf mehreren Ebenen gleichzeitig Gerichte zubereitet werden können, ohne dass sich Gerüche und Aromen miteinander vermischen.



MultiLevel Backen

Gleichzeitig viele Speisen zubereiten

Die Kombination von MultiAir-Technologie und HomeMade ermöglicht die Zubereitung von Speisen auf bis zu 4 Ebenen gleichzeitig. Die gute Nachricht: Aromen und Gerüche vermischen sich nicht. Eine intelligente Luftverteilung sorgt dafür, dass das Backgut auf allen Ebenen gleichmäßig gebacken wird.



SuperSize

**GLEICH-
MÄSSIGES
BACKEN**

Für XXL-Rezepte gut gerüstet

Gorenje Standherde bieten ein großzügiges Innenraumvolumen und sind mit extragroßen Backblechen ausgestattet. Innovative Lösungen sorgen für einen optimierten Energieverbrauch und gleichmäßiges Garen der Speisen, ganz gleich, wie viele es sind. Der Backofen-Innenraum wird über die gesamte Breite genutzt, und ein ausgeklügeltes Luftstromsystem stellt sicher, dass die Speisen auf allen Ebenen gleichmäßig gegart werden.



Teleskopauszüge

Leichtgängig und sicher

Die leicht laufenden Teleskopauszüge garantieren eine perfekte Übersicht über den Garprozess auf allen Ebenen. Ideal für das sichere Hantieren des Kochgeschirrs und die einfache Reinigung der Ebenen. Abhängig von Modell sind Gorenje Standherde mit 2-fach Vollteleskopauszügen ausgestattet.



PerfectGrill

Doppeltes Heizelement für gleichmäßig knuspriges Grillgut

Die besten Backergebnisse werden mit einer Kombination von größeren und kleineren Heizelementen erzielt, wobei das kleine in dem größeren platziert ist. Die intelligente Anordnung führt zu einer optimalen Wärmeverteilung und sorgt jederzeit für ultimative Backergebnisse, so dass Gegrilltes außen knusprig und innen zart ist. Entweder kann das innere oder das äußere Heizelement oder beide gleichzeitig eingesetzt werden.



Grillen bei geschlossener Tür

Lassen Sie die Wärme da, wo sie hingehört

Die innovative Spezialkonstruktion des Abzugs in den neuen Gorenje Standherden bietet Ihnen alle Vorzüge des Grillens bei geschlossener Tür. Eine schnellere, sicherere und effizientere Art, Lebensmittel perfekt zu grillen, während Bediennebel und Herdumgebung schön kühl bleiben.



BigSpace

Mehr Platz für mehr Flexibilität beim Kochen

Das größere Innenraum-Volumen (bis zu 74 Liter) ermöglicht die gleichzeitige Zubereitung größerer Mengen an Speisen. Der optimierte Luftstrom kann im Innenraum völlig ungehindert zirkulieren. Dank des riesigen Fassungsvermögens kann selbst ein großer Truthahn darin zubereitet werden.



OpenView

Alles perfekt im Blick

Die Beleuchtung sorgt für eine helle und gleichmäßige Ausleuchtung auf allen Ebenen. Zusammen mit der Vollglas- Backofentüre, die einen guten Einblick gewährt, schafft sie so einen hervorragenden Überblick über den Backvorgang.



Bratenthermometer

Alles unter Kontrolle

Ein Bratenthermometer überwacht die Temperatur im Inneren des Bratens und überwacht den Garprozess insgesamt. Ein akustischer Hinweis erfolgt, wenn der Bratvorgang beendet ist.



CoolDoor

Anfassen erlaubt

Dank der innovativen Spezialverglasung der Türe bleibt die Hitze im Backofen-Innenraum. Damit wird gleichzeitig der Energieverbrauch optimiert und die niedrige Außentemperatur der Türe schützt Sie und Ihre Kinder vor Verbrennungen.



DC+ Kühlsystem

Abkühlung der heißen Backofenluft

Ein ausgeklügeltes Strömungskonzept sorgt für eine Abkühlung der heißen Backofenluft und für unbedenkliche Temperaturen rund um den Backofen. Die integrierte Nachlaufautomatik (verfügbar bei ausgewählten Topmodellen) aktiviert die Backofenkühlung so lange, bis eine Temperatur der Außenwände von 60°C erreicht ist.



DirectTouch

Perfekte Ergebnisse durch Steuerung mit nur einem Finger

Einfache Steuerung des Back- und Kochvorgangs durch Berühren eines Bedienfelds. Große und verständliche Symbole verleihen dieser innovativen Technologie durch ihre Übersichtlichkeit und ihre einfache Handhabung neue Qualität.

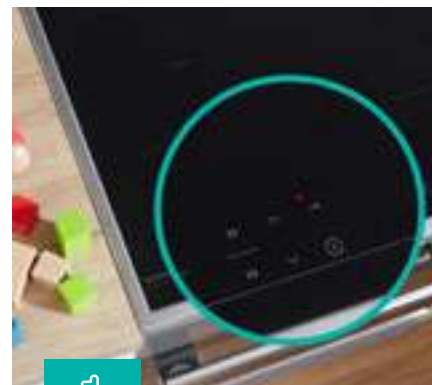

Kindersicherung

Die Küche als sicheres Umfeld

Die Funktion Kindersicherung eignet sich besonders für Haushalte mit Kindern. Diese unbeaufsichtigt in der Küche zu lassen, war niemals sicherer, denn diese Funktion verhindert, dass sie Parameter zurückstellen oder Einstellungen am Bedienpanel verändern.



EINFACHE
REINIGUNG



Glatte Backofentür

Die leicht abnehmbare Backofentür ist frei von Rillen oder Kanten, in denen sich Verunreinigungen festsetzen könnten. Dadurch geht die Reinigung schnell und einfach von der Hand. Dank des innovativen Designs lassen sich auch die Flächen innerhalb der Glasscheiben ganz einfach reinigen.

SPEZIALPROGRAMME



StayWarm

Ideal für Zuspätkommer

Die Warmhaltefunktion hält Speisen bei einer konstanten Temperatur von 70 °C, bis das Gericht serviert werden soll. So bewahren die Speisen ihren ursprünglichen Geschmack und können mit der richtigen Temperatur serviert werden.



Auftaufunktion

Damit Lebensmittel auch nach dem Auftauen in einem einwandfreien Zustand bleiben, ist es sehr wichtig, dass sie schnell aufgetaut werden und die Wärme den Kern gleichmäßig und gleichzeitig durchdringt. Die Auftaufunktion ermöglicht sicheres und schnelles Auftauen.



Tellerwärmer-Funktion

Servieren Sie Profigerichte bei Ihnen Zuhause

Vorgewärmte Teller verhindern Geschmacksverlust und stellen sicher, dass jeder Bissen so gut schmeckt, wie er sollte: ob Fleisch, Pasta oder dampfgegartes Gemüse. Der Tellerwärmer hält Ihr Geschirr bei genau der richtigen Temperatur von 60 °C.



Supreme-Beschichtung

Ultra schmutzabweisend, ultra-glatte Oberfläche

Art und Qualität der Emaillebeschichtung im Backofen spielen für seine Funktion eine sehr wichtige Rolle. SupremeAnthrazit Emaille ist ein äußerst widerstandsfähiges und stabiles Material, das extremer Hitze standhalten kann. Ganz ohne Mikroporen schützt es alle Flächen im Backraum und die Backbleche gegen extreme Temperaturen. Die Beschichtung unterstützt die Wärmereflektion und gewährleistet zusätzliche Isolation. Der Backofen bleibt immer steril und sicher.



CataClean

Eine Oberfläche, die kein Fett duldet

Die katalytische Reinigung erleichtert die Backofenpflege ungemein. Sobald der Backofen während des Backvorgangs eine Temperatur von 85°C erreicht, werden fetthaltige Rückstände und Verunreinigungen von den katalytischen Rückwänden absorbiert.



AquaClean

Einfache und schnelle Reinigung

Durch die hochwertige Emaillebeschichtung ist die AquaClean-Funktion nun noch benutzerfreundlicher und die Reinigung des Backofens noch effizienter. Alles was Sie tun müssen, ist nach dem Backen einen halben Liter Wasser auf das Backblech zu gießen und die AquaClean Funktion zu aktivieren. In nur 30 Minuten ist das Ergebnis auf der gesamten Oberfläche und auf den Backblechen sichtbar. Spritzer und Fett sind aufgeweicht und können leicht weggewischt werden.



XXL

Extra tiefes Backblech

Tief genug für jeden Appetit

Die höheren Seitenwände des extratiefen Backblechs verhindern, dass Fett umherspritzt und an den Wänden des Backofen-Innenraums verbrennt. Es ist ideal geeignet für die Zubereitung von Gerichten wie Lasagne und gebratenem Fleisch.



STEAM

ExtraSteam

Der einfache Weg, um mit Dampf zu backen

Programme, die mit ExtraSteam arbeiten, schaffen durch den Zusatz von Dampf die perfekte Umgebung im Gerät, die dein Brot garantiert aufgehen lässt und unwiderstehlich knusprig macht. Dafür musst du nur etwas Wasser in ein Backblech geben, ein ExtraSteam-Programm auswählen und den Ofen die restliche Arbeit machen lassen.



INSPIRIERT VON
TRADITIONELLEN
HOLZÖFEN



HomeMade Form

Saftige und dennoch knusprige Speisen jederzeit

Es scheint, als ob es ein universelles Bild gibt, das wir alle in unseren Köpfen haben, sobald wir ein Gericht zum Backen in den Ofen stellen – wir alle stellen uns diese saftige, aber knusprige Delikatesse vor, die herauskommt, sobald das Backen abgeschlossen ist. Was einst ein Traum war, ist jetzt ein konstantes Ergebnis, das Sie dank unseres speziellen ovalen Interieurs erhalten, inspiriert von traditionellen Holzöfen. Dadurch wird eine freie Bewegung der heißen Luft ermöglicht, um Ihr Gericht vollständig mit warmer Luft zu ummanteln und das gewünschte knusprige, aber dennoch innen saftige Ergebnis zu erzeugen.



GentleClose

Ein leichtes Antippen genügt

Mit nur einem sanften Fingertipp schließt sich die Tür sanft und leise von selbst.

UNTERSCHIEDLICHE KOCHZONEN FÜR BESTE KOCHERGEBNISSE

HiLight-Kochfelder

Das Kochfeld erhitzt lediglich den Boden des Kochgeschirrs, während die übrige Fläche des Kochfeldes kühl bleibt und sicher berührt werden kann. Die Temperaturregulierung erfolgt ohne Verzögerung durch eine einzige Berührung. Das Schmelzen von Schokolade, raffinierte Soßen und andere temperatursensible Meisterwerke gelingen mit solch einem Kochfeld ganz leicht.



Zweikreis-Kochzone

Erweiterung der Kochzone

Mit der Zweikreis-Kochzone lässt sich Ihr Kochfeld genau an die Größe verschiedener Töpfe oder Pfannen anpassen. Durch einfaches Zuschalten der zusätzlichen Ringe können sie die Kochzonen nach Bedarf vergrößern und wertvolle Energieeinsparungen erzielen.

LEISTUNGSSTARKES KOCHEN, HOCHEFFIZIENTE BRENNER

Gas-Kochfelder

Es kann so einfach sein, wie ein Chefkoch beste Kochresultate zu erzielen. Alles, was man dazu braucht, ist ein kreativer Funke – für alles andere sorgt ein Gorenje Standherd mit Gaskochfeld. Mit großzügigen Kochflächen und kraftvollen Brennern steht er Ihnen bei Ihren anspruchsvollsten Kochunternehmungen zur Seite. Lassen Sie sich inspirieren und überraschen Sie Ihre Lieben mit perfekten hausgemachten Speisen.



ChefBurners

Leistungsstarkes und effizientes Kochen

Die neuen hocheffizienten ChefBurner-Gasbrenner bieten einen effizienten Gasverbrauch und ermöglichen schnelles und umweltfreundliches Kochen. Unterschiedlich große Brenner ermöglichen Ihnen höchste Flexibilität und die benutzerfreundliche Anordnung machen das Kochen sicher und einfach.



Gußeiserne Topfträger

Hochwertig, stabil und langlebig

Die aus einem Stück gefertigten gußeisernen Topfträger sind extrem stabil und halten selbst höchsten Temperaturen stand. Sie ermöglichen den stabilen Stand Ihres Kochgeschirrs auf dem Gaskochfeld und sind leicht zu reinigen.



GECS 6C70 XPA
STAND ELEKTROHERD MIT
GLASKERAMIK-KOCHFELD
Advanced Line

NEU

SP
€ 1.289,00

A Energieeffizienzklasse

60 cm, 85 cm, 71 l, DC, IconLED

- Farbe: Edelstahl
- Material Bedienfeld: Edelstahl
- Türmaterial: Glastür

- EIGENSCHAFTEN BACKOFEN**
- Multifunktions-Backofen - 71 L
 - SuperSize Innenraum
 - GentleClose Türeinzug
 - Größe des größten Backblechs: 1316 cm²
 - HomeMADE Backofenform
 - ExtraSteam
 - AirFry
 - FrozenBake
 - Pizzafunktion

- STEUERUNG**
- Versenkbare Knebel
 - IconLED

- HIGHLIGHT- KOCHFELD**
- 4 HiLight-Kochzonen
 - Links vorne: Ø 21/12 cm, 2,2 kW
 - Rechts vorne: Ø 14,5 cm, 1,2 kW
 - Links hinten: Ø 14,5 cm, 1,2 kW
 - Rechts hinten: Ø 26,5x17 cm, 2,4 kW

BEHEIZUNGSARTEN

- SERIENZUBEHÖR**
- 1 Backblech // 1 Fettpfanne
 - 1 Grillrost // 2-fach Teleskopauszüge

- SICHERHEIT**
- Bedienteil mit integrierter Restwärmeanzeige
 - Dynamisches Kühlgebläse (DC)
 - C (Compact Door), 2fach verglast

- EINFACHE REINIGUNG**
- AquaClean
 - Supreme-Beschichtung
 - Aushängbare Glas-Backofentür

- TECHNISCHE DATEN**
- Anschlusswert: **10300 W**
 - Energieverbrauch: **0,71 kWh** (Ventilator)
 - **0,8 kWh** (Konventionell)
 - Gerätemaß (HxBxT): **85 x 60 x 60 cm**
 - Artikel-Nr.: **740939**



GECS 6C70 WPA
STAND ELEKTROHERD MIT
GLASKERAMIK-KOCHFELD
Advanced Line

NEU

SP
€ 1.209,00

A Energieeffizienzklasse

60 cm, 85 cm, 71 l, DC, IconLED

- Farbe: Weiß
- Material Bedienfeld: Stahl lackiert
- Türmaterial: Glastür

- EIGENSCHAFTEN BACKOFEN**
- Multifunktions-Backofen - 71 L
 - SuperSize Innenraum
 - GentleClose Türeinzug
 - Größe des größten Backblechs: 1316 cm²
 - HomeMADE Backofenform
 - ExtraSteam
 - AirFry
 - FrozenBake
 - Pizzafunktion

- STEUERUNG**
- Versenkbare Knebel
 - IconLED

- HIGHLIGHT- KOCHFELD**
- 4 HiLight-Kochzonen
 - Links vorne: Ø 21/12 cm, 2,2 kW
 - Rechts vorne: Ø 14,5 cm, 1,2 kW
 - Links hinten: Ø 14,5 cm, 1,2 kW
 - Rechts hinten: Ø 26,5x17 cm, 2,4 kW

BEHEIZUNGSARTEN

- SERIENZUBEHÖR**
- 1 Backblech // 1 Fettpfanne
 - 1 Grillrost // 2-fach Teleskopauszüge

- SICHERHEIT**
- Bedienteil mit integrierter Restwärmeanzeige
 - Dynamisches Kühlgebläse (DC)
 - C (Compact Door), 2fach verglast

- EINFACHE REINIGUNG**
- AquaClean
 - Supreme-Beschichtung
 - Aushängbare Glas-Backofentür

- TECHNISCHE DATEN**
- Anschlusswert: **10300 W**
 - Energieverbrauch: **0,71 kWh** (Ventilator)
 - **0,8 kWh** (Konventionell)
 - Gerätemaß (HxBxT): **85 x 60 x 60 cm**
 - Artikel-Nr.: **740963**



GECS 5C70 XPA
STAND ELEKTROHERD MIT
GLASKERAMIK-KOCHFELD
Advanced Line

NEU

SP
€ 1.239,00

A Energieeffizienzklasse

50 cm, 85 cm, 70 l, DC, IconLED

- Farbe: Edelstahl
- Material Bedienfeld: Edelstahl
- Türmaterial: Glastür

- EIGENSCHAFTEN BACKOFEN**
- Multifunktions-Backofen - 70 L
 - GentleClose Türeinzug
 - Größe des größten Backblechs: 1260 cm²
 - HomeMADE Backofenform
 - ExtraSteam
 - AirFry
 - FrozenBake
 - Pizzafunktion

- STEUERUNG**
- Versenkbare Knebel
 - IconLED

- HIGHLIGHT- KOCHFELD**
- 4 HiLight-Kochzonen
 - Links vorne: Ø 18/12 cm, 0,7/1,7 kW
 - Rechts vorne: Ø 14,5 cm, 1,2 kW
 - Links hinten: Ø 14,5 cm, 1,2 kW
 - Rechts hinten: Ø 14x25 cm, 1,1/2 kW

BEHEIZUNGSARTEN

- SERIENZUBEHÖR**
- 1 Backblech // 1 Fettpfanne
 - 1 Grillrost // 2-fach Teleskopauszüge
 - Ventilator-Abdeckung, katalytisch beschichtet

- SICHERHEIT**
- Bedienteil mit integrierter Restwärmeanzeige
 - Dynamisches Kühlgebläse (DC)
 - CD (Cool Door), 3fach verglast

- EINFACHE REINIGUNG**
- AquaClean
 - Supreme Anthrazit Beschichtung

- TECHNISCHE DATEN**
- Anschlusswert: **9400 W**
 - Energieverbrauch: **0,8 kWh** (Ventilator)
 - **1,03 kWh** (Konventionell)
 - Gerätemaß (HxBxT): **85 x 50 x 59,4 cm**
 - Artikel-Nr.: **740738**



GE 5A22 WH
STAND ELEKTROHERD
Essential Line

NEU

SP
€ 619,00

A Energieeffizienzklasse

50 cm, 85 cm, 71 l, DC, IconLED

- Farbe: Weiß
- Material Bedienfeld: Stahl lackiert
- Türmaterial: Glastür
- Material - Deckel: Glas

- EIGENSCHAFTEN BACKOFEN**
- Konventionell-Backofen - **74 L**
 - Größe des größten Backblechs: 1260 cm²
 - HomeMADE Backofenform
 - PerfectGrill
 - Pizzafunktion

- STEUERUNG**
- Aufgesetzte Knebel

- KOCHFELD**
- 1 Blitzkochplatte + 3 Normalkochplatten
 - Links vorne: Ø 18 cm, 2 kW,
 - Rechts vorne: Ø 14,5 cm, 1 kW,
 - Links hinten: Ø 14,5 cm, 1 kW,
 - Rechts hinten: Ø 18 cm, 1,5 kW

BEHEIZUNGSARTEN

- SERIENZUBEHÖR**
- 1 Fettpfanne
 - 1 Grillrost
 - Seitliche Einhängegitter

- SICHERHEIT**
- C (Compact Door), 2fach verglast

- EINFACHE REINIGUNG**
- AquaClean
 - Supreme-Beschichtung

- TECHNISCHE DATEN**
- Anschlusswert: **8300 W**
 - Energieverbrauch: **0,82 kWh** (Konventionell)
 - Gerätemaß (HxBxT): **85 x 50 x 59,4 cm**
 - Artikel-Nr.: **740488**



GEC 5A21 WG
ELEKTROHERD MIT GLASKERAMIK-
KOCHFELD
Essential Line

NEU

SP
€ 619,00

A

Energie-
effizienz-
klasse50
cm85
cm

71 l



- Farbe: Weiß
- Material Bedienfeld: Stahl lackiert
- Türmaterial: Glastür

EIGENSCHAFTEN BACKOFEN

- Konventionell-Backofen - 74 L
- Größe des größten Backblechs: 1260 cm²
- HomeMADE Backofenform
- PerfectGrill
- Pizzafunktion

STEUERUNG

- Aufgesetzte Knebel

KOCHFELD

- 4 HiLight-Kochzonen
- Links vorne: Ø 18 cm, 1,7 kW,
- Rechts vorne: Ø 14,5 cm, 1,2 kW,
- Links hinten: Ø 14,5 cm, 1,2 kW,
- Rechts hinten: Ø 18 cm, 1,7 kW

BEHEIZUNGSARTEN**SERIENZUBEHÖR**

- 1 Fettpfanne
- 1 Grillrost
- 1fach Teleskopauszüge

SICHERHEIT

- C (Compact Door), 2fach verglast
- Bedienteil mit integrierter Restwärmanzeige

EINFACHE REINIGUNG

- AquaClean
- Supreme-Beschichtung

TECHNISCHE DATEN

- Anschlusswert: **8600 W**
- Energieverbrauch: **0,82 kWh** (Konventionell)
- Gerätemaß (HxBxT): **85 x 50 x 59,4 cm**
- Artikel-Nr.: **740524**



GECS 5C60 WPA
ELEKTROHERD MIT GLASKERAMIK-
KOCHFELD
Advanced Line

NEU

SP
€ 969,00

A

Energie-
effizienz-
klasse50
cm85
cm

71 l



- Farbe: Weiß
- Material Bedienfeld: Stahl lackiert
- Türmaterial: Glastür

EIGENSCHAFTEN BACKOFEN

- Multifunktionsbackofen - 70 L
- Größe des größten Backblechs: 1260 cm²
- HomeMADE Backofenform
- GentleClose
- ExtraSteam
- AirFry
- FrozenBake
- Pizzafunktion

STEUERUNG

- Versenkbare Knebel
- IconLED

KOCHFELD

- 4 HiLight-Kochzonen
- Links vorne: Ø 18/12 cm, 0,7/1,7 kW,
- Rechts vorne: Ø 14,5 cm, 1,2 kW,
- Links hinten: Ø 14,5 cm, 1,2 kW,
- Rechts hinten: Ø 14x25 cm, 1,1/2 kW

BEHEIZUNGSARTEN**SERIENZUBEHÖR**

- 1 Fettpfanne
- 1 Backblech
- 1 Grillrost
- 2fach Teleskopauszüge
- Ventilator-Abdeckung

SICHERHEIT

- Bedienteil mit integrierter Restwärmanzeige
- CD (Cool Door), 3fach verglast

EINFACHE REINIGUNG

- AquaClean
- Supreme-Beschichtung

TECHNISCHE DATEN

- Anschlusswert: **9400 W**
- Energieverbrauch: **0,8 kWh** (Ventilator)
- Gerätemaß (HxBxT): **85 x 50 x 59,4 cm**
- Artikel-Nr.: **740538**





VOM FRÜHSTÜCK ZUM ABENDESSEN

MIKROWELLENHERDE

Dieser Mikrowellenherd erledigt die Arbeit jedes Mal perfekt und macht Ihr Leben von morgens bis abends leichter. Egal ob Sie Ihren Morgentee zubereiten, Tiefkühlkost schnell auftauen, Reste aufwärmen oder eine gesamte Mahlzeit kochen. Er wird wunderbar in Ihre Küche passen und die einfache Nutzung wird ihn unverzichtbar machen.

Immer einfache und köstliche Mahlzeiten.



MO 23 A3BH
STAND-MIKROWELLE
Advanced Line

NEU

SP
€ 199,00

- Farbe: Schwarz
- Front: Kunststoff
- Glastür
- Garraum lackiert
- Türanschlag links

EIGENSCHAFTEN

- Garraum: **23 Liter**
- Mikrowellenleistung: **800 W**
- Standard Technologie (HVT)
- Art des Mikrowellenverteilung: Drehteller
- AUTO-Menü
- Anzahl Automatik-Programme: 11
- Auftauen nach Zeit und Gewicht
- SmartDisplay Funktion
- Voreingestellten Start
- Multi Level Kochen
- Zeitanzeige - vorhanden

STEUERUNG

- Elektronische Steuerung
- Bedienknebel, Tasten
- LED Display
- Touch Control Bedienung
- Abschaltbares Display
- Tonsignal: Off Option
- Zeiteinstellung: 60 min

BEHEIZUNGSARTEN

- Mikrowelle

SICHERHEIT

- Kindersicherung
- Türsicherungsbolzen

AUSSTATTUNG

- Glasplatte

REINIGUNG

- AquaClean Funktion

TECHNISCHE DATEN

- Anschlusswert: **1280 W**
- Gerätemaß (HxBxT): **29 x 49,8 x 37,1 cm**
- Artikel-Nr.: **740295**



MO 20 A4XH
STAND-MIKROWELLE MIT GRILL
Advanced Line

NEU

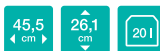
SP
€ 189,00

- Farbe: Schwarz
- Front: Kunststoff
- Glastür
- Garraum lackiert
- Türanschlag links

EIGENSCHAFTEN

- Garraum: **20 Liter**
- Mikrowellenleistung: **800 W**
- Maximale Grilleistung: **1000 W**
- Standard Technologie (HVT)
- Art des Mikrowellenverteilung: Drehteller
- AUTO-Menü
- Anzahl Automatik-Programme: 11
- Auftauen nach Zeit und Gewicht
- Voreingestellten Start
- Multi Level Kochen
- Zeitanzeige - vorhanden

STEUERUNG

- Elektronische Steuerung
- LED Display
- Touch Control Bedienung
- logische Wahl
- Tonsignal: Off Option
- Zeiteinstellung: 95 min

BEHEIZUNGSARTEN

- Mikrowelle / Grill

SICHERHEIT

- Kindersicherung
- Türsicherungsbolzen

AUSSTATTUNG

- Glasplatte
- Grillrost

REINIGUNG

- AquaClean Funktion

TECHNISCHE DATEN

- Anschlusswert: **1280 W**
- Gerätemaß (HxBxT): **26,1 x 45,5 x 35,3 cm**
- Artikel-Nr.: **740292**



MO 20 A3WH
STAND-MIKROWELLE
Advanced Line

NEU

SP
€ 159,00

- Farbe: Weiß
- Front: Kunststoff
- Glastür
- Garraum lackiert
- Türanschlag: Türanschlag links

EIGENSCHAFTEN

- Garraum: **20 Liter**
- Mikrowellenleistung: **800 W**
- Technologie Mikrowelle: Standard Technologie (HVT)
- Art des Mikrowellenverteilung: Drehteller
- AUTO-Menü
- Anzahl Automatik-Programme: 11
- Auftauen nach Zeit und Gewicht
- Voreingestellten Start
- Multi Level Kochen
- Zeitanzeige - vorhanden

STEUERUNG

- Elektronische Steuerung
- LED Display
- Touch Control Bedienung
- logische Wahl
- Tonsignal: Off Option
- Zeiteinstellung: 95 min

BEHEIZUNGSARTEN

- Mikrowelle

SICHERHEIT

- Kindersicherung
- Türsicherungsbolzen

AUSSTATTUNG

- Glasplatte

REINIGUNG

- AquaClean Funktion

TECHNISCHE DATEN

- Anschlusswert: **1280 W**
- Gerätemaß (HxBxT): **26,1 x 45,5 x 35,3 cm**
- Artikel-Nr.: **740250**





‘VERLANGEN NACH LANG- ANHALTENDER FRISCHE’ MOMENTE

Die Wahl Ihres neuen Kühlschranks mit Gefrierfach ist eine große Verpflichtung. Vielleicht möchten Sie einen, der für jeden Anlass bereit ist, einen, der Sie anspricht und alle Ihre Bedürfnisse anpasst.

Frische ganz nach Ihren Wünschen.





DER EINE FÜR DICH.

GardenFresh KÜHL- UND GEFRIERGERÄTE

Die Wahl Ihres neuen Kühlschranks mit Gefrierfach ist eine große Verpflichtung. Vielleicht möchten Sie einen, der Ihre Lebensmittel lange frisch hält oder einen, der Sie versteht und sich an Ihre Bedürfnisse anpasst. Mit **AdaptTech**, **IonAir mit MultiFlow 360°**, **ConvertActive** und anderen erweiterten Funktionen ist GardenFresh genau das Richtige für Sie.

Hält Ihr Essen gesund und lecker.

KEINE
UNANGENEHMEN
GERÜCHE
MEHR

MULTIFLOW 360°
NOFROSTPLUS

IONAIR

**DAS IDEALE
MIKROKLIMA IN
JEDEM FACH**



IonAir mit MultiFlow 360°

IonAir erzeugt im Gerät negativ geladene Ionen, die dank des MultiFlow 360°-Systems gleichmäßig im Kühlschrank verteilt sind. Die mit Ionen angereicherte Luft bewahrt den Geschmack und entfernt unangenehme Gerüche.



AdaptTech

Eine Kühl-Gefrier-Kombination, die Ihre Gewohnheiten erkennt

Dieses intelligente System wurde entwickelt, um eine konstante Temperatur im Kühlschrank aufrechtzuerhalten, unabhängig davon, wie oft Sie die Tür öffnen. Der Kühlschrank überwacht kontinuierlich die Art und Weise, wie Sie ihn verwenden, und verwaltet die Temperatur, um einen Temperaturanstieg zu verhindern. So wird sichergestellt, dass Ihre Lebensmittel frisch bleiben und der Energieverbrauch gesenkt wird.



DIE GROSSE PARTY KANN BEGINNEN

3°C
↻
-2°C

ConvertActive

Mit ConvertActive verwandeln Sie das Gefrierfach zu einem Kühlfach oder zu einer großen ZeroZone mit nur einem Knopfdruck. Dadurch erhalten Sie noch mehr Platz für die Aufbewahrung von Snacks oder Getränken.



Convert FreshZone

Für jede Situation bereit

Diese praktische Schublade verwandelt sich von einer Fisch- und Fleischschublade in eine Obst- und Gemüseschublade - problemlos Unterbringen all Ihrer frischen Lebensmittel (2-3°C niedriger als im Kühlteil).



Convert ZeroZone

Ganz nach Ihren Bedürfnissen

Diese praktische Schublade verwandelt sich von einer ZeroZone, die am besten für frischen Fisch, Fleisch und Meeresfrüchte geeignet ist, in eine zusätzliche CrispZone-Schublade für Obst und Gemüse. Dadurch können Sie alle Ihre frischen Lebensmittel problemlos unterbringen.



NoFrostPlus

NO FROST
WENIGER
ARBEIT

Kein mühsames Abtauen mehr

Eines der besten Kühlsysteme auf dem Markt, das im Gefrierfach installiert ist, verhindert die Ansammlung von Eis und Frost, um den Stromverbrauch niedrig zu halten. Dadurch ist die Nutzung der Speicherkapazität optimal und das Auftauen und Reinigen des Innenraums ist nicht mehr erforderlich. Weiters haftet die Tiefkühlkost nicht aneinander, somit sind alle Lebensmittel sauber und ordentlich im Gefrierschrank gut aufgehoben.

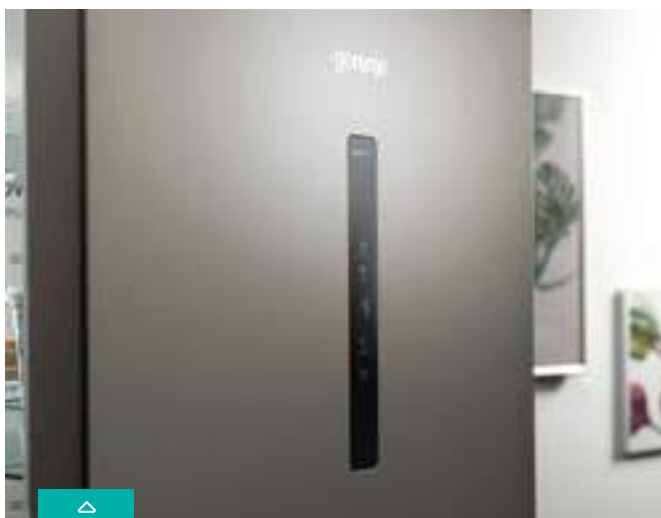

SensoTech-Schalter

Einfache Steuerung für Kühl- und Gefrierschrank

Das große und übersichtliche LED-Display ermöglicht die sofortige Kontrolle über die Einstellungen. Wenn Sie das °C-Symbol 2 Sekunden lang gedrückt halten, können Sie einfach zwischen den Fächern wechseln und die Temperatur im Kühl- oder Gefrierfach separat regeln.



LedLight

Übersichtlich und effizient

Die LED-Beleuchtung in Kühlschränken bietet eine hervorragende und hocheffiziente Beleuchtung. Seine Lebensdauer ist dreißigmal so lang wie die herkömmlicher Glühbirnen und spart bis zu zehnmals so viel Strom.



CrispZone mit Feuchteregler

Wie frisch aus dem Garten

In der geräumigen CrispZone-Schublade bleiben die Nährstoffe erhalten und die Frische Ihrer Lebensmittel wird dank der niedrigen Temperatur und der Regelung der Luftfeuchtigkeit verlängert.



SuperCool

Schnelle Abkühlung nach dem wöchentlichen Einkauf

Durch die intensive Kühlfunktion wird die Temperatur im Kühlraum erheblich gesenkt, um Lebensmittel nach größeren Einkaufstouren schnell abzukühlen. Nach sechs Stunden wird die Funktion automatisch ausgeschaltet und die Kühlraumtemperatur kehrt zur ursprünglichen Einstellung zurück.



FastFreeze

Schnelles Einfrieren

Die FastFreeze-Funktion friert die Lebensmittel bei -24°C ein, um die meisten Mineralien in den Lebensmitteln zu erhalten. Nach ca. 2 Tagen wird die Funktion automatisch ausgeschaltet und die Gefrierfachtemperatur kehrt zur ursprünglichen Einstellung zurück.



Einfache Reinigung

Mühe los makellos

Dank des innovativ gestalteten und glänzend glatten Innenlebens sind die Kühl- und Gefrierschränke von Gorenje GardenFresh extrem leicht zu reinigen und sorgen dafür, dass Ihre Lebensmittel gesund und sicher bleiben.



Slot-in and KitchenFit

Der schlanke und raffinierte Look

Mit dem neuen Design für die Küchentiefe passt diese Kühl-Gefrier-Kombination elegant in Ihre Küche und bietet dennoch eine sehr große Speicherkapazität.



EcoMode

Energiesparmodus

Bei längerer Abwesenheit kann der Kühlschrank so eingestellt werden, dass er im Energiesparmodus arbeitet, da die Tür ständig geschlossen ist. Sie sparen dadurch nicht nur Energie sondern auch Geld.



Flaschenhalter

Der richtige Ort für Flaschen und Dosen

Mit dem praktischen Flaschenhalter sind Ihre Flaschen und Dosen leicht zugänglich und nehmen keinen unnötigen Platz ein, den Sie für andere Lebensmittel benötigen.



ALLES ÜBER IHREN KÜHL- & GEFRIERSCHRANK AUF EINEN KNOPFDRUCK



ConnectLife

Vereinfachen Sie Ihr Leben indem Sie jederzeit Ihren Kühl- und Gefrierschrank per App auf dem Mobiltelefon steuern und überprüfen können.

Fernsteuerung, mobile Benachrichtigungen und Ticketing sind Funktionen, mit denen Sie Ihren Kühl- und Gefrierschrank verwalten können wodurch schnelle und reibungslose Abläufe möglich sind, unabhängig davon, wo Sie sich gerade befinden.



ConnectLife- Geräteübersicht

Jederzeit Einblick
über den Status
Ihres Kühl- und
Gefrierschranks

Konstante Kontrolle und
Informationen über Ihren Kühl-
und Gefrierschrank machen ihr
Leben stressfreier.



ConnectLife-Fernsteuerung

Einfache Kontrolle Ihres Kühl- und Gefrierschranks von überall aus

Haben Sie genug Lebensmittel gekauft um den ganzen Kühlschrank zu füllen? Sie können durch die App von überall aus die Temperatur Ihres Kühl- und Gefrierschranks steuern. Wenn Sie dann nach Hause kommen, können Sie Ihre Lebensmittel genau bei der richtigen Temperatur die Sie benötigen einlagern.



ConnectLife-Ticketing

After Sales Service und FAQ

Sie können Ihre Probleme mit Kühl- oder Gefriergeräten ganz einfach lösen mit sofortigem Zugang zu der "Häufig gestellte Fragen"-Datenbank in unserer App. Sollten Sie die Antwort auf Ihre Frage nicht finden oder das Problem selbst nicht lösen können, haben Sie die Möglichkeit unseren After Sales Service direkt über die App zu kontaktieren. Bequem ist auch, dass Sie sich keine Gedanken über die Modellbezeichnung Ihres Kühl- und Gefriergeräts oder dessen Seriennummer, die für den Kundendienst benötigt werden, machen müssen, da alle notwendigen Informationen direkt aus der App gesendet werden.



ConnectLife-Benachrichtigungen

Aktuelle Informationen über den Status Ihres Kühl- und Gefriergeräts

Lehnen Sie sich zurück und lassen Sie sich von der App benachrichtigen, falls beispielsweise der Strom ausfällt, die Temperatur zu hoch ist oder jemand die Tür des Geräts offen gelassen hat.



NRC 620 CSXL4WF
KÜHL-GEFRIER-KOMBINATION
NoFrost Plus
Superior Line

Wi-Fi
Funktion

NEU

SP
€ 2.019,00



- Farbe: grau metallic strukturiert
- Türanschlag wechselbar
- Türmaterial: Edelstahl
- Klimaklasse: **SN, N, ST, T**

EFFIZIENZ

- **Inverter-Kompressor**
- Gesamtvolumen: **361 L**
- Gesamtvolumen Kühlteil: **229 L**
- Gesamtvolumen Gefrierteil: **106 L**
- Gefriervermögen in 24 Stunden: **13 kg**
- Lagerzeit bei Störung: **9 h**

STEUERUNG

- **Wi-Fi Funktion: Integriert**
- Elektronische Steuerung an Gerätetür
- LED Display
- Digitale Temperaturanzeige für Kühl- und Gefrierfach
- Akustisches und optisches Warnsignal bei Temperaturerhöhung im Kühl- & Gefrierteil: weißes Signallicht

EIGENSCHAFTEN

- **ConvertActive: Der Gefrierschrank wird zum Kühlschranks**
- IonAir und MultiFlow 360°
- AdaptTech

- SlotIn-System
- NoFrostPlus
- SuperCool: schnelle Kühlung
- FastFreeze: schnelles Einfrieren
- EcoMode-Sparprogramm

AUSSTATTUNG KÜHLTEIL

- LED Innenbeleuchtung
- 5 Glasabstellflächen
- Flaschengitter
- 3 Innentür-Ablagen
- Flaschenablage in der Innentür
- 1 MultiBox 3-in-1 für Käse und Butter
- CrispZone mit SmartHumidity
- Convert ZeroZone für Fleisch und Fisch

AUSSTATTUNG GEFRIERTEIL

- XL SpaceBox 38 L
- XtremeFreeze-Schnellgefrierfach
- 3 herausziehbare Gefrierschubladen
- 1 klassischer Eiswürfelbehälter

TECHNISCHE DATEN

- Energieverbrauch pro Jahr: **168,81 kWh**
- Geräuschpegel dB (A) re 1 pW: **35 dB(A)**
- Luftschallemissionen: **B**
- Gerätemaß (HxBxT): **200 x 60 x 66,3 cm**
- Artikel-Nr.: **739397**



NRC 619 CSXL4WF
KÜHL-GEFRIER-KOMBINATION
NoFrost Plus
Superior Line

Wi-Fi
Funktion

NEU

SP
€ 1.909,00



- Farbe: grau metallic strukturiert
- Türanschlag wechselbar
- Türmaterial: Edelstahl
- Klimaklasse: **SN, N, ST, T**

EFFIZIENZ

- **Inverter-Kompressor**
- Gesamtvolumen: **326 L**
- Gesamtvolumen Kühlteil: **294 L**
- Gesamtvolumen Gefrierteil: **106 L**
- Gefriervermögen in 24 Stunden: **13 kg**
- Lagerzeit bei Störung: **9 h**

STEUERUNG

- **Wi-Fi Funktion: Integriert**
- Elektronische Steuerung an Gerätetür
- LED Display
- Digitale Temperaturanzeige für Kühl- und Gefrierfach
- Akustisches und optisches Warnsignal bei Temperaturerhöhung im Kühl- & Gefrierteil: weißes Signallicht

EIGENSCHAFTEN

- **ConvertActive: Der Gefrierschrank wird zum Kühlschranks**
- IonAir und MultiFlow 360°
- AdaptTech

- SlotIn-System
- NoFrostPlus
- SuperCool: schnelle Kühlung
- FastFreeze: schnelles Einfrieren
- EcoMode-Sparprogramm

AUSSTATTUNG KÜHLTEIL

- LED Innenbeleuchtung
- 5 Glasabstellflächen
- Flaschengitter
- 3 Innentür-Ablagen
- Flaschenablage in der Innentür
- 1 MultiBox 3-in-1 für Käse und Butter
- CrispZone mit SmartHumidity
- Convert ZeroZone für Fleisch und Fisch

AUSSTATTUNG GEFRIERTEIL

- XL SpaceBox 38 L
- XtremeFreeze-Schnellgefrierfach
- 3 herausziehbare Gefrierschubladen
- 1 klassischer Eiswürfelbehälter

TECHNISCHE DATEN

- Energieverbrauch pro Jahr: **164,98 kWh**
- Geräuschpegel dB (A) re 1 pW: **35 dB(A)**
- Luftschallemissionen: **B**
- Gerätemaß (HxBxT): **185 x 60 x 66,3 cm**
- Artikel-Nr.: **739396**



NRK 62 CA2XL4Z
KÜHL-GEFRIER-KOMBINATION
NoFrost Plus
Advanced Line

NEU

SP
€ 1.999,00



- Farbe: Grau Metallic strukturiert
- Türanschlag: Türanschlag wechselbar
- Türmaterial: Edelstahl
- Klimaklasse: **SN, N, ST, T**

EFFIZIENZ

- **Inverter-Kompressor**
- Gesamtvolumen: **361 L**
- Lagerfach für frische Lebensmittel: **229 L**
- Kühlfachvolumen: **26 L**
- Gesamtvolumen Gefrierteil: **106 L**
- Gefriervermögen in 24 Stunden: **13 kg**
- Lagerzeit bei Störung: **9 h**

STEUERUNG

- LED Display
- Akustisches Warnsignal bei zu lange geöffneter Tür
- Anzeige und Einstellung der Temperatur über das Display
- Akustisches und optisches Warnsignal bei Temperaturerhöhung im Kühlteil: weißes Signallicht
- Akustisches und optisches Warnsignal bei Temperaturerhöhung im Gefrierteil: Alarm und weißes Signallicht

- IonAir und MultiFlow 360° // AdaptTech
- SlotIn-System // NoFrostPlus
- FastFreeze // EcoMode-Programm

AUSSTATTUNG KÜHLTEIL

- LED Innenbeleuchtung
- 5 Glasabstellflächen
- Flaschengitter
- 3 Türablagen
- Flaschenablage
- 1 Eierbehälter
- CrispZone mit Feuchtheregler
- Convert ZeroZone

AUSSTATTUNG GEFRIERTEIL

- XL SpaceBox 38 L
- XtremeFreeze-Schubfach
- 3 herausziehbare Gefrierschubladen
- 1 klassischer Eiswürfelbehälter

TECHNISCHE DATEN

- Energieverbrauch pro Jahr: **168,81 kWh**
- Geräuschpegel dB (A) re 1 pW: **35 dB(A)re**
- Luftschallemissionen: **B**
- Gerätemaß (HxBxT): **200 x 60 x 66,3 cm**
- Artikel-Nr.: **742005**



NRK 61 CA2XL4Z
KÜHL-GEFRIER-KOMBINATION
NoFrost Plus
Advanced Line

NEU

SP
€ 1.899,00



- Farbe: Grau Metallic strukturiert
- Türanschlag: Türanschlag wechselbar
- Türmaterial: Edelstahl
- Klimaklasse: **SN, N, ST, T**

EFFIZIENZ

- **Inverter-Kompressor**
- Gesamtvolumen: **326 L**
- Lagerfach für frische Lebensmittel: **220 L**
- Gesamtvolumen Gefrierteil: **106 L**
- Gefriervermögen in 24 Stunden: **13 kg**
- Lagerzeit bei Störung: **9 h**

STEUERUNG

- LED Display
- Akustisches Warnsignal bei zu lange geöffneter Tür
- Anzeige und Einstellung der Temperatur über das Display
- Akustisches und optisches Warnsignal bei Temperaturerhöhung im Kühlteil: weißes Signallicht
- Akustisches und optisches Warnsignal bei Temperaturerhöhung im Gefrierteil: Alarm und weißes Signallicht

- IonAir und MultiFlow 360° // AdaptTech
- SlotIn-System // NoFrostPlus
- FastFreeze // EcoMode-Programm

AUSSTATTUNG KÜHLTEIL

- LED Innenbeleuchtung
- 4 Glasabstellflächen
- Flaschengitter
- 2 Türfächer
- Flaschenablage
- 1 Eierbehälter
- CrispZone mit Feuchtheregler
- Convert ZeroZone

AUSSTATTUNG GEFRIERTEIL

- XL SpaceBox 38 L
- XtremeFreeze-Schubfach
- 3 herausziehbare Gefrierschubladen

TECHNISCHE DATEN

- Energieverbrauch pro Jahr: **159,87 kWh**
- Geräuschpegel dB (A) re 1 pW: **35 dB(A)re**
- Luftschallemissionen: **B**
- Gerätemaß (HxBxT): **185 x 60 x 66,3 cm**
- Artikel-Nr.: **741229**



NRK 6202 AXL4
KÜHL-GEFRIER-KOMBINATION
NoFrost Plus
Advanced Line

KitchenFit

NEU

SP
€ 1.209,00



- Farbe: grau metallic strukturiert
- Türanschlag wechselbar
- Türmaterial: Edelstahl
- Klimaklasse: **SN, N, ST, T**

EFFIZIENZ

- 1 Kompressor
- Gesamtvolumen: **331 L**
- Nettofassungsvermögen Kühlteil: **235 L**
- Nettofassungsvermögen Gefrierteil: **96 L**
- Gefriervermögen in 24 Stunden: **9 kg**
- Lagerzeit bei Störung: **10 h**

STEUERUNG

- Elektronische Steuerung
- LED Display

EIGENSCHAFTEN

- IonAir und MultiFlow 360°
- AdaptTech-System mit Memory-Funktion
- SlotIn Flex-Türscharniere
- NoFrost Plus
- FastFreeze: schnelles Einfrieren
- EcoMode-Sparprogramm
- Akustisches Warnsignal bei zu lange geöffnete Tür
- Anzeige und Einstellung der Temperatur über das Display

- Akustisches und optisches Warnsignal bei Temperaturerhöhung im Kühlteil: weißes Signallicht

AUSSTATTUNG KÜHLTEIL

- LED Innenbeleuchtung
- 5 Glasabstellflächen
- Flaschengitter
- 3 Innentür-Ablagen
- Flaschenablage
- 1 Eierbehälter (8x)
- CrispZone-Gemüsefach mit Feuchteregler
- **Convert FreshZone-Schubfach**

AUSSTATTUNG GEFRIERTEIL

- XL Behälter-Schublade
- 3 herausziehbare Gefriergut-Schubfächer

TECHNISCHE DATEN

- Energieverbrauch pro Jahr: **246 kWh**
- Geräuschpegel dB (A) re 1 pW: **38 dB(A)**
- Luftschallemissionsklasse: **C**
- Gerätemaß (HxBxT): **200 x 60 x 59,2 cm**
- Artikel-Nr.: **736286**



NRK 6192 AXL4
KÜHL-GEFRIER-KOMBINATION
NoFrost Plus
Advanced Line

KitchenFit

SP
€ 1.049,00



- Farbe: Edelstahl
- Türanschlag wechselbar
- Türmaterial: gebürstetes Metall
- Klimaklasse: **SN, N, ST, T**

EFFIZIENZ

- 1 Kompressor
- Gesamtvolumen: **300 L**
- Nettofassungsvermögen Kühlteil: **204 L**
- Nettofassungsvermögen Gefrierteil: **96 L**
- Gefriervermögen in 24 Stunden: **10 kg**
- Lagerzeit bei Störung: **10 h**

STEUERUNG

- Elektronische Steuerung // LED Display

EIGENSCHAFTEN

- IonAir und MultiFlow 360°
- AdaptTech-System // SlotIn-System
- NoFrostPlus // FastFreeze: schnelles Einfrieren // EcoMode-Programm
- Akustisches Warnsignal bei zu lang geöffnete Tür
- Digitale Anzeige und Einstellung der Temperatur für Kühl- und Gefrierteil
- Akustisches und optisches Warnsignal bei Temperaturerhöhung im Kühlteil: weißes Signallicht

AUSSTATTUNG KÜHLTEIL

- LED Innenbeleuchtung
- 4 Glasabstellflächen
- Flaschengitter
- 2 Innentürfächer
- Flaschenablage
- 1 Eierbehälter (8x)
- CrispZone mit Feuchteregler
- **Convert FreshZone-Schubfach**

AUSSTATTUNG GEFRIERTEIL

- XL Behälter-Schublade
- 3 herausziehbare Gefriergut-Schubfächer

TECHNISCHE DATEN

- Energieverbrauch pro Jahr: **242 kWh**
- Geräuschpegel dB (A) re 1 pW: **38 dB(A)**
- Luftschallemissionsklasse: **C**
- Gerätemaß (HxBxT): **185 x 60 x 59,2 cm**
- Artikel-Nr.: **736066**



NRK 6192 ABK4
KÜHL-GEFRIER-KOMBINATION
NoFrost Plus
Advanced Line

KitchenFit

NEU

SP
€ 1.049,00



- Farbe: Schwarz
- Türanschlag wechselbar
- Türmaterial: gebürstetes Metall
- Klimaklasse: **SN, N, ST, T**

EFFIZIENZ

- 1 Kompressor
- Gesamtvolumen: **300 L**
- Nettofassungsvermögen Kühlteil: **204 L**
- Nettofassungsvermögen Gefrierteil: **96 L**
- Gefriervermögen in 24 Stunden: **10 kg**
- Lagerzeit bei Störung: **10 h**

STEUERUNG

- Elektronische Steuerung
- LED Display

EIGENSCHAFTEN

- IonAir und MultiFlow 360°
- AdaptTech-System // SlotIn-System
- NoFrostPlus // FastFreeze: schnelles Einfrieren // EcoMode-Programm
- Akustisches Warnsignal bei zu lang geöffnete Tür
- Digitale Anzeige und Einstellung der Temperatur für Kühl- und Gefrierteil
- Akustisches und optisches Warnsignal bei Temperaturerhöhung im Kühlteil: weißes Signallicht

AUSSTATTUNG KÜHLTEIL

- LED Innenbeleuchtung
- 4 Glasabstellflächen
- Flaschengitter
- 2 Innentürfächer
- Flaschenablage
- 1 Eierbehälter (8x)
- CrispZone mit Feuchteregler
- **Convert FreshZone-Schubfach**

AUSSTATTUNG GEFRIERTEIL

- XL Behälter-Schublade
- 3 herausziehbare Gefriergut-Schubfächer

TECHNISCHE DATEN

- Energieverbrauch pro Jahr: **242 kWh**
- Geräuschpegel dB (A) re 1 pW: **38 dB(A)**
- Luftschallemissionsklasse: **C**
- Gerätemaß (HxBxT): **185 x 60 x 59,2 cm**
- Artikel-Nr.: **737005**



NRK 6192 ES5F
KÜHL-GEFRIER-KOMBINATION
NoFrost Plus
Essential Line

KitchenFit

NEU

SP
€ 949,00



- Farbe: grau metallic strukturiert
- Türanschlag wechselbar
- Türmaterial: gebürstetes Metall
- Klimaklasse: **SN, N, ST, T**

EFFIZIENZ

- 1 Kompressor
- Gesamtvolumen: **300 L**
- Nettofassungsvermögen Kühlteil: **204 L**
- Nettofassungsvermögen Gefrierteil: **96 L**
- Gefriervermögen in 24 Stunden: **10 kg**
- Lagerzeit bei Störung: **10 h**

STEUERUNG

- Elektronische Steuerung
- LED Display

EIGENSCHAFTEN

- IonAir und MultiFlow 360°
- AdaptTech-System mit Memory-Funktion
- SlotIn Flex-Türscharniere
- NoFrost Plus
- FastFreeze: schnelles Einfrieren
- EcoMode-Sparprogramm
- Akustisches Warnsignal bei zu lange geöffnete Tür
- Digitale Temperaturanzeige für das Kühlteil

- Akustisches und optisches Warnsignal bei Temperaturerhöhung im Kühlteil: weißes Signallicht

AUSSTATTUNG KÜHLTEIL

- LED Innenbeleuchtung
- 4 Glasabstellflächen
- 2 Innentür-Ablagen
- 1 Flaschenablage ohne Flaschenhalter
- 1 Eierbehälter (8x)
- CrispZone-Gemüsefach mit Feuchteregler
- **Convert FreshZone-Schubfach**

AUSSTATTUNG GEFRIERTEIL

- XL Behälter-Schublade
- 3 herausziehbare Gefriergut-Schubfächer
- 1 klassischer Eiswürfelbehälter

TECHNISCHE DATEN

- Energieverbrauch pro Jahr: **242 kWh**
- Geräuschpegel dB (A) re 1 pW: **38 dB(A)**
- Luftschallemissionsklasse: **C**
- Gerätemaß (HxBxT): **185 x 60 x 59,2 cm**
- Artikel-Nr.: **735830**



R 619 EES5
KÜHLSCHRANK
Essential Line

NEU

SP
€ 1.029,00



- Farbe: grau metallic strukturiert
 - Türanschlag wechselbar
 - Türmaterial: gebürstetes Metall
 - Klimaklasse: **SN, N, ST**
- EFFIZIENZ**
- 1 Kompressor
 - Gesamtvolumen: **398 L**
 - Lagerfach für frische Lebensmittel: **398 L**
- STEUERUNG**
- Elektronische Steuerung
- EIGENSCHAFTEN**
- Slotin-System
 - Umluft-Kühlsystem
 - SuperCool
 - EcoMode-Programm

- AUSSTATTUNG KÜHLTEIL**
- seitliche LED Beleuchtung
 - 7 Glasabstellflächen
 - Ablagen in der Innentür: 3 Türablagen
 - Schubfach für Obst und Gemüse: 2
 - Schubfächer für Obst und Gemüse
 - Flaschenablage in der Innentür:
 - Flaschenablage, 1 Flaschenablage ohne Flaschenhalter
 - 1 Eierbehälter (8x)
- TECHNISCHE DATEN**
- Energieverbrauch pro Jahr: **122,64 kWh**
 - Geräuschpegel dB (A) re 1 pW: **38 dB(A)**
 - Luftschallemissionen: **C**
 - Gerätemaß (HxBXT): **185 x 59,5 x 66,3 cm**
 - Artikel-Nr.: **740846**

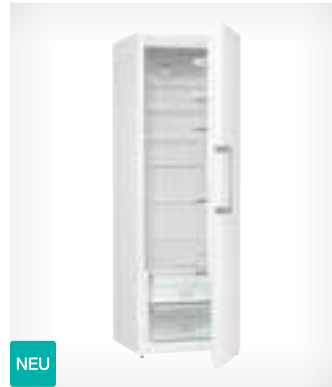

R 619 EEW5
KÜHLSCHRANK
Essential Line

NEU

SP
€ 999,00



- Farbe: Weiß
 - Türanschlag wechselbar
 - Türmaterial: gebürstetes Metall
 - Klimaklasse: **SN, N, ST**
- EFFIZIENZ**
- 1 Kompressor
 - Gesamtvolumen: **398 L**
 - Lagerfach für frische Lebensmittel: **398 L**
- STEUERUNG**
- Elektronische Steuerung
- EIGENSCHAFTEN**
- Slotin-System
 - Umluft-Kühlsystem
 - SuperCool
 - EcoMode-Programm

- AUSSTATTUNG GEFRIERTEIL**
- seitliche LED Beleuchtung
 - 7 Glasabstellflächen
 - Ablagen in der Innentür: 3 Türablagen
 - Schubfach für Obst und Gemüse: 2
 - Schubfächer für Obst und Gemüse
 - Flaschenablage in der Innentür:
 - Flaschenablage, 1 Flaschenablage ohne Flaschenhalter
 - 1 Eierbehälter (8x)
- TECHNISCHE DATEN**
- Energieverbrauch pro Jahr: **122,64 kWh**
 - Geräuschpegel dB (A) re 1 pW: **38 dB(A)**
 - Luftschallemissionen: **C**
 - Gerätemaß (HxBXT): **185 x 59,5 x 66,3 cm**
 - Artikel-Nr.: **740845**





FN 619 EEW5
GEFRIERSCHRANK
Essential Line

NEU

SP
€ 1.099,00



- Farbe: Weiß
- Türanschlag wechselbar
- Klimaklasse: **SN, N, ST, T**

EFFIZIENZ

- Gesamtvolumen: **280 L**
- Gefriervermögen in 24 Stunden: **12,6 kg**
- Lagerzeit bei Störung: **11 h**

STEUERUNG

- Elektronische Steuerung hinter der Tür
- SlotIn-System
- Abtau-Vollautomatik im Gefrierfach
- NoFrost
- FastFreeze
- Blinkende Beleuchtung für offene Tür
- Zu hohe Temperatur im Gefrierfach: Flashing illumination

AUSSTATTUNG

- LED Innenbeleuchtung
- 2 Glasabstellflächen
- XL SpaceBox 38 L
- Gefrierfachteil: 5 Schubfächer, 2 Tür

TECHNISCHE DATEN

- Energieverbrauch pro Jahr: **247,39 kWh**
- Geräuschpegel dB (A) re 1 pW: **38 dB(A)**
- Luftschallemissionsklasse: **C**
- Gerätemaß (HxBxT): **185 x 59,5 x 66,3 cm**
- Artikel-Nr.: **740887**



FN 619 DAXL6
GEFRIERSCHRANK
Advanced Line

NEU

SP
€ 1.169,00



- Farbe: grau metallic strukturiert
- Türanschlag wechselbar
- Klimaklasse: **SN, N, ST, T**

EFFIZIENZ

- Gesamtvolumen: **280 L**
- Gefriervermögen in 24 Stunden: **12,6 kg**
- Lagerzeit bei Störung: **11 h**

STEUERUNG

- LED Display
- SlotIn-System
- Abtau-Vollautomatik im Gefrierfachteil
- NoFrost
- Temperaturanzeige: Digitale Temperaturanzeige für Gefrierfach
- FastFreeze
- Akustisches Warnsignal bei zu lange geöffnete Tür
- Akustisches und optisches Warnsignal bei Temperaturerhöhung im Gefrierfachteil: weißes Signallicht: Alarm und weißes Signallicht

AUSSTATTUNG

- LED Innenbeleuchtung
- 2 Glasabstellflächen
- XL SpaceBox 38 L
- Gefrierfachteil: 4 herausziehbare Gefrierfachschubfächer, 2 doors, 1 Ablagefach

TECHNISCHE DATEN

- Energieverbrauch pro Jahr: **198,72 kWh**
- Geräuschpegel dB (A) re 1 pW: **38 dB(A)**
- Luftschallemissionsklasse: **C**
- Gerätemaß (HxBxT): **185 x 59,5 x 66,3 cm**
- Artikel-Nr.: **741099**



RK 4182 PS4
KÜHL-GEFRIER-KOMBINATION
Primary Line

SP
€ 849,00



- Farbe: Grau
- Türanschlag wechselbar
- Türmaterial: gebürstetes Metall
- Klimaklasse: **N, ST**

EFFIZIENZ

- 1 Kompressor
- Gesamtvolumen: **269 L**
- Nettofassungsvermögen Kühlteil: **198 L**
- Nettofassungsvermögen Gefrierfachteil: **71 L**
- Gefriervermögen in 24 Stunden: **3,2 kg**
- Lagerzeit bei Störung: **11 h**

STEUERUNG

- Mechanische Steuerung

AUSSTATTUNG KÜHLTEIL

- LED Innenbeleuchtung
- 3 Glasabstellflächen
- 3 Innentür-Ablagen
- 1 Gemüseschubfach
- 1 Flaschenablage ohne Flaschenhalter
- 2 Eierbehälter

AUSSTATTUNG GEFRIERTEIL

- 3 herausziehbare Gefrierfach-Schubfächer
- 1 klassischer Eiswürfelbehälter

TECHNISCHE DATEN

- Energieverbrauch pro Jahr: **210 kWh**
- Geräuschpegel dB (A) re 1 pW: **39 dB(A)**
- Luftschallemissionsklasse: **C**
- Gerätemaß (HxBxT): **180 x 55 x 55,7 cm**
- Artikel-Nr.: **20001372**



RF 4142 PW4
KÜHL-GEFRIER-KOMBINATION
Primary Line

SP
€ 659,00



- Farbe: Weiß
- Türanschlag wechselbar
- Türmaterial: gebürstetes Metall
- Klimaklasse: **N, ST**

EFFIZIENZ

- 1 Kompressor
- Gesamtvolumen: **206 L**
- Nettofassungsvermögen Kühlteil: **165 L**
- Nettofassungsvermögen Gefrierfachteil: **41 L**
- Gefriervermögen in 24 Stunden: **2 kg**
- Lagerzeit bei Störung: **12 h**

STEUERUNG

- Mechanische Steuerung

AUSSTATTUNG KÜHLTEIL

- LED Innenbeleuchtung
- 3 Glasabstellflächen
- 2 Innentür-Ablagen
- 1 Gemüseschubfach
- 1 Flaschenablage ohne Flaschenhalter
- 1 Eierbehälter

AUSSTATTUNG GEFRIERTEIL

- 1 Tür
- 1 Abstellrost
- 1 Eiswürfelbehälter

TECHNISCHE DATEN

- Energieverbrauch pro Jahr: **176 kWh**
- Geräuschpegel dB (A) re 1 pW: **40 dB(A)**
- Luftschallemissionsklasse: **C**
- Gerätemaß (HxBxT): **143,6 x 55 x 54,2 cm**
- Artikel-Nr.: **20001339**



RB 492 PW
KÜHLSCHRANK MIT GEFRIERFACH
Primary Line

SP
€ 499,00



- Farbe: Weiß
- Türanschlag wechselbar
- Türmaterial: gebürstetes Metall
- Klimaklasse: **N, ST**

EFFIZIENZ

- 1 Kompressor
- Gesamtvolumen: **120 L**
- Nettofassungsvermögen Kühlteil: **107 L**
- Nettofassungsvermögen Gefrierteil: **13 L**
- Gefriervermögen in 24 Stunden: **2 kg**
- Lagerzeit bei Störung: **10 h**

STEUERUNG

- Mechanische Steuerung

AUSSTATTUNG KÜHLTEIL

- LED Innenbeleuchtung
- 1 Glasabstellfläche
- 2 Innentürfächer
- 1 Gemüseschubfach
- 1 Flaschenablage ohne Flaschenhalter
- 2 Eierbehälter

AUSSTATTUNG GEFRIERTEIL

- 1 Tür
- 1 klassischer Eiswürfelbehälter

TECHNISCHE DATEN

- Energieverbrauch pro Jahr: **137 kWh**
- Geräuschpegel dB (A) re 1 pW: **40 dB(A)**
- Luftschallemissionsklasse: **C**
- Gerätemaß (HxBxT): **84,5 x 56 x 57,9 cm**
- Artikel-Nr.: **20001353**



R 492 PW
KÜHLSCHRANK
Primary Line

SP
€ 479,00



- Farbe: Weiß
- Türanschlag wechselbar
- Türmaterial: gebürstetes Metall
- Klimaklasse: **SN, N, ST, T**

EFFIZIENZ

- 1 Kompressor
- Gesamtvolumen: **133 L**

STEUERUNG

- Mechanische Steuerung

AUSSTATTUNG KÜHLTEIL

- Dekorplatte
- LED Innenbeleuchtung
- 2 Glasabstellflächen
- 2 Innentür-Ablagen
- 1 Gemüseschubfach
- 1 Flaschenablage ohne Flaschenhalter
- 2 Eierbehälter

TECHNISCHE DATEN

- Energieverbrauch pro Jahr: **90 kWh**
- Geräuschpegel dB (A) re 1 pW: **40 dB(A)**
- Luftschallemissionsklasse: **C**
- Gerätemaß (HxBxT): **84,5 x 56 x 57,9 cm**
- Artikel-Nr.: **20001349**

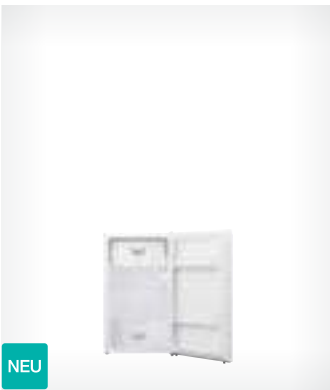

RB 39F PW4
KÜHLSCHRANK MIT GEFRIERFACH
Primary Line

NEU
SP
€ 389,00



- Farbe: Weiß
- Türanschlag wechselbar
- Türmaterial: gebürstetes Metall
- Klimaklasse: **N, ST**

EFFIZIENZ

- 1 Kompressor
- Gesamtvolumen: **82 L**
- Gesamtvolumen Kühlteil: **75 L**
- Lagerzeit bei Störung: **5 h**

STEUERUNG

- Mechanische Steuerung

AUSSTATTUNG KÜHLTEIL

- LED Innenbeleuchtung
- 2 Glasabstellflächen
- 2 Innentür-Ablagen
- 1 Gemüseschubfach
- 1 Flaschenablage ohne Flaschenhalter
- 1 Eierbehälter (6x)

AUSSTATTUNG GEFRIERTEIL

- 1 Tür
- 1 klassischer Eiswürfelbehälter

TECHNISCHE DATEN

- Energieverbrauch pro Jahr: **156 kWh**
- Geräuschpegel dB (A) re 1 pW: **38 dB(A)**
- Luftschallemissionen: **C**
- Gerätemaß (HxBxT): **84,2 x 47,5 x 44,8 cm**
- Artikel-Nr.: **20009232**

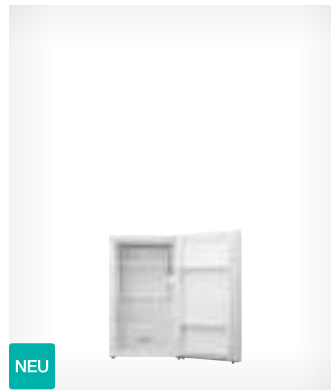

R 39F PW4
KÜHLSCHRANK
Primary Line

NEU
SP
€ 359,00



- Farbe: Weiß
- Türanschlag wechselbar
- Türmaterial: gebürstetes Metall
- Klimaklasse: **N, ST, T**

EFFIZIENZ

- 1 Kompressor
- Gesamtvolumen: **92 L**

STEUERUNG

- Mechanische Steuerung

AUSSTATTUNG KÜHLTEIL

- 2 Glasabstellflächen
- 2 Innentür-Ablagen
- 1 Gemüseschubfach
- 1 Flaschenablage ohne Flaschenhalter
- 1 Eierbehälter (6x)

TECHNISCHE DATEN

- Energieverbrauch pro Jahr: **107 kWh**
- Geräuschpegel dB (A) re 1 pW: **39 dB(A)**
- Luftschallemissionen: **C**
- Gerätemaß (HxBxT): **84,2 x 47,5 x 44,8 cm**
- Artikel-Nr.: **20009403**





EIN ORT FÜR ALLES

SIDE BY SIDE KÜHL-GEFRIER-KOMBINATIONEN

Side By Side Kühlgeräte sind die ultimative Wahl für alle, die bequem und effizient die Frische ihrer Lebensmittel bewahren möchten. Diese Geräte kombinieren modernes Design mit leistungsstarker Technologie und einem geräumigen Innenraum und bieten eine leicht zugängliche und übersichtliche Aufbewahrung für all Ihre Lebensmittel. Aufgrund ihres größeren Volumens sorgen sie für weniger Einkäufe und tragen dank einer besseren Übersicht über die gelagerten Produkte sogar zur Reduzierung der Lebensmittelverschwendung bei. Es ist kein Wunder, dass Sie sich sofort in sie verlieben werden.

Gut organisierter Platz für perfekten Überblick.



NoFrostPlus

GERÄUMIG
& EFFIZIENT

Schluss mit dem mühsamen Abtauen

Eines der besten Kühlsysteme auf dem Markt, das im Gefrierfach installiert ist, verhindert die Ansammlung von Eis und Frost. Dadurch müssen Sie den Innenraum des Gefrierschranks nicht abtauen und die Speicherkapazität kann effizienter genutzt werden. Pakete oder Teile von Tiefkühlkost haften nicht aneinander und halten Ihr Gefrierfach sauber und ordentlich.



InverterCompressor

Zuverlässig, leise und langlebig

Inverter-Kompressoren sind leiser, langlebiger und verbrauchen weniger Energie als herkömmliche Kompressoren. Sie passen sich besser und schneller an Temperaturänderungen im Kühlschrank an, zum Beispiel beim Öffnen der Tür, das bedeutet weniger Temperaturschwankungen und bessere Lagerbedingungen für Ihre Lebensmittel.

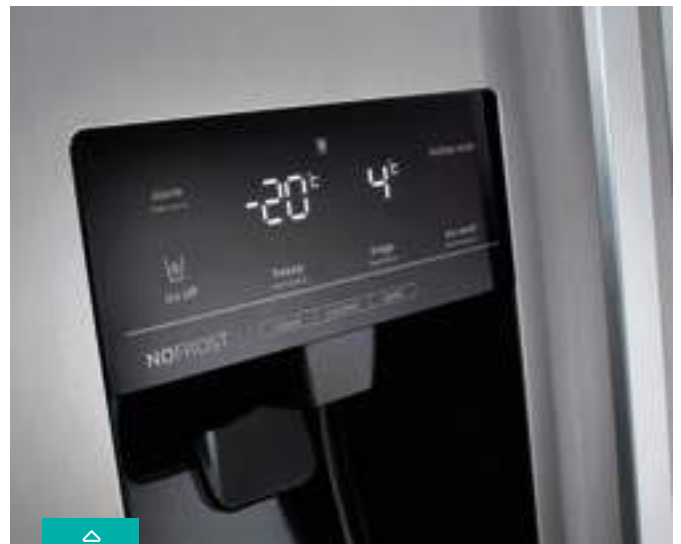

SensoTech

Erweiterte Steuerung über LED-Display

Das große und übersichtliche LED-Display ermöglicht sofortige Kontrolle über die Temperatureinstellungen. Funktionen wie **FastFreeze** und **HolidayMode** können mit einem einfachen Tastendruck eingeschaltet werden. Und im Falle eines plötzlichen Temperaturanstiegs warnt Sie ein integrierter Alarm sofort.



IceMaker mit Wasserspender

GEKÜHLTES
WASSER &
EIS IMMER IN
REICHWEITE

Kein Filter und keine Wasserversorgung erforderlich

Mit dem touch-gesteuerten **IceMaker** mit **Wasserspender** können Sie gekühltes Wasser, zerstoßenes Eis (crushed ice) und Eiswürfel genießen, ohne den Kühlschrank an die Wasserleitung anschließen zu müssen. Und dank des besonders schlanken Designs nimmt er nicht zu viel Platz im Kühlschrank ein.



MultiFlow 360°

Ideales Mikroklima in jedem Fach

Das **MultiFlow 360°-Lüftungssystem** verteilt die Luft gleichmäßig im Kühlraum, um eine optimale Luftzirkulation und beste Lagerbedingungen für Ihre Lebensmittel zu gewährleisten.



XtraSpace

Praktisch & geräumig

Effizient gestaltete Innenräume bieten ausreichend Platz für größere Mengen an Lebensmitteln und ersparen Ihnen häufige Einkäufe. Das Essen kann problemlos in Glasregalen, in großen Schubladen oder in den Behältern an der Innenwand der Tür organisiert werden, sodass Sie immer sehen können, was verfügbar ist. Dies führt auch zu weniger Verschwendung.



KitchenFit

Schlankes und raffiniertes Design

Mit dem schranktiefen Design passt dieser Kühlschrank mit Gefrierfach elegant in Ihre Küche und bietet dennoch eine sehr große Speicherkapazität.



HomeBar

Einfacher Zugang zu Getränken und Snacks

Die praktische kleinere Tür an der Hauptkühltür ermöglicht den sofortigen Zugriff auf das Fach mit Getränken und Snacks, ohne den Kühlschrank öffnen zu müssen. Diese praktische Lösung hilft auch, Energie zu sparen, da kühle Luft nicht aus dem gesamten Kühlschrank entweicht.



VITAMINE & MINERALIEN
KONSERVIEREN



FastFreeze

Schnelles Einfrieren

Große Mengen Lebensmittel einfrieren?

Die **FastFreeze**-Funktion friert die Lebensmittel bei -24°C ein, um die Mineralien in den Lebensmitteln zu konservieren und ihre Qualität beizubehalten.

Nach ca. 26 Stunden wird die Funktion automatisch abgeschaltet und die Gefrierraumtemperatur kehrt zur Grundeinstellung zurück.

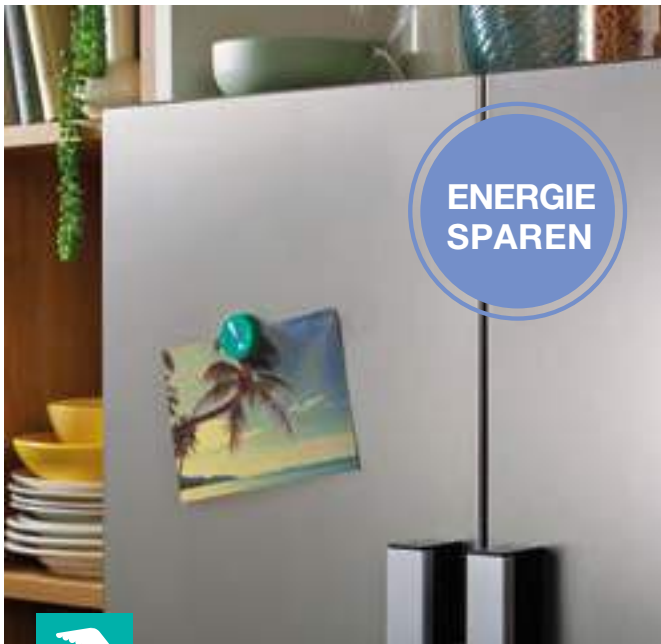

HolidayMode

Energiesparmodus

Der **HolidayMode** regelt die Temperatur im Gefrierfach und im Kühlschrank. Der Stromverbrauch wird auf ein Minimum reduziert wenn der Kühlschrank längere Zeit nicht benutzt wird, zum Beispiel, wenn Sie Ihren Urlaub genießen.

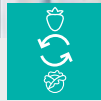

Convert FreshZone

Bereit für jede Situation

Diese praktische Schublade verwandelt sich einfach von einer Fisch- und Fleischschublade in eine Obst- und Gemüseschublade, sodass Sie alle Ihre frischen Produkte problemlos unterbringen können (2-3°C niedriger als im Kühlteil).



TwistIce

Eis, wann immer Sie es brauchen

Mit der herausnehmbaren internen Eismaschine **TwistIce** ist immer genug Eis im Gefrierschrank. Einfach den Griff drehen und ein gekühltes Getränk genießen.



BottleHolder

Der richtige Ort für Flaschen und Dosen

Mit dem praktischen Flaschenhalter sind Ihre Flaschen und Dosen leicht zugänglich und belegen nicht den Platz, der sonst zur Aufbewahrung anderer Gegenstände benötigt würde.



NRS 9E VXB1
KÜHL-GEFRIER-KOMBINATION
SIDE BY SIDE
NoFrost
Superior Line



HomeBar

NEU

SP
€ 2.399,00



- Farbe: Edelstahl
- Türanschlag: Kühlteil rechts / Gefrierteil links
- Klimaklasse: **SN, N, ST, T**

EFFIZIENZ

- Inverter-Kompressor
- Gesamtvolumen: **560 L**
- Nettofassungsvermögen Kühlteil: **369 L**
- Nettofassungsvermögen Gefrierteil: **185 L**
- Gefriervermögen in 24 Stunden: **12 kg**
- Lagerzeit bei Störung: **6 h**

STEUERUNG

- LED Display
- Akustisches Warnsignal bei zu lange geöffnete Tür

EIGENSCHAFTEN

- NoFrostPlus
- Luftzirkulation: MultiFlow Kühlung - Kühlschränk
- **Wasserspender - Wasseranschluss**
- Eiswürfelbereiter: automatischer Eiswürfelbereiter, **Eiswürfel, crushed ice**
- Umluft-Kühlsystem // FastFreeze
- SuperCool // EcoMode-Programm

AUSSTATTUNG KÜHLTEIL

- **HomeBar - Barfach**
- LED Innenbeleuchtung
- 5 Glasabstellflächen
- Flaschengitter
- Ablagen in der Innentür: 5 Türfächer
- 1 Gemüseschubfach
- 1 Eierbehälter
- FreshZone

AUSSTATTUNG GEFRIERTEIL

- LED Innenbeleuchtung
- 2 Schubfächer
- 3 Gefrierablagen
- 5 Glasabstellflächen

TECHNISCHE DATEN

- Energieverbrauch pro Jahr: **323,14 kWh**
- Geräuschpegel dB (A) re 1 pW: **42 dB(A)**
- Luftschallemissionen: **D**
- Gerätemaß (HxBxT): **179,3 x 91 x 73,4 cm**
- Artikel-Nr.: **20010940**

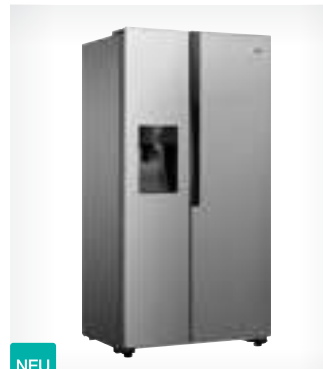

NRS 9E VX1
KÜHL-GEFRIER-KOMBINATION
SIDE BY SIDE
NoFrost
Superior Line



NEU

SP
€ 2.399,00



- Farbe: Edelstahl
- Türanschlag: Kühlteil rechts / Gefrierteil links
- Klimaklasse: **SN, N, ST, T**

EFFIZIENZ

- Inverter-Kompressor
- Gesamtvolumen: **562 L**
- Lagerfach für frische Lebensmittel: **371 L**
- Gesamtvolumen Gefrierteil: **185 L**
- Gefriervermögen in 24 Stunden: **12 kg**
- Lagerzeit bei Störung: **6 h**

STEUERUNG

- Elektronische Steuerung
- LED Display
- Akustisches Warnsignal bei zu lange geöffnete Tür

EIGENSCHAFTEN

- MultiFlow Kühlung - Kühlschränk
- NoFrostPlus
- automatischer Eiswürfelbereiter, Eiswürfel, crushed ice
- **Wasserspender - Wasseranschluss**
- SuperCool: Schnelles Kühlen
- FastFreeze: Schnelles Einfrieren
- EcoMode-Programm

AUSSTATTUNG KÜHLTEIL

- LED Innenbeleuchtung
- 5 Glasabstellflächen
- Flaschengitter
- 5 Türfächer
- 1 Gemüseschubfach
- 1 Eierbehälter
- FreshZone - Schublade

AUSSTATTUNG GEFRIERTEIL

- LED Innenbeleuchtung
- 2 Schubfächer
- 3 Gefrierablagen
- 5 Glasabstellflächen

TECHNISCHE DATEN

- Energieverbrauch pro Jahr: **323,11 kWh**
- Geräuschpegel dB (A) re 1 pW: **42 dB(A)**
- Luftschallemissionen: **D**
- Gerätemaß (HxBxT): **179,3 x 90,8 x 67,9 cm**
- Artikel-Nr.: **20010939**



NRS 9E VX
KÜHL-GEFRIER-KOMBINATION
SIDE BY SIDE
NoFrost
Superior Line



NEU

SP
€ 2.299,00



- Farbe: Edelstahl
- Türanschlag: Kühlteil rechts / Gefrierteil links
- Klimaklasse: **SN, N, ST, T**

EFFIZIENZ

- Inverter-Kompressor
- Gesamtvolumen: **562 L**
- Lagerfach für frische Lebensmittel: **371 L**
- Gesamtvolumen Gefrierteil: **185 L**
- Gefriervermögen in 24 Stunden: **12 kg**
- Lagerzeit bei Störung: **6 h**

STEUERUNG

- Elektronische Steuerung
- LED Display
- Akustisches Warnsignal bei zu lange geöffnete Tür

EIGENSCHAFTEN

- MultiFlow Kühlung - Kühlschränk
- NoFrostPlus
- automatischer Eiswürfelbereiter, Eiswürfel, crushed ice
- **Wasserspender - Wasseranschluss**
- SuperCool: Schnelles Kühlen
- FastFreeze: Schnelles Einfrieren
- EcoMode-Programm

AUSSTATTUNG KÜHLTEIL

- LED Innenbeleuchtung
- 5 Glasabstellflächen
- Flaschengitter
- 5 Türfächer
- 1 Gemüseschubfach
- 1 Eierbehälter
- FreshZone - Schublade

AUSSTATTUNG GEFRIERTEIL

- LED Innenbeleuchtung
- 2 Schubfächer
- 3 Gefrierablagen
- 5 Glasabstellflächen

TECHNISCHE DATEN

- Energieverbrauch pro Jahr: **323,11 kWh**
- Geräuschpegel dB (A) re 1 pW: **42 dB(A)**
- Luftschallemissionen: **D**
- Gerätemaß (HxBxT): **179,3 x 90,8 x 67,9 cm**
- Artikel-Nr.: **20010916**

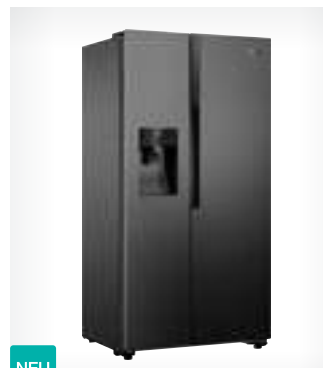

NRS 9E VB
KÜHL-GEFRIER-KOMBINATION
SIDE BY SIDE
NoFrost
Superior Line



NEU

SP
€ 2.199,00



- Farbe: Schwarz
- Türanschlag: Kühlteil rechts / Gefrierteil links
- Klimaklasse: **SN, N, ST, T**

EFFIZIENZ

- Inverter-Kompressor
- Gesamtvolumen: **562 L**
- Lagerfach für frische Lebensmittel: **371 L**
- Gesamtvolumen Gefrierteil: **185 L**
- Gefriervermögen in 24 Stunden: **12 kg**
- Lagerzeit bei Störung: **6 h**

STEUERUNG

- Elektronische Steuerung
- LED Display
- Akustisches Warnsignal bei zu lange geöffnete Tür

EIGENSCHAFTEN

- MultiFlow Kühlung - Kühlschränk
- NoFrostPlus
- automatischer Eiswürfelbereiter, Eiswürfel, crushed ice
- **Wasserspender - Wasseranschluss**
- SuperCool: Schnelles Kühlen
- FastFreeze: Schnelles Einfrieren
- EcoMode-Programm

AUSSTATTUNG KÜHLTEIL

- LED Innenbeleuchtung
- 5 Glasabstellflächen
- Flaschengitter
- 5 Türfächer
- 1 Gemüseschubfach
- 1 Eierbehälter
- FreshZone - Schublade

AUSSTATTUNG GEFRIERTEIL

- LED Innenbeleuchtung
- 2 Schubfächer
- 3 Gefrierablagen
- 5 Glasabstellflächen

TECHNISCHE DATEN

- Energieverbrauch pro Jahr: **323,11 kWh**
- Geräuschpegel dB (A) re 1 pW: **42 dB(A)**
- Luftschallemissionen: **D**
- Gerätemaß (HxBxT): **179,3 x 90,8 x 67,9 cm**
- Artikel-Nr.: **20010937**



A woman with long brown hair, wearing a light blue button-down shirt, is smiling and looking to her left. She is sitting at a wooden table. In the background, there is a kitchen counter with a silver kettle, yellow and pink mugs, and green and yellow triangular decorations hanging from the ceiling. A large teal overlay covers the right side of the image, containing white text.

‘ICH ERWARTE PERFEKTE SAUBERKEIT’ MOMENTE

Heben Sie die Hygiene auf das nächste Level mit modernen Geschirrspülern, sichern Sie sich immer perfekt sauberes und trockenes Geschirr, dank innovativen Funktionen.

Wir helfen Ihnen, Ihre Familie sicher und gesund zu halten.



VON “SAUBER” ZU ULTRA SAUBER

UltraClean GESCHIRRSPÜLER

Wenn es um die Frage des Geschirrspülens geht, geht es nicht darum wer oder was es tun wird, sondern wie es gemacht wird. Was sauber aussieht, ist nicht unbedingt sauber, da Augen beispielsweise Bakterien oder Viren nicht erkennen können. Die neue Generation Gorenje UltraClean Geschirrspüler sorgen dafür, dass Ihre Familie jedes Mal komplett sauberes und perfekt trockenes Geschirr erhält. Neben dem eleganten Design weisen Sie eine hohe Qualität und eine hohe Hygieneleistung mit erstaunlichen neuen Funktionen auf, die Ihren Alltag erleichtern. Geräumige und flexible Innenräume, verstellbare Körbe oder Hochdruckwasserstrahlen, die effektiv Schmutz entfernen tragen außerdem zur Qualität der neuen Gorenje Geschirrspüler bei.

Perfekt gewaschenes Geschirr, bereit für Ihre nächste Mahlzeit.

IMMER EIN PERFEKT SAUBERER GESCHIRRSPÜLER



ExtraHygiene mit UV Technologie

Richtige antibakterielle Wirkung auch bei niedrigen Programmtemperaturen (Beispiel Eco 55°C). Die UV-Lichtfunktion ist aktiviert über eine neue UV-Option, welche sorgfältig im Hydrauliksystem platziert ist. Die UV-Funktion ist optional und kann bei allen Programmen verwendet werden. In Kombination mit Eco-, Auto-, Intensiv-, Tag-, Nacht- und Hygiene-Programm, entfernt es bis zu 99,9% der Bakterien und Viren aus dem Spülwasser.



IonTech

Nie wieder lästige Gerüche

Manchmal dauert es einige Tage, bis der Geschirrspüler voll ist und erst dann zum Einsatz kommt. Die moderne IonTech-Technologie, mit der die Gorenje Geschirrspüler ausgestattet sind, arbeitet nach dem Prinzip des natürlichen Vorgangs der Ionisation, bei dem Gerüche auf natürliche Art und Weise neutralisiert werden und Ihr Geschirrspüler Frische bewahrt, selbst wenn er voll schmutzigen Geschirrs ist.

VOLLKOMMEN TROCKENES GESCHIRR



SmartUltra Dry

Nach dem Waschgang wird der Ventilator aktiviert und entfernt sämtlichen heißen Dampf aus der Wanne. Die Feuchtigkeit wird direkt in die Wanne zurückgeleitet. Die Geschirrspülmaschinentür öffnet sich automatisch nur leicht, um frische Luft einzulassen, was zu einem wirksamen Schutz für die Küchentheke gegen heißen Dampfauslass führt.

Außerdem gelangt frische Luft zu dem Geschirr, so dass die gewaschenen Gegenstände wie Plastikgeschirr vollkommen trocknen.



TotalDry

Perfekt trockenes Geschirr

Exzellente Möglichkeit des schnellen Trocknens bei niedrigem Energieverbrauch. Nach dem Spülvorgang öffnet sich die Gerätetür automatisch gerade so weit, dass der überschüssige Dampf entweichen kann. Dadurch gelangt Frischluft an das Geschirr, damit gespülte Gegenstände schnell und vollkommen trocknen.



UltraClean Besteckkorb

Ultimative Flexibilität für Ihr Besteck

SmartFlex Besteckkörbe bieten ultimative Flexibilität beim Waschen von Besteck. Abhängig von Ihren Bedürfnissen können Sie den gesamten Besteckkorb verwenden oder in zwei separate Teile teilen, die in verschiedenen Positionen im unteren Geschirrspülkorb platziert werden können. Auf diese Weise können Sie so viel Geschirr, Töpfe und Pfannen in den Geschirrspüler geben wie möglich.

ALLES ÜBER IHRE SPÜLMASCHINE AUF KNOPFDRUCK



ConnectLife

Vereinfachen Sie Ihr Leben und haben Sie alle Möglichkeiten, Ihren Geschirrspüler per App auf Ihrem Mobilgerät zu steuern und zu überprüfen. Fernsteuerung, mobile Benachrichtigungen und Ticketing sind Funktionen, mit denen Sie alle Spülvorgänge reibungsloser und schneller von überall aus verwalten können.



Selbstreinigungsprogramm

Immer ein perfekt sauberer Geschirrspüler

Eine saubere Spülwanne sorgt dafür, dass die Waschleistung immer Ihren Erwartungen entspricht. Führen Sie das Selbstreinigungsprogramm einmal im Monat durch und Sie müssen den Geschirrspüler, die Sprüharme und die Rohre nie wieder mit der Hand reinigen.



LEISE
EFFIZIENT
LANGLEBIG



Inverter PowerDrive Motor

Hocheffizient und leistungsstark

Der neue kraftvolle, bürstenlose PowerDrive Invertermotor mit Geschwindigkeitsregulierung gewährleistet eine hohe Leistung, ist erheblich leiser im Betrieb, verbraucht weniger Energie und zeichnet sich durch eine längere Lebensdauer aus.



AUTO
programmes

AutoProgramm

Perfekte Reinigung mit optimiertem Wasser- und Energieverbrauch

Manchmal genügt es, die Gläser leicht auszuspülen, manchmal ist Ihre Spülmaschine voll mit schwerem Geschirr mit Resten vom Sonntagsessen. Die fortschrittliche Sensortechnologie passt Ihr Spülprogramm immer an die perfekte Reinigung des Geschirrs mit optimiertem Wasser- und Energieverbrauch an.



FastEfficient in 1h

Effektiv schnell

Ein effektives und schnelles Programm für den täglichen Gebrauch bei Geschirr mit leicht getrockneten Resten. Dieses Programm arbeitet bei 65°C und ist in einer Stunde fertig.



**SAUBERE
GLÄSER IN
REKORDZEIT**



15 min SpeedWash

Schnelle Reinigung sodass Sie einen Gang runterschalten können

Stellen Sie sich vor, Sie schmeißen eine Dinnerparty und das Geschirr des Hauptgangs wird in der Zeit gereinigt, die zum Servieren des Desserts benötigt wird. Wenn Sie das einstündige Programm zusammen mit der SpeedWash-Funktion auswählen, spülen Gorenje-Geschirrspüler Ihr Geschirr in nur 15 Minuten. Perfekt für die Menge an Geschirr, die entsteht, wenn mehrere Gäste im Haus sind.



Startverzögerung

Sauberes Geschirr, niedrigere Stromrechnung

Programm, um den Geschirrspülprozess erst später zu starten wenn es am passendsten ist, beispielsweise wenn der Strom günstiger ist. Das Geschirr wird perfekt gewaschen, wenn Sie es brauchen.

BIS ZU 30% BESSERES SPÜLERGEBNIS

30 %
BESSERES
ERGEBNIS



Oberer Sprüharm

Der zusätzliche Sprüharm, der sich oben in der Spülmaschine befindet, sorgt für eine bessere Wasserabdeckung und durch die Spülung für bis zu 30% bessere Reinigungsergebnisse. Das gesamte Geschirr und Besteck werden immer perfekt gewaschen.



EcoProgramm

Energie sparen

Wenn Sie das ECO-Programm auswählen, verwendet Ihr Gerät niedrigere Wasch- und Spültemperaturen und minimiert den Wasserbedarf. Leistet dabei aber immer noch effektive Schmutzbeseitigung.



Nachtprogramm

Leises Spülen bei nur 37 dB

Mit dem Nachtprogramm ist der neue Gorenje Geschirrspüler 2 dB leiser als im Standardprogramm. Das Geschirr wird morgens sauber sein und Ihr Schlaf ungestört bleiben.

SO FLEXIBEL WIE IHRE ZEIT

EINSCHALTEN &
VERGESSEN!



16 Gedecke

Gorenje UltraClean Geschirrspüler bieten genug Platz für all Ihre Bedürfnisse. Drei Körbe ermöglichen das gleichzeitige Spülen von von bis zu 16 Gedecken. Der voll flexible Innenraum ermöglicht verschiedene Beladungsmöglichkeiten, die Verwendung ist einfach und Sie können wirklich die ultimative Party schmeißen!



MultiClack

An jeden einzelnen Topf angepasst

Das wirklich einfache Korbverstellungssystem mit zwei oder drei Ebenen ermöglicht es Ihnen, selbst die größten Töpfe und Teller unterzubringen. Passen Sie das Innere Ihres Geschirrspülers vollständig an Ihre aktuellen Bedürfnisse an.



Verstellbare Körbe

Sorgfältig gestalteter Innenraum

Die Körbe sind mit hervorgehobenen beweglichen Elementen und einem anpassbaren Korblayout für einfaches Beladen ausgestattet. Das wirklich einfache zweistufige Korbverstellungssystem ermöglicht es Ihnen, selbst die größten Töpfe unterzubringen. Der Tellerrost im Unterkorb lässt sich einfach zusammenklappen. Besteck lässt sich perfekt in einem speziellen Korb organisieren, wo es für perfekte Reinigungs- und Trocknungsergebnisse separat positioniert wird. Jedes Detail ist sorgfältig auf einfachste Handhabung ausgelegt.



EIN KLICK GENÜGT



SmartControl

Die Bedienung Ihres Geschirrspülers war niemals einfacher. Sämtliche Programme und Zusatzfunktionen befinden sich auf dem Bedienpanel und lassen sich intuitiv von links nach rechts bedienen. Alle Modelle verfügen über ein weißes LED-Display sowie ein TouchControl Bedienungsfeld. Zum Starten des Spülvorgangs genügt ein einziger Klick.



Reinigungsmittelspender

Minimalistischer, gleitender Reinigungsmittelspender

Die neuen Gorenje Geschirrspülergeräte sind ausgestattet mit einem minimalistischen Gleitreinigungsmittelspender aus welchem der Pod leise herausgleitet.

Die Funktionalität des einfach zu reinigenden Spenders macht eine bessere Reinigungsmitteldosierung sowie das Waschen jeglicher Art von Geschirr möglich.



Smarte Dosierung

Kein Nachfüllen für bis zu einem Monat

Diese smarte Dosierungs-Lösung spart Ihnen Zeit, Reinigungsmittel und Energie! Einfach das Reinigungsmittel in den Behälter gießen und danach bis zu einem Monat nicht mehr nachfüllen, bei einer Verwendung von ungefähr 20 Spülgängen. Basierend auf dem von Ihnen gewählten Programm setzt der Geschirrspüler automatisch die benötigte Menge an Reinigungsmittel frei. Der Behälter ist herausnehmbar und leicht zu reinigen.



Intensive Reinigungszone

Die perfekte Lösung für hartnäckigste Flecken und höchste Verschmutzung

Die neuen Gorenje-Geschirrspülmodelle bieten die perfekte Lösung für hartnäckigste Flecken und höchste Verschmutzung: zwei leistungsstarke und hocheffiziente Düsen, die sich im hinteren Teil der Spülwanne befinden. Durch die Anwendung von Hochdruckwasser zielen Sie direkt auf die hartnäckigsten Flecken, perfekt, für die Reinigung von Töpfen, Pfannen und Backblechen.



Total AquaStop

Keine Angst vor auslaufendem Wasser

Dank der Sicherheitsfunktion Total AquaStop kann der Geschirrspüler ganz unbesorgt Nachts oder in Abwesenheit in Betrieb genommen werden. Bei unbeabsichtigtem Auslaufen von Wasser unterbricht Total AquaStop automatisch die Wasserzufuhr. Gleichzeitig wird das restliche Wasser aus der Spülwanne gepumpt. Die Funktion Total AquaStop hält ein ganzes Geschirrspülerleben lang.



SuperSilent

Nicht lauter als ein Flüstern

Die besten Gorenje UltraClean Geschirrspüler arbeiten auf einem Geräuschlevel von einer geflüsterten Unterhaltung zwischen zwei Personen. Der geräuscharme Betrieb resultiert aus einer speziellen Schalldämpfung, effizienten Motoren, hochwertigen Materialien sowie innovativen Lösungen des Geschirrspülsystems.



GS 673 C60X
STANDGESCHIRRSPÜLER
Advanced Line

Verfügbar ab
2023

NEU

SP
€ 1.229,00

**EFFIZIENZ**

- Maximale Temperatur Wasserzuluß: 70 °C
- Bürstenloser PowerDrive-Motor

STEUERUNG

- **Wi-Fi Funktion integriert**
- TouchControl

PROGRAMME

- Spültemperatur: 40, 45, 50, 55, 60, 65, 70 °C
- 7 Programme: Automatikprogramme; Intensiv-Programm; ECO-Sparprogramm; Hygiene-Programm; Kristallgläser; 1h Programm; Nachtwäsche
- 2 Referenzprogramme
- Memory-Funktion
- Automatikprogramme

EIGENSCHAFTEN

- 16 Maßgedecke
- SpeedWash Funktion
- TotalDry - automatische Türöffnung
- Selbstreinigungsprogramm
- 3 in 1 Funktion
- Anzeige des Spülandes: Akustisch und optisch
- Startzeitvorwahl bis zu 24 h

SERIENZUBEHÖR

- 3 Geschirrkörbe – davon 1 Bestecklade
- Höhenverstellbarer Oberkorb
- Sprühebene: 5
- Anzahl Sprüharne: 3
- Selbstreinigender Filter

SICHERHEIT

- Vollständiger Überlaufschutz
- Fehlerdiagnosesystem
- Edelstahl im Innenraum

TECHNISCHE DATEN

- Sockelhöhe verstellbar: 50 mm
- Wasserverbrauch im eco Programm: 9,6 L
- Energieverbrauch per Zyklus: 0,76 kWh
- Energieverbrauch pro 100 Reinigungszyklen: 76 kWh
- Programmdauer im eco-Programm: 200 min
- Luftschallemissionen: 42 dB(A)
- Luftschallemissionen: B
- Gerätemaß (HxBxT): 84,6 x 59,9 x 59,8 cm
- Artikel-Nr.: 739129



GS 673 C60W
STANDGESCHIRRSPÜLER
Advanced Line

NEU

SP
€ 1.219,00

**EFFIZIENZ**

- Maximale Temperatur Wasserzuluß: 70 °C
- Bürstenloser PowerDrive-Motor

STEUERUNG

- **Wi-Fi Funktion integriert**
- TouchControl

PROGRAMME

- Spültemperatur: 40, 45, 50, 55, 60, 65, 70 °C
- 7 Programme: Automatikprogramme; Intensiv-Programm; ECO-Sparprogramm; Hygiene-Programm; Kristallgläser; 1h Programm; Nachtwäsche
- 2 Referenzprogramme
- Memory-Funktion
- Automatikprogramme

EIGENSCHAFTEN

- 16 Maßgedecke
- SpeedWash Funktion
- TotalDry - automatische Türöffnung
- Selbstreinigungsprogramm
- 3 in 1 Funktion
- Anzeige des Spülandes: Akustisch und optisch
- Startzeitvorwahl bis zu 24 h

SERIENZUBEHÖR

- 3 Geschirrkörbe – davon 1 Bestecklade
- Höhenverstellbarer Oberkorb
- Sprühebene: 5
- Anzahl Sprüharne: 3
- Selbstreinigender Filter

SICHERHEIT

- Vollständiger Überlaufschutz
- Fehlerdiagnosesystem
- Edelstahl im Innenraum

TECHNISCHE DATEN

- Sockelhöhe verstellbar: 50 mm
- Wasserverbrauch im eco Programm: 9,6 L
- Energieverbrauch per Zyklus: 0,76 kWh
- Energieverbrauch pro 100 Reinigungszyklen: 76 kWh
- Programmdauer im eco-Programm: 200 min
- Luftschallemissionen: 42 dB(A)
- Luftschallemissionen: B
- Gerätemaß (HxBxT): 84,6 x 59,9 x 59,8 cm
- Artikel-Nr.: 739130



GS 520 E15W
STANDGESCHIRRSPÜLER
Essential Line

NEU

SP
€ 699,00

**EFFIZIENZ**

- Maximale Temperatur Wasserzuluß: 60 °C
- Einphasen-Asynchronmotor

STEUERUNG

- Bedientasten

PROGRAMME

- Spültemperatur: 65, 60, 45, 35 °C
- 5 Programme: Quick-Schnellprogramm; Intensiv-Programm; ECO-Sparprogramm; Vorspülen/Einweichen; 1h Programm
- 3 Referenzprogramme

EIGENSCHAFTEN

- 9 Maßgedecke
- 3 in 1 Funktion
- Akustisches und optisches Signal bei Programmende

SERIENZUBEHÖR

- 2 Geschirrkörbe
- Höhenverstellbarer Oberkorb
- Multifunktionaler Unterkorb
- Sprühebene: 4
- Sprüharne: 2
- Selbstreinigender Filter

SICHERHEIT

- Totaler AquaStop
- Fehlerdiagnosesystem
- Innenraum Edelstahl rostfrei

TECHNISCHE DATEN

- Sockelhöhe verstellbar: 50 mm
- Energieverbrauch pro 100 Reinigungszyklen: 70 kWh
- Energie-/Wasserverbrauch im eco-Programm: 0,704 kWh/9 L
- Programmdauer im eco-Programm: 3:55 h
- Luftschallemissionen: 47 dB(A)
- Luftschallemissionsklasse: C
- Gerätemaß (HxBxT): 84,5 x 44,8 x 60 cm
- Artikel-Nr.: 740036







‘ICH FRAGE MICH WIE MEINE MAMA DAS GEMACHT HAT’ MOMENTE

Tiefes Waschen und schonendes Trocknen mit der Kraft von Dampf, um selbst empfindliche Hemden faltenfrei zu bekommen.

Keine nervigen Falten mehr.



IMMER FRISCHE UND SCHONEND BEHANDELTE WÄSCHE.

WaveActive WASCHMASCHINEN

Die neuen Gorenje WaveActive Waschmaschinen liefern dank der SteamTech- Technologie und dem ExtraHygiene Programm perfekt saubere und faltenfreie Waschergebnisse. Dank SteamTech wird die Wäsche durch eine zusätzliche Dampfbehandlung extra weich und Faltenbildung wird weitestgehend verhindert. Mit dem Extrahygiene Programm werden 99,9% aller Bakterien in Ihrer Wäsche beseitigt und auch Ihre Maschine wird vor mikrobiellen Ablagerungen geschützt. Somit können Sie immer eine weiche und absolut saubere Wäsche genießen.

*Machen sie sich keine Sorgen mehr um
Bakterien in Ihrer Wäsche!*

WÄSCHEPFLEGE AUF SANFTE ART

PERFEKTE
WÄSCHE



WaveActive Trommel

Das einzigartige wellenförmige Trommelmuster in Kombination mit den speziellen wellenförmigen 3D-Mitnehmerrippen machen die Fasern weich und sorgen für eine sanfte Behandlung der Kleidung und perfekt saubere Wäsche mit deutlich weniger Faltenbildung.



Waschmodi

Perfekt auf Ihre Waschbedürfnisse abgestimmt

Unsere Technologie sorgt dafür, dass jede Art von Stoff mit der optimalen Kombination aus Temperatur, Wassermenge, Waschzykluszeit und Schleudergeschwindigkeit gewaschen wird. Diese Einstellungen können mit verschiedenen Waschmodi weiter angepasst werden, um genau die richtige Kombination für Ihren aktuellen Bedarf zu finden.

SAUBERE UND WEICHE WÄSCHE OHNE WEICHSPÜLER

ABSOLUTES
MUST HAVE

5 GRÜNDE WARUM WASCHEN MIT DAMPF IHR LEBEN EINFACHER MACHT



SteamTech

Eine zusätzliche Dampfbehandlung für weiche Wäsche ohne Weichspüler nach Ende des gewählten Programms reduziert deutlich die Faltenbildung und entfernt unangenehme Gerüche sowie Bakterien. Ihre Wäsche wird perfekt sauber, hat deutlich weniger Falten und dies völlig ohne Weichspüler.



- 1. Weniger Bügeln.**
 Sie minimieren Falten und sorgen dafür, dass Ihre Kleidung auch ohne Bügeln glatt ist. Vergessen Sie nicht, sie aus der Waschmaschine zu nehmen, sobald der Zyklus beendet ist.
- 2. Beseitigt Gerüche.**
 Waschmaschinen mit Dampfprogrammen können unangenehme Gerüche effizienter entfernen als normale Waschmaschinen, während sie dennoch äußerst schonend für den Stoff sind.
- 3. Sparen Sie Geld...**
 Wer spart nicht gerne Geld? Mit der zusätzlichen Dampfbehandlung wird Ihre Kleidung besonders weich und Sie müssen nicht einmal Weichspüler kaufen.
- 4. Weniger Bakterien und Allergene.**
 Dampf hat eine hohe Temperatur, die sicherstellt, dass Verunreinigungen effizienter entfernt werden. Da der Stoff jedoch nicht wie in einem normalen Hochtemperaturzyklus in heißem Wasser eingeweicht wird, behält der Stoff seine Eigenschaften und wird nicht beschädigt.
- 5. Kleidung auffrischen.**
 Manchmal sind Ihre Kleidungsstücke tatsächlich sauber, müssen aber nur ein wenig aufgefrischt werden: zum Beispiel eine Jacke, nachdem Sie in einem vollen Restaurant waren. Spezielle Dampfprogramme ersparen Ihnen den Weg zur Reinigung und erfrischen selbst Ihre empfindlichsten Kleidungsstücke in weniger als 30 Minuten ohne zusätzliche Chemikalien.

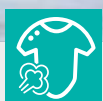

AllergySteam

Verabschieden Sie sich von Allergien

Schützen Sie Ihre Familie vor Allergien. Wie? Mit der intensiven Hitze des Dampfes und einem zusätzlichen Spülprozess mit einer erhöhten Wassermenge. Dadurch werden gründlich Allergene, wie Staubmilben und Haustier-Haar, ohne Schäden an Ihrer Kleidung entfernt.



Praktische Tür

Perfektes Be- und Entladen

Die große Tür aus einem Stück Kunststoff ohne Schrauben sorgt für Stabilität und verhindert lästiges Quietschen oder Knarren. Es öffnet sich bis zu 180 Grad, also ist das Entleeren und Beladen der Trommel so einfach wie möglich.



ExtraHygiene Programm

Entfernt bis zu 99,9 % der Bakterien aus Ihrer Kleidung

Das ExtraHygiene-Dampfwaschprogramm entfernt mit Hilfe von Dampf- und Hochtemperaturwäsche bis zu 99,9 % der Bakterien und Allergene aus Ihrer Wäsche. Die Wäsche wird perfekt sauber und gleichzeitig bleibt Ihre Waschmaschine länger sauber, ohne mikrobielle Beschichtungen und damit verbundene unangenehme Gerüche.



FastWashing

Alle Waschprogramme sind jetzt schneller denn je

Sie sind ständig in Eile und haben für nichts Zeit? Gorenje Waschmaschinen verfügen über eine FastWashing-Funktion, die genau für diese Situation entwickelt wurde. Diese Funktion bietet Ihnen die Möglichkeit, die Waschzeit zu verkürzen. Dank dieser Funktion kann die Waschzeit jedes Programms verkürzt werden, einschließlich Vorwäsche und zusätzlichem Wasser.



StableTech

Reduzierte Vibrationen

Verbesserte Stabilität und deutlich reduzierte Vibrationen durch StableTech Seiten- und Bodenwände. Dadurch wird selbst bei hohen Schleuderdrehzahlen der Geräuschpegel deutlich gesenkt.



AquaStop

Schutz vor Austritt von Wasser

Mit dem AquaStop Sicherheitsmechanismus kann die Waschmaschine auch in der Nacht oder während Sie nicht da sind eingeschaltet bleiben. Sollte ein Leck entstehen, stoppt AquaStop sofort automatisch die Wasserversorgung und schützt Ihr Zuhause vor Überflutungen.



Kindersicherung

Sicherheit für neugierige Kinder

Die Waschmaschinentür lässt sich während des Waschvorgangs nicht öffnen. Mit dem Drücken einer bestimmten Tastenkombination auf der Bedienblende ist eine Veränderung der festgelegten Programme nicht mehr möglich, was einen zusätzlichen Schutz bietet.

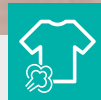

CottonSteam

Dampfbehandlung für Baumwolle

Das CottonSteam-Programm wurde speziell für die Behandlung von Baumwolltextilien entwickelt, die höheren Temperaturen und Schleuderdrehzahlen standhalten.



PowerWash 59'

Schnelles Intensiv-Waschprogramm

Dank dem schnellen und intensivem PowerWash 59'-Waschprogramm dauert es nur weniger als eine Stunde, um Ihre Bekleidung zu waschen. Die Trommel wird bei diesem Programm nur halb beladen.



ShirtsSteam

Weniger Zeit für Bügeln aufbringen

Das ShirtsSteam-Programm ist speziell auf das Waschen von Hemden zugeschnitten, damit diese nicht nur gründlich sauber, sondern auch deutlich knitterfreier werden, sodass Sie nicht zu viel Zeit mit dem Bügeln verschwenden müssen.

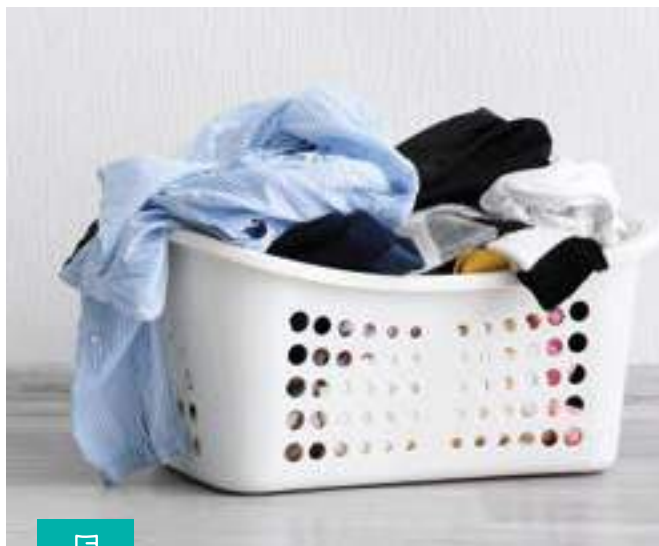

MixSteam

Sanfte Behandlung für verschiedene Materialien

Wenn Sie normalerweise Mischladungen waschen, bei denen Sie Kleidungsstücke aus verschiedenen Materialien, einschließlich Synthetik, kombinieren, ist der MixSteam genau die richtige Wahl für Sie. Mit einer niedrigeren Temperatur und Schleuderdrehzahl werden Ihre Lieblingsstücke schonend behandelt.



DownWear

Sauber und Weich

Mit diesem Programm können Sie Ihre Daunenjacken, Decken und Kissen bequem zu Hause waschen und so Zeit und Geld sparen.



Inverter PowerDrive Motor

Leistungsfähiger und doch leiser Motor

Ein äußerst leiser, aber hocheffizienter bürstenloser Motor, der bei jedem Waschgang einen Beitrag zur Energieeinsparung leistet und gleichzeitig die Lebensdauer der Waschmaschine deutlich verlängert.



3 Tiefen

Passt überall

Ein kleines Badezimmer oder große Wäscheladungen, WaveActive-Waschmaschinen sind so konzipiert, dass sie genau Ihren Anforderungen entsprechen. Sie können aus drei verschiedenen Tiefen wählen: Die Slim-Modelle (46,5 cm) haben eine Belastbarkeit von 6 bzw. 7 kg und die Full-Size-Modelle (54,5 cm und 61 cm) eine Belastbarkeit von bis zu 10 kg.



3
EINFACHE
SCHRITTE



Übersichtliches Bedienpanel

In drei Schritten zum Waschvorgang

Das anwenderfreundliche Bedienpanel mit zentral positionierten Programmknebel ermöglicht Ihnen in nur 3 einfachen Schritten, den Waschvorgang zu starten: schalten Sie die Waschmaschine ein, wählen Sie das gewünschte Programm und drücken Sie auf Start. Eine aktive, digitale Kennzeichnung verweist auf das gewählte Programm.



Speed 20'

Ihre Lieblingskleidung immer bereit

Nur 20 Minuten reichen aus, um Ihr neues T-Shirt und andere weniger verschmutzte Wäsche aufzufrischen. So ist Ihr Wunschoutfit immer parat.



WNEI 14 APS
WASCHVOLLAUTOMAT
Essential Line

SP
€ 1.069,00



- Farbe: Weiß

LEISTUNG

- WaveActive Trommel
- Inverter PowerDrive Motor
- Schleudergeschwindigkeit (max.): **1400 U/min.**
- Fassungsvermögen: **10 kg**
- Trommelvolumen: **68 L**

STEUERUNG

- Taste, Mit Display, Mit Schlüssel
- LED Display // Startzeitvorwahl
- Temperaturwahl // Kaltwäsche
- Festlegung der Lieblingsprogramme
- Einfache Bedienoberfläche

PROGRAMME

- 16 Programme
- Programme: Baumwolle, Mix/Synthetics, Wolle/Handwäsche, ExtraHygiene
- Zusatzprogramme: Baby-Wäsche, Shirts, PowerWash 59', Speed 20', Daunen, Eco 40-60 °C, Tierhaare, Tägliche Wäsche
- Einfaches Bügeln // 2 Stufen-Kurzprogramm
- Persönliche Einstellungen
- Wäsche hinzugeben // Pumpenstopp
- Einstellung der Endzeit

- Typ der Waschmaschine: NormalCare, TimeCare

EIGENSCHAFTEN

- StableTech // SteamTech // Dampffunktion
- Praktische Tür // Waschsysteme
- akustisches Signal
- Selbstreinigungsprogramm

SICHERHEITSSYSTEME

- AquaStop // Kindersicherung

TECHNISCHE DATEN

- Wasserverbrauch im eco 40-60-Programm: **51 Liter**
- Gewichteter Energieverbrauch je 100 Zyklen: **51 kWh**
- Energieverbrauch je Zyklus: **0,51 kWh**
- Dauer Programm: **198 min**
- Schleudereffizienzklasse: **B**
- Luftschallemissionen im Schleudergang: **76 dB(A)**
- Luftschallemissionsklasse: **B**
- Gerätemaß (HxBxT): **85 x 60 x 61 cm**
- Unterschiebbar (ab 85 cm Nischenhöhe)
- Artikel-Nr.: **739562**



WNEI 96 ADPS
WASCHVOLLAUTOMAT
Essential Line

SP
€ 1.029,00



- Farbe: Weiß

LEISTUNG

- WaveActive Trommel
- Inverter PowerDrive Motor
- Schleudergeschwindigkeit (max.): **1600 U/min.**
- Fassungsvermögen: **9 kg**
- Trommelvolumen: **64 L**

STEUERUNG

- Taste, Mit Display, Mit Schlüssel
- LED Display // Startzeitvorwahl
- Temperaturwahl // Kaltwäsche
- Festlegung der Lieblingsprogramme
- Einfache Bedienoberfläche

PROGRAMME

- 16 Programme
- Programme: Baumwolle, Mix/Synthetics, Wolle/Handwäsche, ExtraHygiene
- Zusatzprogramme: Baby-Wäsche, Shirts, PowerWash 59', Speed 20', Daunen, Eco 40-60 °C, Tierhaare, Tägliche Wäsche
- Einfaches Bügeln // 2 Stufen-Kurzprogramm
- Persönliche Einstellungen
- Wäsche hinzugeben // Pumpenstopp
- Einstellung der Endzeit

- Typ der Waschmaschine: NormalCare, TimeCare

EIGENSCHAFTEN

- StableTech // SteamTech // Dampffunktion
- Praktische Tür // Waschsysteme
- SuperHygiene // akustisches Signal
- Selbstreinigungsprogramm

SICHERHEITSSYSTEME

- AquaStop // Kindersicherung

TECHNISCHE DATEN

- Wasserverbrauch im eco 40-60-Programm: **49 Liter**
- Gewichteter Energieverbrauch je 100 Zyklen: **49 kWh**
- Energieverbrauch je Zyklus: **0,49 kWh**
- Dauer Programm: **194 min**
- Schleudereffizienzklasse: **A**
- Luftschallemissionen im Schleudergang: **77 dB(A)**
- Luftschallemissionsklasse: **C**
- Gerätemaß (HxBxT): **85 x 60 x 61 cm**
- Unterschiebbar (ab 85 cm Nischenhöhe)
- Artikel-Nr.: **739563**



WNEI 94 ADPS
WASCHVOLLAUTOMAT
Essential Line

SP
€ 969,00



- Farbe: Weiß

LEISTUNG

- WaveActive Trommel
- Inverter PowerDrive Motor
- Schleudergeschwindigkeit (max.): **1400 U/min.**
- Fassungsvermögen: **9 kg**
- Trommelvolumen: **64 L**

STEUERUNG

- Taste, Mit Display, Mit Schlüssel
- LED Display // Startzeitvorwahl
- Temperaturwahl // Kaltwäsche
- Festlegung der Lieblingsprogramme
- Einfache Bedienoberfläche

PROGRAMME

- 16 Programme
- Programme: Baumwolle, Mix/Synthetics, Wolle/Handwäsche, ExtraHygiene
- Zusatzprogramme: Baby-Wäsche, Shirts, PowerWash 59', Speed 20', Daunen, Eco 40-60 °C, Tierhaare, Tägliche Wäsche
- Einfaches Bügeln // 2 Stufen-Kurzprogramm
- Persönliche Einstellungen
- Wäsche hinzugeben // Pumpenstopp
- Einstellung der Endzeit

- Typ der Waschmaschine: NormalCare, TimeCare

EIGENSCHAFTEN

- StableTech // SteamTech // Dampffunktion
- Praktische Tür // Waschsysteme
- SuperHygiene // akustisches Signal
- Selbstreinigungsprogramm

SICHERHEITSSYSTEME

- AquaStop // Kindersicherung

TECHNISCHE DATEN

- Wasserverbrauch im eco 40-60-Programm: **49 Liter**
- Gewichteter Energieverbrauch je 100 Zyklen: **49 kWh**
- Energieverbrauch je Zyklus: **0,49 kWh**
- Dauer Programm: **194 min**
- Schleudereffizienzklasse: **B**
- Luftschallemissionen im Schleudergang: **76 dB(A)**
- Luftschallemissionsklasse: **B**
- Gerätemaß (HxBxT): **85 x 60 x 61 cm**
- Unterschiebbar (ab 85 cm Nischenhöhe)
- Artikel-Nr.: **739580**



WNEI 86 APS
WASCHVOLLAUTOMAT
Essential Line

SP
€ 939,00



- Farbe: Weiß

LEISTUNG

- WaveActive Trommel
- Inverter PowerDrive Motor
- Schleudergeschwindigkeit (max.): **1600 U/min.**
- Fassungsvermögen: **8 kg**
- Trommelvolumen: **54 L**

STEUERUNG

- Taste, Mit Display, Mit Schlüssel
- LED Display // Startzeitvorwahl
- Temperaturwahl // Kaltwäsche
- Festlegung der Lieblingsprogramme
- Einfache Bedienoberfläche

PROGRAMME

- 16 Programme
- Programme: Baumwolle, Mix/Synthetics, Wolle/Handwäsche, ExtraHygiene
- Zusatzprogramme: Baby-Wäsche, Shirts, PowerWash 59', Speed 20', Daunen, Eco 40-60 °C, Tierhaare, Tägliche Wäsche
- Einfaches Bügeln // 2 Stufen-Kurzprogramm
- Persönliche Einstellungen
- Wäsche hinzugeben // Pumpenstopp
- Einstellung der Endzeit

- Typ der Waschmaschine: NormalCare, TimeCare

EIGENSCHAFTEN

- StableTech // SteamTech // Dampffunktion
- Praktische Tür // Waschsysteme
- akustisches Signal
- Selbstreinigungsprogramm

SICHERHEITSSYSTEME

- AquaStop // Kindersicherung

TECHNISCHE DATEN

- Wasserverbrauch im eco 40-60-Programm: **48 Liter**
- Gewichteter Energieverbrauch je 100 Zyklen: **47 kWh**
- Energieverbrauch je Zyklus: **0,47 kWh**
- Dauer Programm: **212 min**
- Schleudereffizienzklasse: **A**
- Luftschallemissionen im Schleudergang: **77 dB(A)**
- Luftschallemissionsklasse: **C**
- Gerätemaß (HxBxT): **85 x 60 x 54,5 cm**
- Unterschiebbar (ab 85 cm Nischenhöhe)
- Artikel-Nr.: **739565**



WNEI 84 ADPS
WASCHVOLLAUTOMAT
Essential Line

NEU

SP
€ 909,00

- Farbe: Weiß

LEISTUNG

- WaveActive Trommel
- Inverter PowerDrive Motor
- Schleudergeschwindigkeit (max.): **1400 U/min.**
- Fassungsvermögen: **8 kg**
- Trommelvolumen: **54 Liter**

STEUERUNG

- Taste, Mit Display, Mit Schlüssel
- LED Display // Startzeitvorwahl
- Temperaturwahl // Kaltwäsche
- Festlegung der Lieblingsprogramme
- Einfache Bedienoberfläche

PROGRAMME

- 16 Programme
- Programme: Baumwolle, Mix/Synthetics, Wolle/Handwäsche, ExtraHygiene
- Zusatzprogramme: Baby-Wäsche, Shirts, PowerWash 59', Speed 20', Daunen, Eco 40-60 °C, Tierhaare, Tägliche Wäsche
- Einfaches Bügeln // 2 Stufen-Kurzprogramm
- Persönliche Einstellungen
- Wäsche hinzugeben // Pumpenstopp

- Einstellung der Endzeit
- Typ der Waschmaschine: NormalCare, TimeCare

EIGENSCHAFTEN

- StableTech // SteamTech
- Dampffunktion // Praktische Tür
- Waschsysteme // SuperHygiene
- akustisches Signal
- Selbstreinigungsprogramm

SICHERHEITSSYSTEME

- AquaStop // Kindersicherung

TECHNISCHE DATEN

- Wasserverbrauch im eco 40-60-Programm: **48 Liter**
- Gewichteter Energieverbrauch je 100 Zyklen: **47 kWh**
- Energieverbrauch je Zyklus: **0,47 kWh**
- Dauer Programm: **212 min**
- Luftschallemissionsklasse: **B**
- Geräuschemission Schleudern: **76 dB(A)**
- Gerätemaß (HxBxT): **85 x 60 x 54,5 cm**
- Unterschiebbar (ab 85 cm Nischenhöhe)
- Artikel-Nr.: **741468**



WNEI 74 ADPS
WASCHVOLLAUTOMAT
Essential Line

SP
€ 799,00

- Farbe: Weiß

LEISTUNG

- WaveActive Trommel
- Inverter PowerDrive Motor
- Schleudergeschwindigkeit (max.): **1400 U/min.**
- Fassungsvermögen: **7 kg**
- Trommelvolumen: **54 L**

STEUERUNG

- Taste, Mit Display, Mit Schlüssel
- LED Display // Startzeitvorwahl
- Temperaturwahl // Kaltwäsche
- Festlegung der Lieblingsprogramme
- Einfache Bedienoberfläche

PROGRAMME

- 16 Programme
- Programme: Baumwolle, Mix/Synthetics, Wolle/Handwäsche, ExtraHygiene
- Zusatzprogramme: Baby-Wäsche, Shirts, PowerWash 59', Speed 20', Daunen, Eco 40-60 °C, Tierhaare, Tägliche Wäsche
- Einfaches Bügeln // 2 Stufen-Kurzprogramm
- Persönliche Einstellungen
- Wäsche hinzugeben // Pumpenstopp
- Einstellung der Endzeit

- Typ der Waschmaschine: NormalCare, TimeCare

EIGENSCHAFTEN

- StableTech // SteamTech // Dampffunktion
- Praktische Tür // Waschsysteme
- SuperHygiene // akustisches Signal
- Selbstreinigungsprogramm

SICHERHEITSSYSTEME

- AquaStop // Kindersicherung

TECHNISCHE DATEN

- Wasserverbrauch im eco 40-60-Programm: **45 Liter**
- Gewichteter Energieverbrauch je 100 Zyklen: **45 kWh**
- Energieverbrauch je Zyklus: **0,45 kWh**
- Dauer Programm: **181 min**
- Schleudereffizienzklasse: **B**
- Luftschallemissionen im Schleudergang: **76 dB(A)**
- Luftschallemissionsklasse: **B**
- Gerätemaß (HxBxT): **85 x 60 x 54,5 cm**
- Unterschiebbar (ab 85 cm Nischenhöhe)
- Artikel-Nr.: **739575**



WNEI 64 SBDPS
WASCHVOLLAUTOMAT
Essential Line

NEU

SP
€ 769,00

- Farbe: Weiß

LEISTUNG

- WaveActive Trommel
- Inverter PowerDrive Motor
- Schleudergeschwindigkeit (max.): **1400 U/min.**
- Fassungsvermögen: **6 kg**
- Trommelvolumen: **42 L**

STEUERUNG

- Taste, Mit Display, Mit Schlüssel
- LED Display // Startzeitvorwahl
- Temperaturwahl // Kaltwäsche
- Festlegung der Lieblingsprogramme
- Einfache Bedienoberfläche

PROGRAMME

- 16 Programme
- Programme: Baumwolle, Mix/Synthetics, Wolle/Handwäsche, ExtraHygiene
- Zusatzprogramme: Baby-Wäsche, Shirts, PowerWash 59', Speed 20', Daunen, Eco 40-60 °C, Tierhaare, Tägliche Wäsche
- Einfaches Bügeln // 2 Stufen-Kurzprogramm
- Persönliche Einstellungen
- Wäsche hinzugeben // Pumpenstopp
- Einstellung der Endzeit

- Typ der Waschmaschine: NormalCare, TimeCare

EIGENSCHAFTEN

- StableTech // SteamTech // Dampffunktion
- Praktische Tür // Waschsysteme
- SuperHygiene // akustisches Signal
- Selbstreinigungsprogramm

SICHERHEITSSYSTEME

- AquaStop // Kindersicherung

TECHNISCHE DATEN

- Wasserverbrauch im eco 40-60-Programm: **41 Liter**
- Gewichteter Energieverbrauch je 100 Zyklen: **43 kWh**
- Energieverbrauch je Zyklus: **0,43 kWh**
- Dauer Programm: **190 min**
- Schleudereffizienzklasse: **B**
- Luftschallemissionen im Schleudergang: **76 dB(A)**
- Luftschallemissionsklasse: **B**
- Gerätemaß (HxBxT): **85 x 60 x 46,5 cm**
- Unterschiebbar (ab 85 cm Nischenhöhe)
- Artikel-Nr.: **741156**



WD2S 164 ADSWA/DE
WASCHTROCKNER



NEU

SP
€ 1.399,00

WASCHEN

A G A

10kg 34 cm 1400 total LED

WASCHEN UND TROCKNEN

A G D

6kg

- Farbe: Weiß

LEISTUNG

- Inverter PowerDrive Motor
- Schleuderdrehzahl (max.): **1400 U./min**
- Fassungsvermögen Waschen: **10 kg**
- Fassungsvermögen Trocken: **bis 6 kg**
- Trommelvolumen: **66 Liter**
- Türöffnungswinkel: **140 °**
- Trommeltyp: RainDrop Trommel

STEUERUNG

- **Wi-Fi Funktion integriert**
- LED Display // Temperaturwahl
- akustisches Signal

PROGRAMME

- 15 Programme
- Programme: Baumwolle, Synthetik, Wolle, SteriTub (Selbstreinigungsprogramm)
- Zusatzprogramme: AllergyCare, Eco 20°C, QuickWash 15 min., Mix extra

EIGENSCHAFTEN

- Spülstopp // akustisches Signal
- Vorwäsche // Temperaturwahl
- Startzeitvorwahl // Einstellbare Trockenzeit

- Dampffunktion // SteamTech
- Automatisches Dosier-System: Integriert
- Wäsche hinzufügen // Power JetWash

SICHERHEIT UND HALTBARKEIT

- Totaler AquaStop // Überlaufschutz
- Kindersicherung

TECHNISCHE DATEN

- Wasserverbrauch im eco 40-60-Programm: **46 Liter**
- Wasserverbrauch (Waschen+Trocknen): **89 Liter**
- Energieverbrauch pro 100 Zyklen (Waschen): **51 kWh**
- Energieeffizienzklasse pro 100 Zyklus (Waschen + Trocknung): **308 kWh**
- Energieverbrauch je Zyklus: **0,51 kWh**
- Energieeffizienzklasse Trocken: **B**
- Luftschallemissionsklasse Schleudern: **A**
- Geräuschemission Schleudern: **72 dB(A)**
- Programmdauer (Waschen+Trocknen): **630 min**
- Dauer Programm: **228 min**
- Gerätemaß (HxBxT): **84,5 x 59,5 x 61 cm**
- Artikel-Nr.: **20011578**

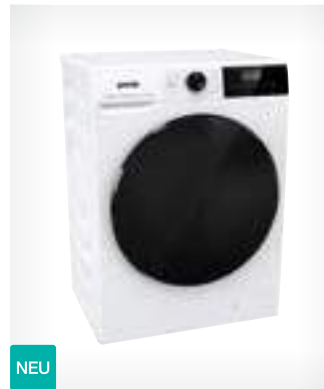

WD2A 164 ADPS/DE
WASCHTROCKNER

NEU

SP
€ 1.159,00

WASCHEN

A G A

10kg 34 cm 1400 total Carbo tech LED

WASCHEN UND TROCKNEN

A G D

6kg

- Farbe: Weiß

LEISTUNG

- Inverter PowerDrive Motor
- Schleuderdrehzahl (max.): **1400 U./min**
- Fassungsvermögen Waschen: **10 kg**
- Fassungsvermögen Trocken: **bis 6 kg**
- Trommelvolumen: **66 Liter**
- Türöffnungswinkel: **140 °**
- Kaltwasseranschluss

STEUERUNG

- LED Display // Power JET
- Temperaturwahl // akustisches Signal

PROGRAMME

- 15 Programme
- Programme: Baumwolle, Synthetik, Wolle, SteriTub (Selbstreinigungsprogramm)
- Zusatzprogramme: AllergyCare, Eco 20°C, QuickWash 15 min., Mix extra

EIGENSCHAFTEN

- Spülstopp // akustisches Signal
- Vorwäsche // Drehungen überspringen
- Temperaturwahl // Startzeitvorwahl
- Quick Dry // SteamTech // Wäsche hinzufügen

SICHERHEIT UND HALTBARKEIT

- Totaler AquaStop
- Überlaufschutz
- Kindersicherung
- Türschloss: elektronisch
- Carbotech

TECHNISCHE DATEN

- Wasserverbrauch im eco 40-60-Programm: **46 Liter**
- Wasserverbrauch (Waschen+Trocknen): **89 Liter**
- Energieverbrauch pro 100 Zyklen (Waschen): **51 kWh**
- Energieeffizienzklasse pro 100 Zyklus (Waschen + Trocknung): **308 kWh**
- Energieverbrauch je Zyklus: **0,51 kWh**
- Energieeffizienzklasse Trocken: **B**
- Luftschallemissionsklasse Schleudern: **A**
- Geräuschemission Schleudern: **72 dB(A)**
- Programmdauer (Waschen+Trocknen): **630 min**
- Dauer Programm: **228 min**
- Gerätemaß (HxBxT): **84,5 x 59,5 x 61 cm**
- Artikel-Nr.: **20010148**



WD2A 964 ADPS/DE
WASCHTROCKNER

NEU

SP
€ 1.079,00

WASCHEN

A G A

9kg 34 cm 1400 total LED

WASCHEN UND TROCKNEN

A G D

6kg

- Farbe: Weiß

LEISTUNG

- Inverter PowerDrive Motor
- Schleuderdrehzahl (max.): **1400 U./min**
- Fassungsvermögen Waschen: **9 kg**
- Fassungsvermögen Trocken: **bis 6 kg**
- Trommelvolumen: **66 Liter**
- Türöffnungswinkel: **140 °**
- Trommeltyp: RainDrop Trommel

STEUERUNG

- LED Display // Temperaturwahl
- Verzögertes Waschende
- akustisches Signal

PROGRAMME

- 15 Programme
- Programme: Baumwolle, Synthetik, Wolle, SteriTub (Selbstreinigungsprogramm)
- Zusatzprogramme: AllergyCare, Eco 20°C, QuickWash 15 min., Mix extra

EIGENSCHAFTEN

- Spülstopp // akustisches Signal
- Vorwäsche // Temperaturwahl

- Startzeitvorwahl // Einstellbare Trockenzeit
- Dampffunktion // SteamTech
- Wäsche hinzufügen // Power JetWash

SICHERHEIT UND HALTBARKEIT

- Totaler AquaStop // Überlaufschutz
- Kindersicherung

TECHNISCHE DATEN

- Wasserverbrauch im eco 40-60-Programm: **42 Liter**
- Wasserverbrauch (Waschen+Trocknen): **89 Liter**
- Energieverbrauch pro 100 Zyklen (Waschen): **49 kWh**
- Energieeffizienzklasse pro 100 Zyklus (Waschen + Trocknung): **308 kWh**
- Energieverbrauch je Zyklus: **0,49 kWh**
- Energieeffizienzklasse Trocken: **B**
- Luftschallemissionsklasse Schleudern: **A**
- Geräuschemission Schleudern: **72 dB(A)**
- Programmdauer (Waschen+Trocknen): **630 min**
- Dauer Programm: **228 min**
- Gerätemaß (HxBxT): **84,5 x 59,5 x 61 cm**
- Artikel-Nr.: **20010946**

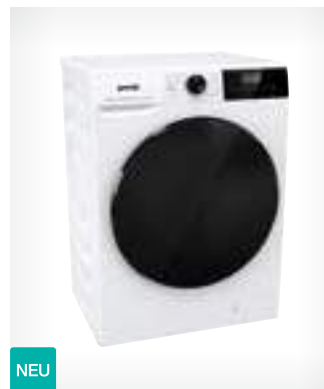

WD2A 854 ADPS/DE
WASCHTROCKNER

NEU

SP
€ 999,00

WASCHEN

A G A

8kg 34 cm 1400 total Carbo tech LED

WASCHEN UND TROCKNEN

A G D

5kg

- Farbe: Weiß

LEISTUNG

- Inverter PowerDrive Motor
- Schleuderdrehzahl (max.): **1400 U./min**
- Fassungsvermögen Waschen: **8 kg**
- Fassungsvermögen Trocken: **5 kg**
- Trommelvolumen: **54 Liter**
- Türöffnungswinkel: **138 °**
- Kaltwasseranschluss

STEUERUNG

- LED Display // Power JET
- Temperaturwahl // akustisches Signal

PROGRAMME

- 15 Programme
- Programme: Baumwolle, Synthetik, Wolle, SteriTub (Selbstreinigungsprogramm)
- Zusatzprogramme: AllergyCare, Eco 20°C, QuickWash 15 min.

EIGENSCHAFTEN

- Spülstopp // akustisches Signal
- Vorwäsche // Drehungen überspringen
- Temperaturwahl // Startzeitvorwahl
- Quick Dry // SteamTech // Wäsche hinzufügen

SICHERHEIT UND HALTBARKEIT

- Totaler AquaStop
- Überlaufschutz
- Kindersicherung
- Türschloss: elektronisch
- Carbotech

TECHNISCHE DATEN

- Wasserverbrauch im eco 40-60-Programm: **42 Liter**
- Wasserverbrauch (Waschen+Trocknen): **80 Liter**
- Energieverbrauch pro 100 Zyklen (Waschen): **47 kWh**
- Energieeffizienzklasse pro 100 Zyklus (Waschen + Trocknung): **266 kWh**
- Energieverbrauch je Zyklus: **0,496 kWh**
- Energieeffizienzklasse Trocken: **B**
- Luftschallemissionsklasse Schleudern: **B**
- Geräuschemission Schleudern: **74 dB(A)**
- Programmdauer (Waschen+Trocknen): **690 min**
- Dauer Programm: **206 min**
- Gerätemaß (HxBxT): **85 x 60 x 54 cm**
- Artikel-Nr.: **20009496**



WASCHEN LEICHT GEMACHT. ZWEI IN EINS.

WaveActive WÄSCHETROCKNER

Die Wäschetrockner der neuen Gorenje WaveActive Generation mit AirRefresh ermöglichen dank eines Spezial-Programms das schnelle Auffrischen Ihrer Wäsche. Außerdem ist effizientes Trocknen großer Wäscheteile mit Hilfe des TwinAir-Systems möglich. Mit NatureDry können Sie selbst empfindlichste Fasern trocknen ohne Beschädigungen fürchten zu müssen. Zeitaufwändiges Wäsche waschen gehört nun der Vergangenheit an und Sie können sich nun den wirklich wichtigen Dingen im Leben widmen.

Damit Sie Ihre Zeit für die wichtigen Dinge nutzen können.

EMPFINDLICHE KLEIDUNG SICHER TROCKNEN



NatureDry

Die beste Art, Ihre Wäsche zu trocknen, ist natürlich das Trocknen an der frischen Luft. Wir haben ein Programm entwickelt, das genau das nachahmt. Die spezielle patentierte Technologie mit zusätzlichem Temperatursensor ermöglicht das Trocknen aller Arten von Wäsche, sogar Feinwäsche, Wolle und Sportbekleidung.



SCHONENDE
BEHANDLUNG
DER WÄSCHE



WaveActive Trommel

Weniger Falten, einfaches Bügeln, mehr Freude

Das einzigartige wellenförmige Trommelmuster macht die Fasern weich und sorgt für eine sanfte Trocknung der Wäsche mit deutlich weniger Faltenbildung.



TwinAir

Effizientes Trocknen großer Wäschestücke

Dank des patentierten TwinAir Systems werden selbst die größten Wäschestücke weich und gleichmäßig getrocknet. Die wechselnde Drehrichtung vermeidet Faltenbildung und verhedderte Wäsche.

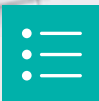

Übersichtliches Bedienpanel

In drei Schritten zum Trockenvorgang

Das benutzerfreundliche Bedienpanel mit zentral positioniertem Programmknobel ermöglicht Ihnen in nur 3 einfachen Schritten, den Trockenvorgang zu starten: Schalten Sie den Trockner ein, wählen Sie das gewünschte Programm und drücken Sie auf Start. Eine aktive, digitale Kennzeichnung verweist auf das gewählte Programm.



AirRefresh

Schnelles Aufrischen Ihrer Wäsche

Ein Spezial-Programm verhilft Ihrer Wäsche mit frischer Luft, unerwünschte Gerüche zu entfernen. In nur 30 Minuten ist Ihre Kleidung wieder wie frisch gewaschen und tragebereit.



Inverter PowerDrive Motor

Leistungsfähiger und doch leiser Motor

Ein äußerst leiser, aber hocheffizienter bürstenloser Motor, der bei jedem Trockengang einen Beitrag zur Energieeinsparung leistet und gleichzeitig die Lebensdauer des Wäschetrockners deutlich verlängert.



Kondensations-Effizienzklasse A

Deutlich weniger Luftfeuchtigkeit in Ihren Räumen

Bei jedem Trockenvorgang kondensieren WaveActive-Trockner beeindruckende 90% der Feuchtigkeit aus der Kleidung, sorgen für völlig trockene Wäsche und beseitigen Probleme mit überschüssiger Feuchtigkeit in Ihren Räumen. Das bedeutet, dass pro Jahr weniger als 55 l Wasser in Ihrem Trockenraum abgegeben werden, im Vergleich zu Wäschetrocknern mit Kondensations-Effizienzklasse B.



DNE83/GN
KONDENSATIONS-
WÄSCHETROCKNER MIT
WÄRMEPUMPENTECHNOLOGIE
Essential Line

NEU

SP
€ 1.099,00**LEISTUNG**

- Farbe: Weiß
- WaveActive Trommel
- Inverter PowerDrive Motor
- NatureDry
- StableTech
- Fassungsvermögen: **bis 8 kg**
- TwinAir
- Durchmesser Türöffnung: **35 cm**
- Türöffnungswinkel: **180°**
- Trommelreversierung im XL-Programm
- AutoDrain

STEUERUNG

- Übersichtliches Bedienpanel
- Festlegung der Lieblingsprogramme
- LED Display // Startzeitvorwahl

PROGRAMME

- 16 Programme
- Programme: Bettwäsche XL-Programm, Wolle, Hemden/Blusen, Sport, zeitgesteuerte Trocknung, AirRefresh, schranktrocken, bügelleicht, Baby, Speed 89°, Handtücher, Kopfpolster
- Auswahl der Trocknungszeit: Stufen Einstellung

FUNKTION

- Halbe Beladung
- Einstellung des Trockengehalts
- Knitterschutz für weniger Bügelarbeit
- Auffrischen

EIGENSCHAFTEN

- Trockenprogramme
- Akustisches Signal
- Einfache Filterreinigung
- Signal „voller Kondenswasserbehälter“
- Restzeitanzeige auf Display
- Feuchtesensor - vorhanden

SICHERHEITSSYSTEME

- Kindersicherung
- Reversierende Edelstahltrommel

TECHNISCHE DATEN/MASSE

- Geräuschpegel: **65 dB(A)**
- Energieverbrauch im Jahr (kWh): **176 kWh**
- Gerätemaß (HxBxT): **85 x 60 x 62,5 cm**
- Artikel-Nr.: **741545**



DNE82/GN
KONDENSATIONS-
WÄSCHETROCKNER MIT
WÄRMEPUMPENTECHNOLOGIE
Essential Line

NEU

SP
€ 969,00**LEISTUNG**

- Farbe: Weiß
- WaveActive Trommel
- Inverter PowerDrive Motor
- NatureDry
- StableTech
- Fassungsvermögen: **bis 8 kg**
- TwinAir
- Durchmesser Türöffnung: **35 cm**
- Türöffnungswinkel: **180°**
- Trommelreversierung im XL-Programm
- AutoDrain

STEUERUNG

- Übersichtliches Bedienpanel
- Festlegung der Lieblingsprogramme
- LED Display // Startzeitvorwahl

PROGRAMME

- 16 Programme
- Programme: Bettwäsche XL-Programm, Wolle, Hemden/Blusen, Sport, zeitgesteuerte Trocknung, AirRefresh, schranktrocken, bügelleicht, Baby, Speed 89°, Handtücher, Kopfpolster
- Auswahl der Trocknungszeit: Stufen Einstellung

FUNKTION

- Halbe Beladung
- Einstellung des Trockengehalts
- Knitterschutz für weniger Bügelarbeit
- Auffrischen

EIGENSCHAFTEN

- Trockenprogramme
- Akustisches Signal
- Einfache Filterreinigung
- Signal „voller Kondenswasserbehälter“
- Restzeitanzeige auf Display
- Feuchtesensor - vorhanden

SICHERHEITSSYSTEME

- Kindersicherung
- Reversierende Edelstahltrommel

TECHNISCHE DATEN/MASSE

- Geräuschpegel: **65 dB(A)**
- Energieverbrauch im Jahr (kWh): **234 kWh**
- Gerätemaß (HxBxT): **85 x 60 x 62,5 cm**
- Artikel-Nr.: **741618**



DNE72/GN
KONDENSATIONS-
WÄSCHETROCKNER MIT
WÄRMEPUMPENTECHNOLOGIE
Essential Line

NEU

SP
€ 919,00**LEISTUNG**

- Farbe: Weiß
- WaveActive Trommel
- Inverter PowerDrive Motor
- NatureDry
- StableTech
- Fassungsvermögen: **bis 7 kg**
- TwinAir
- Durchmesser Türöffnung: **35 cm**
- Türöffnungswinkel: **180°**
- Trommelreversierung im XL-Programm
- AutoDrain

STEUERUNG

- Übersichtliches Bedienpanel
- Festlegung der Lieblingsprogramme
- LED Display // Startzeitvorwahl

PROGRAMME

- 16 Programme
- Programme: Bettwäsche XL-Programm, Wolle, Hemden/Blusen, Sport, zeitgesteuerte Trocknung, AirRefresh, schranktrocken, bügelleicht, Baby, Speed 89°, Handtücher, Kopfpolster
- Auswahl der Trocknungszeit: Stufen Einstellung

FUNKTION

- Halbe Beladung
- Einstellung des Trockengehalts
- Knitterschutz für weniger Bügelarbeit
- Auffrischen

EIGENSCHAFTEN

- Trockenprogramme
- Akustisches Signal
- Einfache Filterreinigung
- Signal „voller Kondenswasserbehälter“
- Restzeitanzeige auf Display
- Feuchtesensor - vorhanden

SICHERHEITSSYSTEME

- Kindersicherung
- Reversierende Edelstahltrommel

TECHNISCHE DATEN/MASSE

- Geräuschpegel: **65 dB(A)**
- Energieverbrauch im Jahr (kWh): **211 kWh**
- Gerätemaß (HxBxT): **85 x 60 x 62,5 cm**
- Artikel-Nr.: **741616**



DNE8B
KONDENSATIONS-
WÄSCHETROCKNER
Essential Line

NEU

SP
€ 699,00**LEISTUNG**

- Farbe: Weiß
- NatureDry
- StableTech
- Fassungsvermögen: **bis 8 kg**
- Durchmesser Türöffnung: **35 cm**
- Türöffnungswinkel: **180°**
- Trommelreversierung im XL-Programm
- AutoDrain

STEUERUNG

- Übersichtliches Bedienpanel
- Festlegung der Lieblingsprogramme
- LED Display
- Startzeitvorwahl

PROGRAMME

- 16 Programme
- Programme: Bettwäsche XL-Programm, Wolle, Hemden/Blusen, Sport, AirRefresh, schranktrocken, bügelleicht, Baby, Speed 89°, Kopfpolster
- Auswahl der Trocknungszeit: Stufen Einstellung

FUNKTION

- Einstellung des Trockengehalts
- Knitterschutz für weniger Bügelarbeit
- Niedrigere Trocknungstemperatur

EIGENSCHAFTEN

- Trockenprogramme
- Akustisches Signal
- Einfache Filterreinigung
- Signal „voller Kondenswasserbehälter“
- Restzeitanzeige auf Display
- Feuchtesensor - vorhanden

SICHERHEITSSYSTEME

- Kindersicherung
- Reversierende Edelstahltrommel

TECHNISCHE DATEN/MASSE

- Geräuschpegel: **65 dB(A)**
- Energieverbrauch im Jahr (kWh): **561 kWh**
- Gerätemaß (HxBxT): **85 x 60 x 62,5 cm**
- Artikel-Nr.: **741685**



ELEKTRO- KLEINGERÄTE

**Mit Elektro-Kleingeräten ist
alles möglich.**

Sie sind so einfach und intuitiv
wie möglich und integrieren das
Beste, was die Technologie zu
bieten hat.





KÜCHENHELFER FÜR ALLE FÄLLE

KÜCHENKLEINGERÄTE

Die Gorenje Elektro-Kleingeräte machen auch die kleinen Handgriffe in Ihrer Küche zu einem Triumphakt. Sie sind einfach und intuitiv zu bedienen und integrieren sich optimal in Ihren Küchenalltag.

Egal ob Sie auf der Suche nach Hand-, Stab- oder Standmixern sind – Gorenje bietet Ihnen die optimale Lösung. Bürstenlose, langlebige DC-Motoren, effiziente Edelstahlklingen und diverse Geschwindigkeitsstufen garantieren leistungsstarke Performance. Und für alle, die etwas mehr Power benötigen, bieten wir eine große Auswahl an Küchenmaschinen und Alleschneidern. Egal ob Pürees, Kuchen- oder Brot-Teige – unsere Gorenje Küchenkleingeräte lassen Sie mit Sicherheit nicht im Stich.

Kleine Helfer für den großen Unterschied!

EDELSTAHL KOCHGESCHIRR

Das Kochgeschirr ist für Elektro-, Gas- und Induktionskochfelder geeignet.



CWSA 08 HC
TOPFSET

Chef's
COLLECTION

SP
€ 239,00

EIGENSCHAFTEN

- Rostfreies Edelstahl
- Spülmaschinenfest
- Geeignet für den Ofen
- Bestehend aus 8 Teilen:
 - 1 Topf mit Deckel, Maße Ø in cm/Volumen in l: **24 (24x12)/5**
 - 1 Topf mit Deckel, Maße Ø in cm/Volumen in l: **20 (20x10)/3**
 - 1 Topf mit Deckel, Maße Ø in cm/Volumen in l: **18 (18x9)/2**
 - 1 Topf ohne Deckel, Maße Ø in cm/Volumen in l: **24 (24x7)/3**
 - 1 Pfanne ohne Deckel, mit Stielgriff, Maße Ø in cm/Volumen in l: **24 (24x5)/2**

TECHNISCHE DATEN

- Nettogewicht: **7,9 kg**
- Artikel-Nr.: **575110**

*Mindestbestellmenge Verbrauchseinheit x 1 Stück



CWWA 01 HC
WOK

Chef's
COLLECTION

SP
€ 69,00

EIGENSCHAFTEN

- Rostfreies Edelstahl
- Spülmaschinenfest
- Geeignet für alle Herde und Kochflächen
- Kochen mit weniger Öl
- Ø 30 cm

TECHNISCHE DATEN

- Nettogewicht: **1,1 kg**
- Artikel-Nr.: **575299**

*Mindestbestellmenge Verbrauchseinheit x 1 Stück

STABMIXER



- Bürstenloser und langlebiger DC-Motor
- Effiziente Viererklinge
- Edelstahlauflauf



HBX 1000 XE
STABMIXER

SP
€ 99,00

LEISTUNG

- max. Motorleistung: **1000 W**
- Langlebiger DC Gleichstrom Motor

STEUERUNG

- Turbotaste für sofortige Leistungssteigerung
- Impulsbetrieb für kürzere Mischzyklen

AUSSTATTUNG & ZUBEHÖR

- Effiziente Viererklinge
- Zerkleinerer mit 0,5 l Mixbecher, Zerkleinerer mit Edelstahlaufsatz, Schneebesen
- Messskala auf dem Behälter für eine perfekte und präzise Dosierung – 0,6 l Volumen

KOMFORT

- Geräuscharmer Betrieb für mehr Komfort
- Einfache Bedienung
- Geeignet für Pürees

TECHNISCHE DATEN

- Gehäuse: Kunststoff/ Metall
- Farbe: Edelstahl
- Gerätemaß (BxHxT): **18,7 x 40,6 x 18,7 cm**
- Nettogewicht: **1,8 kg**
- Artikel-Nr.: **737611**

*Mindestbestellmenge Verbrauchseinheit x 4 Stück



HBC 561 QW
STABMIXER

SP
€ 49,00

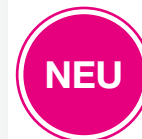

LEISTUNG

- Max. Motorleistung: **560 W**
- Langlebiger DC Gleichstrom Motor

STEUERUNG

- 2 Leistungsstufen
- Impulsbetrieb für kürzere Mischzyklen

AUSSTATTUNG & ZUBEHÖR

- Edelstahlaufsatz mit Doppelklinge
- 0,5 L Mixbecher
- Messskala auf dem Behälter für eine perfekte und präzise Dosierung

KOMFORT

- Geräuscharmer Betrieb für mehr Komfort
- Geeignet für Pürees

TECHNISCHE DATEN

- Gehäuse: Kunststoff / Metall
- Farbe: Weiß
- Gerätemaß (BxHxT): **5,1 x 36 x 5,1 cm**
- Nettogewicht: **0,6 kg**
- Artikel-Nr.: **733350**

*Mindestbestellmenge Verbrauchseinheit x 6 Stück



HBX 603 RL
STABMIXER

SP
€ 69,00



LEISTUNG

- Max. Motorleistung: **600 W**
- Langlebiger DC-Motor

STEUERUNG

- Geräuscharmer Betrieb für mehr Komfort
- Gummigriff für festen Halt
- Einfache Reinigung
- 2 Verstellbare Geschwindigkeitsstufen
- Impulsbetrieb für kürzere Mischzyklen

AUSSTATTUNG & ZUBEHÖR

- Einfache Bedienung
- Geeignet für Pürees
- Zubehör: Zerkleinerer mit Behälter, Zerkleinerer mit Edelstahlaufsatz
- Kapazität des Behälters: 0,8 L
- Messskala auf dem Behälter für eine perfekte und präzise Dosierung
- Effiziente Viererklinge

TECHNISCHE DATEN

- Gehäuse: Kunststoff / Metall
- Farbe: Champagne
- Elektro-Anschlusskabel: **1,1 m**
- Gerätemaß (B x H x T): **6 x 36,5 x 8 cm**
- Nettogewicht: **1,1 kg**
- Bruttogewicht: **1,7 kg**
- Anschlusswert: **600 W**
- Artikel-Nr.: **728256**

*Mindestbestellmenge Verbrauchseinheit x 6 Stück

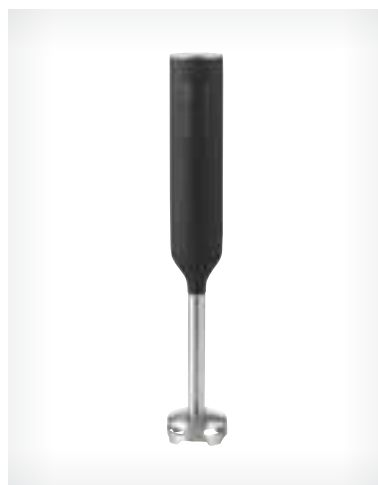

HB 600 ORAB
STABMIXER

SP
€ 49,00

gorenje
BY
ora ito

LEISTUNG

- Max. Motorleistung: 600 W
- Langlebiger DC-Motor

STEUERUNG

- Turbotaste für sofortige Leistungssteigerung
- Einfache Reinigung
- Impulsbetrieb für kürzere Mischzyklen

AUSSTATTUNG & ZUBEHÖR

- Geeignet für Pürees
- Effiziente Viererklinge
- Überhitzungsschutz für zusätzliche Sicherheit

TECHNISCHE DATEN

- Farbe: Weiß / Schwarz
- Gerätemaß (B x H x T): **5,5 x 40 x 5,5 cm**
- Nettogewicht: **0,9 kg**
- Bruttogewicht: **1,3 kg**
- Anschlusswert: **600 W**
- Artikel-Nr.: **673820**

*Mindestbestellmenge Verbrauchseinheit x 6 Stück

STANDMIXER

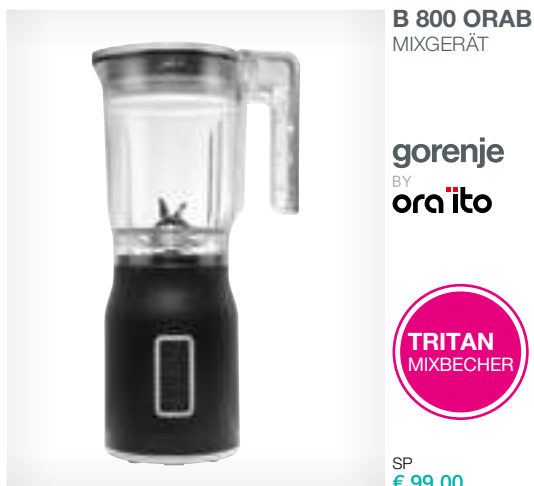

- Präzise Geschwindigkeitssteuerung
- Effiziente Viererklinge / Sechsstabmesser
- LED Beleuchtung der Tasten

**LEISTUNG**

- Max. Motorleistung: **800 W**
- Einfache Reinigung

STEUERUNG

- Ein- und Ausschalter
- 3 Verstellbare Geschwindigkeitsstufen
- Impulsbetrieb für kürzere Mischzyklen

AUSSTATTUNG & ZUBEHÖR

- Volumen des Behälters: 1,5 L
- Messskala auf dem Behälter für eine perfekte und präzise Dosierung
- Messbecher ermöglicht es Ihnen die Rezepte spielend leicht zu befolgen
- Öffnung im Deckel
- Rutschfeste GummifüÙe
- Tritan Mixbecher
- Effiziente Viererklinge

SICHERHEIT

- Überhitzungsschutz für zusätzliche Sicherheit

TECHNISCHE DATEN

- Gehäuse: Kunststoff
- Farbe: Weiß / Schwarz
- Elektro-Anschlusskabel: **0,9 m**
- GerätemaÙ (B x H x T): **21 x 41,5 x 14 cm**
- Nettogewicht: **2,4 kg**
- Bruttogewicht: **2,9 kg**
- Anschlusswert: **800 W**
- Artikel-Nr.: **673816**

*Mindestbestellmenge Verbrauchseinheit x 2 Stück

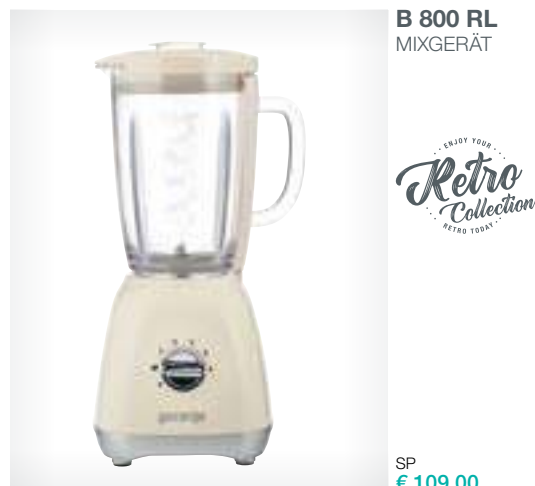
**LEISTUNG**

- Max. Motorleistung: 800 W
- AC Motor für zuverlässigen Betrieb
- Geräuscharmer Betrieb für mehr Komfort
- Einfache Reinigung
- Effiziente Viererklinge

STEUERUNG

- Ein- / Ausschalter und verstellbarer Einstelltaste der Umdrehungen
- 5 Verstellbare Geschwindigkeitsstufen
- Impulsbetrieb für kürzere Mischzyklen

AUSSTATTUNG & ZUBEHÖR

- Einfache Klingeentfernung für die Sicherheit und einfache Reinigung
- Volumen des Behälters: 1,8 L
- Messskala auf dem Behälter für eine perfekte und präzise Dosierung
- Messbecher ermöglicht es Ihnen die Rezepte spielend leicht zu befolgen
- Öffnung im Deckel
- Rutschfeste GummifüÙe

SICHERHEIT

- Sicherheitsschalter für perfekte Sicherheit

TECHNISCHE DATEN

- Gehäuse: Kunststoff / Metall
- Farbe: Champagne / Schwarz
- Elektro-Anschlusskabel: **1,1 m**
- GerätemaÙ (B x H x T): **22 x 41,5 x 19,5 cm**
- Nettogewicht: **4,1 kg**
- Bruttogewicht: **5 kg**
- Anschlusswert: **800 W**
- Artikel-Nr.: **728255**

*Mindestbestellmenge Verbrauchseinheit x 2 Stück

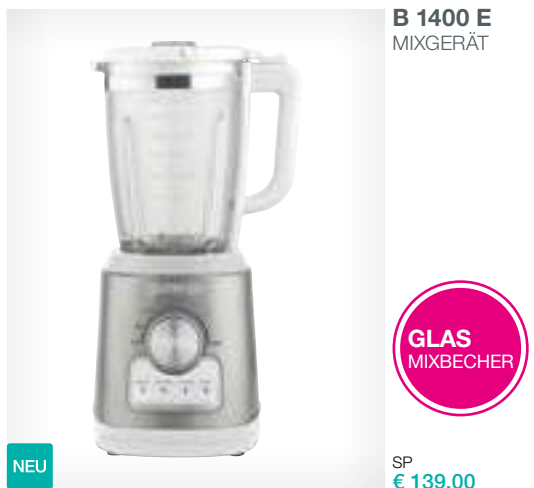
**LEISTUNG**

- Max. Motorleistung: **1400 W**
- Einfache Reinigung

STEUERUNG

- Ein- / Ausschalter
- Verstellbare Geschwindigkeitsstufen
- Impulsbetrieb
- Voreinstellungen: **Ice Crushing, Pulse operation, Smoothie**

AUSSTATTUNG & ZUBEHÖR

- Volumen des Behälters: 1,75 L
- AC Motor für zuverlässigen Betrieb
- Effiziente Sechsstabmesser
- Rutschfeste GummifüÙe
- Messskala auf dem Behälter

SICHERHEIT

- Überhitzungsschutz für zusätzliche Sicherheit

TECHNISCHE DATEN

- Gehäuse: Kunststoff/ Metall
- Farbe: Weiß/ Silber
- Elektro-Anschlusskabel: **1 m**
- GerätemaÙ (HxBxT): **42,3 x 22 x 21,5 cm**
- Nettogewicht: **4,6 kg**
- Bruttogewicht: **5,6 kg**
- Artikel-Nr.: **738519**

*Mindestbestellmenge Verbrauchseinheit x 2 Stück

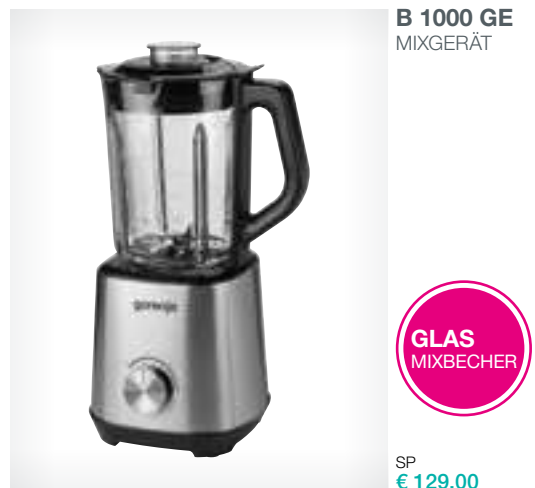
**LEISTUNG**

- Max. Motorleistung: **1000 W**
- Anzahl der Umdrehungen: **18.000 U./Min.**
- AC Motor für zuverlässigen Betrieb

STEUERUNG

- Ein- / Ausschalter
- Einstelltaste der Umdrehungen
- 2 verstellbare Geschwindigkeitsstufen
- Impulsbetrieb für kürzere Mischzyklen

AUSSTATTUNG & ZUBEHÖR

- Effiziente Viererklinge
- **1,5 L** Mixbecher aus Glas
- Messskala auf dem Mixbecher für eine perfekte und präzise Dosierung
- Rutschfeste GummifüÙe

SICHERHEIT

- Sicherheitsschalter

TECHNISCHE DATEN

- Farbe: Edelstahl
- GerätemaÙ (BxHxT): **24 x 40,8 x 19,2 cm**
- Nettogewicht: **4 kg**
- Artikel-Nr.: **733361**

*Mindestbestellmenge Verbrauchseinheit x 2 Stück

HANDMIXER

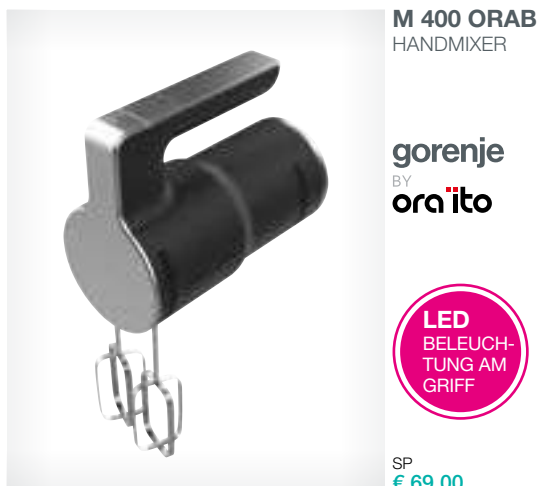

- Hocheffiziente Edelstahlhaken
- Robuste Edelstahl-Flachquirle
- 5 Geschwindigkeitsstufen
- Turbotaste

**LEISTUNG**

- Max. Motorleistung: **400 W**
- Einfache Reinigung
- 5 Verstellbare Geschwindigkeitsstufen

AUSSTATTUNG & ZUBEHÖR

- Turbotaste für sofortige Leistungssteigerung
- Edelstahl-Quirle, Edelstahl-Knethaken

TECHNISCHE DATEN

- Farbe: Weiß / Schwarz
- Gerätemaß (B x H x T): **10 x 30 x 20 cm**
- Nettogewicht: **1,3 kg**
- Bruttogewicht: **1,7 kg**
- Artikel-Nr.: **673818**

*Mindestbestellmenge Verbrauchseinheit x 6 Stück

**LEISTUNG**

- Max. Motorleistung: **500 W**
- Einfache Reinigung
- DC Motor für ökonomische Anwendung und Langlebigkeit
- 5 Verstellbare Geschwindigkeitsstufen
- Ultra-leichtes Modell
- Spülmaschinengeeignet

AUSSTATTUNG & ZUBEHÖR

- Turbotaste für sofortige Leistungssteigerung
- Impulsbetrieb für kürzere Mischzyklen
- Edelhaken
- Hocheffiziente Quirle und innovative Knethaken

TECHNISCHE DATEN

- Farbe: Weiß
- Gerätemaß (HxBxT): **16 x 20 x 8,6 cm**
- Nettogewicht: **0,9 kg**
- Artikel-Nr.: **738613**

*Mindestbestellmenge Verbrauchseinheit x 6 Stück

**LEISTUNG**

- Max. Motorleistung: **500 W**
- Einfache Reinigung
- DC Motor für ökonomische Anwendung und Langlebigkeit
- 5 Verstellbare Geschwindigkeitsstufen
- Ultra-leichtes Modell
- Spülmaschinengeeignet

AUSSTATTUNG & ZUBEHÖR

- Turbotaste für sofortige Leistungssteigerung
- Impulsbetrieb für kürzere Mischzyklen
- Edelhaken
- Hocheffiziente Quirle und innovative Knethaken

TECHNISCHE DATEN

- Farbe: Matt-Schwarz
- Gerätemaß (HxBxT): **16 x 20 x 8,6 cm**
- Nettogewicht: **0,9 kg**
- Artikel-Nr.: **739226**

*Mindestbestellmenge Verbrauchseinheit x 6 Stück

**LEISTUNG**

- Max. Motorleistung: **500 W**
- Einfache Reinigung
- DC Motor für ökonomische Anwendung und Langlebigkeit
- 5 Verstellbare Geschwindigkeitsstufen
- Spülmaschinengeeignet

AUSSTATTUNG & ZUBEHÖR

- Turbotaste für sofortige Leistungssteigerung
- Impulsbetrieb für kürzere Mischzyklen
- Edelhaken
- Hocheffiziente Quirle und innovative Knethaken
- Behältervolumen: **3 L**
- Rutschfeste Gummifüße

TECHNISCHE DATEN

- Farbe: Weiß
- Gerätemaß (HxBxT): **35,5 x 30,5 x 21,5 cm**
- Nettogewicht: **2,5 kg**
- Artikel-Nr.: **739685**

*Mindestbestellmenge Verbrauchseinheit x 6 Stück

KÜCHENMASCHINEN



- Planetarisches Rührwerk
- 4,5 L Edelstahlrührschüssel
- Leistungsstarker 1.000 W Motor
- Erweiterte Einsatzmöglichkeiten durch vielfältiges Zubehör



MMC 1000 RL KÜCHENMASCHINE

ENJOY YOUR
Retro
Collection
RETRO TODAY

SP
€ 399,00

LEISTUNG

- Max. Motorleistung: **1000 W**
- AC Motor für zuverlässigen Betrieb
- Soft Start

STEUERUNG

- Ein- / Ausschalter und verstellbarer Einstelltaste der Umdrehungen
- 7 Verstellbare Geschwindigkeitsstufen

ZUBEHÖR

- Einfache Reinigung
- Serienzubehör: Patisserie-Set (Schlagbesen, Rührbesen, Knethaken)
- Mögliche Zubehörteile: Durchlaufschneider mit drei Scheiben zum Raspeln, Reiben, Schneiden, Nudelwalze, Fleischwolf (4 Scheiben), Spritzgebäckvorsatz, Mixbecher, Saftpresse, diversen Fleisch- und Pasta-Aufsätzen.
- Volumen: **4,5 L**
- Edelstahl Rührschüssel
- Rutschfeste GummifüÙe

KOMFORT

- Spülmaschinengeeignet für schnelles und zuverlässiges Reinigen
- Geräuscharmer Betrieb für mehr Komfort

SICHERHEIT

- Überhitzungsschutz für zusätzliche Sicherheit
- Sicherheitsschalter für perfekte Sicherheit
- Motorsperre

TECHNISCHE DATEN

- Gehäuse: Aluminium
- Farbe: Champagne / Schwarz
- Elektro-Anschlusskabel: **1,1 m**
- GerätemaÙ (B x H x T): **36 x 37,2 x 27 cm**
- Maße des verpackten Gerätes (B x H x T): **42,2 x 30,2 x 43 cm**
- Nettogewicht: **9,3 kg**
- Bruttogewicht: **10,6 kg**
- Anschlusswert: **1000 W**
- Artikel-Nr.: **728253**

*Mindestbestellmenge Verbrauchseinheit x 1 Stück



Zubehör Küchenmaschinen

(nicht im Lieferumfang inkludiert, beziehbar über verkauf@gorenje.at)



MMC-TJ

FRUCHTPRESSENVORSATZ
- Artikel-Nr.: **375179**



*Mindestbestellmenge
Verbrauchseinheit x 12 Stück

SP
€ 69,00

MMC-GA4

FLEISCHWOLF AUS EDELSTAHL
MIT 4 LOCHSCHEIBEN
- Artikel-Nr.: **375251**



*Mindestbestellmenge
Verbrauchseinheit x 6 Stück

SP
€ 119,00

MMC-CM

SPRITZGEBÄCK VORSATZ,
4 UNTERSCHIEDLICHE FORMEN
- Artikel-Nr.: **375252**



*Mindestbestellmenge
Verbrauchseinheit x 14 Stück

SP
€ 19,00

MMC-BVS3

TROMMELSCHNITZLER, 3 TROMMELN ZUM
REIBEN UND SCHNEIDEN
- Artikel-Nr.: **375253**



*Mindestbestellmenge
Verbrauchseinheit x 12 Stück

SP
€ 59,00

MMC-TPC

PASTA AUFSATZ TAGLIATELLE
- Artikel-Nr.: **375254**



*Mindestbestellmenge
Verbrauchseinheit x 10 Stück

SP
€ 139,00

MMC-SPC

PASTA AUFSATZ SPAGHETTI
- Artikel-Nr.: **375255**



*Mindestbestellmenge
Verbrauchseinheit x 10 Stück

SP
€ 139,00

MMC-FPR

PASTA AUFSATZ LASAGNE
- Artikel-Nr.: **375256**



*Mindestbestellmenge
Verbrauchseinheit x 10 Stück

SP
€ 139,00

MMC-SMP5

5 VERSCHIEDENE NUDELSCHNITTEN FÜR
FLEISCHWOLF: DITALONI RIGATI, CELLENTANI,
RIGATONI, FUSSILI, MACCHERONI
- Artikel-Nr.: **375257**



*Mindestbestellmenge
Verbrauchseinheit x 13 Stück

SP
€ 29,00

VAKUUMIERGERÄT



- Konservierung leicht gemacht
- Vakuumieren und Verschweißen
- Kompaktes Design
- inkl. Vakuumbbeutel



VS 120 W
VAKUUMIERGERÄT

SP
€ 99,00



VB 28/300
FOLIENROLLEN

 Original
Accessories

SP
€ 19,00

LEISTUNG

- Leistung: **120 W**
- Max. Vakuumpumpen-Absaugfunktion: **750 mbar**
- Schweißnaht: **300 mm**
- Vakuumieren
- Verschweißen

STEUERUNG

- Weiße Kontrollleuchte
- LED Display

KOMFORT

- Kabelfach – garantiert einfache Lagerung
- Rutschfeste Gummifüße dienen zur Stabilität

ZUBEHÖR

- Vakuumbbeutel 10 Stück

TECHNISCHE DATEN

- Material Gehäuse: Kunststoff
- Gerätemaß (HxBxT): **5,9 x 38 x 15,2 cm**
- Nettogewicht: **1,4 kg**
- Artikel-Nr.: **664340**

EIGENSCHAFTEN

- Länge: **3000 mm**
- Breite: **280 mm**
- Anzahl der Folienrollen: **3**
- Zum Kochen geeignet
- Neutraler Geschmack und Geruch
- Luftundurchlässig
- Hygienisch
- Wiederverwendbar

TECHNISCHE DATEN

- Maß (BxHxT):
17 x 5,8 x 28,8 cm
- Nettogewicht: **0,6 kg**
- Artikel-Nr.: **347064**

*Mindestbestellmenge Verbrauchseinheit x 4 Stück

*Mindestbestellmenge Verbrauchseinheit x 10 Stück

KÜCHENWAAGEN



KT 10 ORAB
KÜCHENWAAGE



gorenje
BY
ora ito

SP
€ 39,00

EIGENSCHAFTEN

- Digital
- Gehärtetes Glas
- Maßeinheiten: g, kg, lb, oz.
- Gewicht max: **10 kg**
- Messschritt (in Gramm): **1 g**
- Tara Funktion
- Einfache Reinigung
- LED Anzeige

TECHNISCHE DATEN

- Farbe: Schwarz
- Batterietyp: **3 X AAA**
- Gerätemaß (B x H x T):
17 x 2 x 21,8 cm
- Nettogewicht: **0,7 kg**
- Artikel-Nr.: **673811**



WASSERKOCHER



- 360° Rotationsmöglichkeit
- Kalkfilter



K 15 ORAB
WASSERKOCHER

gorenje
BY
ora ito

SP
€ 79,00



K 15 RL
WASSERKOCHER

ENJOY YOUR
Retro
Collection
RETRO TODAY

NEU

SP
€ 79,00

EIGENSCHAFTEN

- Volumen des Wasserbehälters: 1,5 L
- 360° Umdrehung für einfache Bedienung

KOMFORT

- Aufklappbarer Deckel
- Anti-Kalk-Schutzfilter
- Kabelfach

SICHERHEIT

- Automatische Abschaltung, wenn das Wasser zu kochen beginnt
- Doppelwand

TECHNISCHE DATEN

- Farbe: Schwarz
- Gerätemaß (B x H x T): 24,5 x 24 x 16 cm
- Maße des verpackten Gerätes (B x H x T): 23,4 x 23,4 x 21,4 cm
- Nettogewicht: 1,4 kg
- Bruttogewicht: 1,8 kg
- Anschlusswert: 2400 W
- Artikel-Nr.: 673832

EIGENSCHAFTEN

- Volumen des Wasserbehälters: 1,7 L
- 360° Umdrehung für einfache Bedienung

KOMFORT

- Kabelfach
- Austauschbarer Kalkfilter

SICHERHEIT

- Automatische Abschaltung wenn das Wasser zu kochen beginnt
- Überhitzungsschutz

TECHNISCHE DATEN

- Farbe: Elfenbein
- Gerätemaß (HxBxT): 23,9 x 22,6 x 14,9 cm
- Nettogewicht: 1,2 kg
- Bruttogewicht: 1,3 kg
- Artikel-Nr.: 728258

*Mindestbestellmenge Verbrauchseinheit x 6 Stück

*Mindestbestellmenge Verbrauchseinheit x 6 Stück



K 17 GED
WASSERKOCHER

NEU

SP
€ 69,00

EIGENSCHAFTEN

- Volumen des Wasserbehälters: 1,7 L
- 360° Umdrehung für einfache Bedienung
- Strix Thermostat
- Wasserstandsanzeige

KOMFORT

- Kabelfach garantiert einfache Lagerung
- Austauschbarer Kalksteinfilter

SICHERHEIT

- Überhitzungsschutz für sicheren Gebrauch und verlängerte Lebensdauer Ihres Gerätes
- Sicherheitssystem
- Automatische Abschaltung

TECHNISCHE DATEN

- Farbe: Edelstahl
- Gerätemaß (HxBxT): 26,7 x 23,3 x 15,7 cm
- Nettogewicht: 1,2 kg
- Anschlusswert: 2200 W
- Artikel-Nr: 739182

*Mindestbestellmenge Verbrauchseinheit x 6 Stück



K 17 FEII
WASSERKOCHER

NEU

SP
€ 59,00

EIGENSCHAFTEN

- Volumen des Wasserbehälters: 1,7 L
- 360° Umdrehung für einfache Bedienung
- Analoges Thermostat
- Wasserstandsanzeige

KOMFORT

- Kabelfach garantiert einfache Lagerung
- Austauschbarer Kalksteinfilter
- Rutschfeste Gummifüße

SICHERHEIT

- Überhitzungsschutz für sicheren Gebrauch und verlängerte Lebensdauer Ihres Gerätes
- Sicherheitssystem
- Automatische Abschaltung

TECHNISCHE DATEN

- Farbe: inox
- Gerätemaß (HxBxT): 23,9 x 22,6 x 14,9 cm
- Nettogewicht: 1,2 kg
- Anschlusswert: 2200 W
- Artikel-Nr: 549231

*Mindestbestellmenge Verbrauchseinheit x 6 Stück



K 17 BK
WASSERKOCHER

NEU

SP
€ 39,00

EIGENSCHAFTEN

- Volumen des Wasserbehälters: 1,7 L
- 360° Umdrehung für einfache Bedienung
- Wasserstandsanzeige
- Analoges Thermostat

KOMFORT

- Kabelfach garantiert einfache Lagerung
- Austauschbarer Kalksteinfilter
- Rutschfeste Gummifüße

SICHERHEIT

- Überhitzungsschutz für sicheren Gebrauch und verlängerte Lebensdauer Ihres Gerätes
- Sicherheitssystem
- Automatische Abschaltung
- Verschlussklappe

TECHNISCHE DATEN

- Farbe: Schwarz
- Gerätemaß (HxBxT): 24 x 21,2 x 15 cm
- Nettogewicht: 0,9 kg
- Anschlusswert: 2200 W
- Artikel-Nr.: 685815

*Mindestbestellmenge Verbrauchseinheit x 6 Stück



K 17 WE
WASSERKOCHER

NEU

SP
€ 39,00

EIGENSCHAFTEN

- Volumen des Wasserbehälters: 1,7 L
- 360° Umdrehung für einfache Bedienung
- Wasserstandsanzeige
- Analoges Thermostat

KOMFORT

- Kabelfach garantiert einfache Lagerung
- Austauschbarer Kalksteinfilter
- Rutschfeste Gummifüße

SICHERHEIT

- Überhitzungsschutz für sicheren Gebrauch und verlängerte Lebensdauer Ihres Gerätes
- Sicherheitssystem
- Automatische Abschaltung
- Verschlussklappe

TECHNISCHE DATEN

- Farbe: Weiß
- Gerätemaß (HxBxT): 24 x 21,2 x 15 cm
- Nettogewicht: 0,9 kg
- Anschlusswert: 2200 W
- Artikel-Nr.: 685814

*Mindestbestellmenge Verbrauchseinheit x 6 Stück

TOASTER



- Verschiedene Bräunungsstufen
- Aufwärmfunktion
- Auftaufunktion



T 900 RL
TOASTER

ENJOY YOUR
Retro
Collection
RETRO TODAY

SP
€ 79,00

EIGENSCHAFTEN

- 7 Bräunungsstufen
- Aufwärmfunktion
- Auftaufunktion
- Beheizung von zwei Seiten

KOMFORT

- Beleuchtete Knöpfe für eine bessere Übersicht und einfachere Kontrolle
- Rutschfeste GummifüÙe
- Kabelfach

SICHERHEIT

- Automatische Ausschaltung

TECHNISCHE DATEN

- Gehäuse: Kunststoff / Metall
- Farbe: Champagne
- Elektro-Anschlusskabel: **0,8 m**
- GerätemaÙ (B x H x T): **27,1 x 18,4 x 19,7 cm**
- Nettogewicht: **1,6 kg**
- Bruttogewicht: **2,5 kg**
- Anschlusswert: **1000 W**
- Artikel-Nr.: **728259**

*Mindestbestellmenge Verbrauchseinheit x 4 Stück



T 800 ORAB
TOASTER

gorenje
BY
ora ito



SP
€ 89,00

EIGENSCHAFTEN

- 6 Bräunungsstufen
- Aufwärmfunktion
- Auftaufunktion
- Hoher Hubhebel
- Beheizung von zwei Seiten
- Integrierter Brötchenaufsatz zum Aufbacken von Brötchen und Croissants
- Breite Schlitzze

STEUERUNG

- Auswurfaste
- Rollenfach garantiert einfache Lagerung

KOMFORT

- Herausnehmbare Krümelschublade
- Rutschfeste GummifüÙe

SICHERHEIT

- Automatische Ausschaltung

TECHNISCHE DATEN

- Gehäuse: Kunststoff / Metall
- Farbe: Schwarz
- Elektro-Anschlusskabel: **0,8 m**
- GerätemaÙ (B x H x T): **30 x 20 x 17 cm**
- Nettogewicht: **1,5 kg**
- Bruttogewicht: **2 kg**
- Anschlusswert: **800 W**
- Artikel-Nr.: **673821**

*Mindestbestellmenge Verbrauchseinheit x 4 Stück



T 850 WE
TOASTER

NEU

SP
€ 59,00

EIGENSCHAFTEN

- 7 Heizstufen
- Bräunungsstufen thermostat
- Auftaufunktion
- Aufwärmfunktion
- Beheizung von 2 Seiten

KOMFORT

- Automatischer Auswurf
- Beleuchtete Knöpfe
- Außenwand bleibt kalt
- Krümfach

TECHNISCHE DATEN

- Gehäuse: Kunststoff/ Metall
- Farbe: Weiß
- Elektro-Anschlusskabel: **0,82 m**
- GerätemaÙ (HxBxT): **18 x 30,7 x 16,7 cm**
- Nettogewicht: **1,2 kg**
- Anschlusswert: **850 W**
- Artikel-Nr.: **685813**

*Mindestbestellmenge Verbrauchseinheit x 6 Stück



T 850 BK
TOASTER

NEU

SP
€ 59,00

EIGENSCHAFTEN

- 7 Heizstufen
- Bräunungsstufen thermostat
- Auftaufunktion
- Aufwärmfunktion
- Beheizung von 2 Seiten

KOMFORT

- Automatischer Auswurf
- Beleuchtete Knöpfe
- Außenwand bleibt kalt
- Krümfach

TECHNISCHE DATEN

- Gehäuse: Kunststoff/ Metall
- Farbe: Matt-Schwarz
- Elektro-Anschlusskabel: **0,82 m**
- GerätemaÙ (HxBxT): **18 x 30,7 x 16,7 cm**
- Nettogewicht: **1,2 kg**
- Anschlusswert: **850 W**
- Artikel-Nr.: **498314**

*Mindestbestellmenge Verbrauchseinheit x 6 Stück

KAFFEEMASCHINEN



- TouchControl
- Teefunktion



CM 15 BK
KAFFEEMASCHINE

NEU

SP
€ 69,00

STEUERUNG

- TouchControl
- Timerfunktion

EIGENSCHAFTEN

- Teefunktion
- Volumen Wasserbehälter: 1,5 L

TECHNISCHE DATEN

- Farbe: Matt-Schwarz
- Anschlusswert: 1000 W
- Gerätemaß (HxBxT): 34,9 x 23 x 21 cm
- Art.Nr.: 737433

*Mindestbestellmenge Verbrauchseinheit x 2 Stück



CM 06 BK
KAFFEEMASCHINE

NEU

SP
€ 39,00

STEUERUNG

- TouchControl

EIGENSCHAFTEN

- Teefunktion
- Volumen Wasserbehälter: 0,6 L

TECHNISCHE DATEN

- Farbe: Matt-Schwarz
- Anschlusswert: 800 W
- Gerätemaß (HxBxT): 24,2 x 18,4 x 14,4 cm
- Art. Nr.: 737432

*Mindestbestellmenge Verbrauchseinheit x 2 Stück

GRILL



- Anti-Haftbeschichtete Platten
- Abnehmbare Platten
- Grillen zu jeder Jahreszeit



KR 1800 SDP
KONTAKTGRILL

SP
€ 109,00

EIGENSCHAFTEN

- Einfaches Grillen
- 4 Temperaturstufen herausnehmbare und umkehrbare Grillplatten
- Aluminium Grillplatte
- Antihftbeschichtung für optimale Ergebnisse
- Gerippte Grillfläche
- Höhenverstellbar
- Offene oder geschlossene Betriebsposition erweitert die Einsatzmöglichkeiten
- Temperaturanzeige

STEUERUNG

- Einfache elektronische Steuerung
- Stufenlose Temperatureinstellung

KOMFORT

- Transportgriff
- Wärmeabweisender Griff

TECHNISCHE DATEN

- Heizleistung: **1800 W**
- Gehäuse: Metall, lackiert
- Grillzone (Breite x Höhe): **23 x 34 cm**
- Gerätemaß (BxHxT): **37,5 x 13,5 x 31,5 cm**
- Nettogewicht: **4 kg**
- Anschlusswert: **1800 W**
- Artikel-Nr.: **673874**

*Mindestbestellmenge Verbrauchseinheit x 2 Stück



SM 701 GCB /
SM 701 GCW
MINIGRILL 2IN1

SP
€ 49,00

- Farbe: Schwarz (SM 701 GCB) / Weiß (SM 701 GCW)

LEISTUNG

- Heizleistung: **700 W**

EIGENSCHAFTEN

- Antihftbeschichtung
- Gerippte Grillfläche

STEUERUNG

- Geschlossene Betriebsposition
- Temperaturanzeige zur besseren Kontrolle
- Einfaches Grillen

SERIENZUBEHÖR

- Kabelfach für einfache Lagerung
- Rutschfeste Gummifüße
- Transportgriff

SICHERHEIT

- Sicherheitsmechanismus
- Wärmeabweisender Griff

TECHNISCHE DATEN

- Gehäuse: Metall lackiert
- Gerätemaß (HxBxT): **9,5 x 22,8 x 22,7 cm**
- Nettogewicht: **1,2 kg**
- Artikel-Nr.: **730993** (SM 701 GCB)
673842 (SM 701 GCW)

*Mindestbestellmenge Verbrauchseinheit x 6 Stück

BROTBACKAUTOMAT



- Voreingestellte Backprogramme
- Brotgröße und Bräunungsgrad wählbar
- Programm für glutenfreies Backen
- Machen Sie Ihre Lieblingsmarmelade oder Joghurt



BM 1600 WG
BROTBACKAUTOMAT

NEU

SP
€ 199,00



BM 1210 BK
BROTBACKAUTOMAT

SP
€ 179,00

LEISTUNG

- Heizleistung: 850 W

FUNKTIONEN

- Auswahl der Brotgröße (min.-max): 1125 - 1600 kW
- Warmhaltefunktion für frisches Brot, genau dann wenn Sie es benötigen
- Crust Choice
- Automatische Knetfunktion
- Joghurt-/ Marmeladenprogramm

PROGRAMME

- Automatische Knetfunktion
- Joghurt-/ Marmeladenprogramm
- 16 voreingestellte Programme
- Backen nach Stromausfall
- Warmhaltefunktion
- Programm für glutenfreies Backen

STEUERUNG

- Blaues LCD Display
- Blaue Aktivitätsanzeige

SERIENZUBEHÖR

- Zusätzlicher Messbehälter
- Zusätzlicher Messlöffel
- Rutschfeste GummifüÙe

SICHERHEIT

- Rutschfeste GummifüÙe
- Automatisches Ausschalten

TECHNISCHE DATEN

- GerätemaÙ (HxBxT): 30,7 x 41 x 26,8 cm
- Nettogewicht: 7,2 kg
- Artikel-Nr.: 565724

*Mindestbestellmenge Verbrauchseinheit x 2 Stück

LEISTUNG

- Heizleistung: 800 W

FUNKTIONEN

- 2 Brotlaibgrößen: 900 - 1200 g
- Warmhaltefunktion für frisches Brot
- Backen nach einem Stromausfall
- CrustChoice

PROGRAMME

- 12 voreingestellte Programme
- Automatische Knetfunktion
- QuickProgramm für schnelle Backergebnisse
- Programm für Marmeladenverarbeitung
- Glutenfreie Backprogramme

STEUERUNG

- Blaues LCD Display & Aktivitätsanzeige
- Kontrollfenster
- Akustisches Signal zur Betriebssteuerung

*Mindestbestellmenge Verbrauchseinheit x 1 Stück

SERIENZUBEHÖR

- 1 hochwertige Teflon-beschichtete Brotbackform
- 2 Teigspateln
- Zusätzlicher Messbehälter
- Zusätzlicher Messlöffel
- Rezeptbuch für neue Ideen

SICHERHEIT

- Automatisches Ausschalten
- Rutschfeste GummifüÙe

TECHNISCHE DATEN

- Gehäuse: Kunststoff / Metall
- GerätemaÙ (BxHxT): 26,2 x 27,8 x 42,5 cm
- Nettogewicht: 6,1 kg
- Artikel-Nr.: 734331

EINZELKOCHPLATTE



Durch das kompakte, ultraflache Design ideal geeignet für Outdoor Aktivitäten wie z.B. Camping, etc.

ICE 2000 SP
INDUKTIONSKOCHFELD



SP
€ 99,00

EIGENSCHAFTEN

- 8 Leistungsstufen
- 1 Induktionskochzone: Ø 20 cm, 2 kW

STEUERUNG

- TouchControl-Sensorbedienung
- SliderControl – Schieberegler

FUNKTIONEN

- Timerfunktion
- PowerBoost

TECHNISCHE DATEN

- Gerätemaß (BxHxT):
29 x 4,5 x 36,5 cm
- Nettogewicht: 2,3 kg
- Anschlusswert: 2000 W
- Artikel-Nr.: 566815





PERFEKT SAUBER UND GLATT

HAUSHALTSKLEINGERÄTE

Verabschieden Sie sich von Staub und Schmutz in Ihrem Zuhause. Genießen Sie alle Vorteile eines Standstaubsaugers, der sich in Sekundenschnelle in einen Handstaubsauger verwandelt. Sie gelangen spielend leicht auch an schwer erreichbare Stellen in Ihrem Zuhause oder Ihrem Auto. Damit nicht nur Ihr Zuhause, sondern auch Sie umwerfend aussehen, lassen Sie die Dampfbügeleisen von Gorenje die Arbeit machen, denn sie liefern immer einen kräftigen Dampfstoß, der selbst hartnäckige Falten beseitigt.

Die kraftvolle Hilfe in Ihrer Hand

BÜGELEISEN



- Sicheres Bügeln
- Kalkschutz
- Vertikaldampf

SIH 2200 TQC
BÜGELEISEN



NEU

SP
€ 59,00

LEISTUNG

- Leistung: **2200 W**
- Kalkschutz
- Tropfschutz
- Selbstreinigungsfunktion
- Vertikaldampf
- Bügeln ohne Dampf
- Bügeln mit trockenem Dampf

STEUERUNG

- Analoge Temperatureinstellung
- Temperaturanzeige
- Dampfgulierung: **30 g/ min.**
- Dampfstoß: **90 g/ min.**
- Sprühdüse

ZUBEHÖR

- Wasserstandsanzeige
- Dosierbecher

*Mindestbestellmenge Verbrauchseinheit x 10 Stück

SICHERHEIT

- Sicheres bügeln
- Dreifache Sicherung
- Automatisches Ausschalten

TECHNISCHE DATEN

- Tankfüllung: 0,28 L
- Gerätemaß (HxBxT): **14,5 x 13,3 x 32 cm**
- Nettogewicht: **1,3 kg**
- Anschlusswert: **2200 W**
- Art.Nr.: **735774**

SIH 1800 BLT
BÜGELEISEN



NEU

SP
€ 29,00

LEISTUNG

- Leistung: **1800 W**
- Kalkschutz
- Tropfschutz
- Vertikaldampf
- Bügeln ohne Dampf
- Bügeln mit trockenem Dampf

STEUERUNG

- Analoge Temperatureinstellung
- Temperaturanzeige
- Dampfgulierung: **25 g/ min.**
- Dampfstoß: **80 g/ min.**
- Sprühdüse

ZUBEHÖR

- Wasserstandsanzeige
- Dosierbecher

*Mindestbestellmenge Verbrauchseinheit x 10 Stück

SICHERHEIT

- Sicheres bügeln

TECHNISCHE DATEN

- Tankfüllung: **0,25 L**
- Gerätemaß (HxBxT): **13,6 x 11,1 x 27 cm**
- Nettogewicht: **1 kg**
- Anschlusswert: **1800 W**
- Art.Nr.: **735776**

BODENPFLEGE



- Ergonomisches Design
- Lange Akkulaufzeit
- Schnelle Akkuladung



SVC 252 GFA
STAUBSAUGER G FORCE FREE

- abnehmbarer Akku
- motorisierte Bürste
- LED Beleuchtung

SP
€ 269,00



SVC 216 FS
STAUBSAUGER FREESTYLE

NEU

SP
€ 209,00

- 2 in 1 - Akkubesen und Handstaubsauger
- Trockenreinigung

LEISTUNG

- max. Motorleistung: **155 W**
- Betriebszeit bis zu 70 min
- Luftstrom: **10,5 l/s**
- Ladezeit: **6 h**
- Saugkraft: **22 W**
- **25,2 V** Batterie

STEUERUNG

- Steuerung am Griff / 2 Stufen
- SoftStart

HYGIENE

- Staubvorratsbehälter: Box // HEPA-Filter
- Volumen Schmutz-Auffangbehälter: **0,5 l**
- Motorisierte Turbobürste
- Abnehmbare Bürstenrolle zum einfachen Entfernen von Haaren

*Mindestbestellmenge Verbrauchseinheit x 1 Stück

KOMFORT

- Kabellos
- Abnehmbarer Akku mit leistungsstarker Lithiumbatterie (7 Batterien)
- Ladekontrollleuchte
- Akkuladeanzeige
- Anzeige Staubauffangbehälter
- 2 Aufsätze / Düsen
- 4 Räder aus Gummi
- LED Beleuchtung

TECHNISCHE DATEN

- Geräuschpegel: **75,2 dB**
- Gerätemaß (BxHxT): **26 x 118 x 17 cm**
- Nettogewicht: **2,5 kg**
- Artikel-Nr.: **678532**

- 2 in 1 - Akkubesen und Handstaubsauger in Einem
- Trockenreinigung

LEISTUNG

- Luftstrom: **12 l/s**
- Betriebszeit bis zu: **60 Min**
- Ladezeit: **6 h**
- 2 Düsen
- Motorisierte Turbobürste

STEUERUNG

- am Griff
- SoftStart

HYGIENE

- HEPA-Filter
- Volumen Schmutz-Auffangbehälter: **0,6 L**
- Staubvorratsbehälter: Box

*Mindestbestellmenge Verbrauchseinheit x 1 Stück

KOMFORT

- Kabellos
- Räder aus Gummi
- Akkuladeanzeige
- Einfache Entleerung
- LED-Beleuchtung für dunkle Bereiche

TECHNISCHE DATEN

- Geräuschpegel: **78 dB**
- Gerätemaß (HxBxT): **118 x 26 x 17 cm**
- Nettogewicht: **2,5 kg**
- Art.Nr.: **728268**



SVC 252 FMWT
STAUBSAUGER FREESTYLE
MOVE

3 IN 1

- Nass- und Trockenreinigung

SP
€ 289,00

- 3 in 1 – Akku-, Handstaubsauger und Mopp
- Trocken-/ Nassreinigung

LEISTUNG

- max. Motorleistung: **172 W**
- Betriebszeit bis zu 45 min
- Luftstrom: **17 l/s**
- Ladezeit: **5 h**
- Saugkraft: **35 W**
- **25,2 V** Batterie

STEUERUNG

- Steuerung am Griff

HYGIENE

- Staubvorratsbehälter: Box
- HEPA-Filter
- Volumen Schmutz-Auffangbehälter: 0,5 l
- Motorisierte Turbobürste
- Nassreinigungsaufsatz

KOMFORT

- Kabellos
- Abnehmbarer Akku (7 Batterien)
- Ladekontrollleuchte
- Akkuladeanzeige
- 3 Düsen
- 4 Räder aus Gummi
- LED Beleuchtung
- Wassertank

TECHNISCHE DATEN

- Geräuschpegel: **78 dB**
- Gerätemaß (BxHxT): **25 x 122,5 x 18,7 cm**
- Nettogewicht: **2,6 kg**
- Artikel-Nr.: **738273**

*Mindestbestellmenge Verbrauchseinheit x 1 Stück



SVC 252 FMBK
STAUBSAUGER FREESTYLE
MOVE

Motor-Up

SP
€ 279,00

- 2 in 1 - Akkubesen und Handstaubsauger
- Trockenreinigung

LEISTUNG

- max. Motorleistung: **150 W**
- Betriebszeit bis zu 60 min
- Luftstrom: **17 l/s**
- Ladezeit: **5 h**
- Saugkraft: **35 W**
- **25,2 V** Batterie

STEUERUNG

- Steuerung am Griff / 2 Stufen

HYGIENE

- Staubvorratsbehälter: Box
- HEPA-Filter
- Volumen Schmutz-Auffangbehälter: **0,5 l**

KOMFORT

- Kabellos
- Abnehmbarer Akku (7 Batterien)
- Ladekontrollleuchte
- Akkuladeanzeige
- 2 Aufsätze / Düsen
- 4 Räder aus Gummi
- LED Beleuchtung

TECHNISCHE DATEN

- Farbe: Matt-Schwarz
- Geräuschpegel: **78 dB**
- **25,2 V**
- Gerätemaß (BxHxT): **25 x 122,5 x 18,7 cm**
- Nettogewicht: **2,6 kg**
- Artikel-Nr.: **735663**

*Mindestbestellmenge Verbrauchseinheit x 1 Stück



SVC 216 FMLBK
STAUBSAUGER FREESTYLE
MOVE

Motor-Up

NEU

SP
€ 189,00

- 2 in 1 – Akkubesen und Handstaubsauger in Einem
- Trockenreinigung

LEISTUNG

- Betriebszeit bis zu: **45 Min**
- Ladezeit: **6 h**
- 2 Düsen
- elektrische Turbobürste

STEUERUNG

- Auf dem Gerät
- 2 Geschwindigkeiten

HYGIENE

- HEPA-Filter
- Volumen Schmutz-Auffangbehälter: **0,5 L**
- Staubvorratsbehälter: Box

KOMFORT

- Kabellos
- Räder aus Gummi
- Akkuladeanzeige

TECHNISCHE DATEN

- Geräuschpegel: **78 dB**
- Gerätemaß (HxBxT): **111 x 25 x 22 cm**
- Nettogewicht: **2,5 kg**
- Art.Nr.: **739274**

*Mindestbestellmenge Verbrauchseinheit x 1 Stück

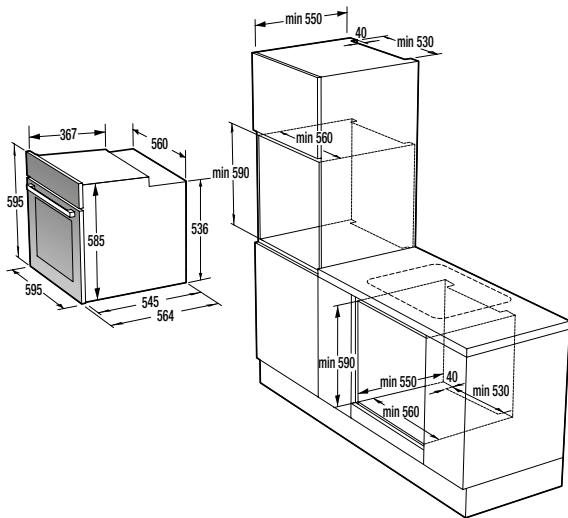

BPSA... / BSA ... / BPS... / BPSX... / BOS... / BOSX... / BO...

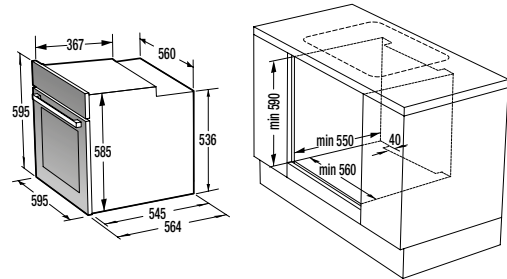

BCPS... / BCIX... / BCX / BCS... / BCPX... / BC...

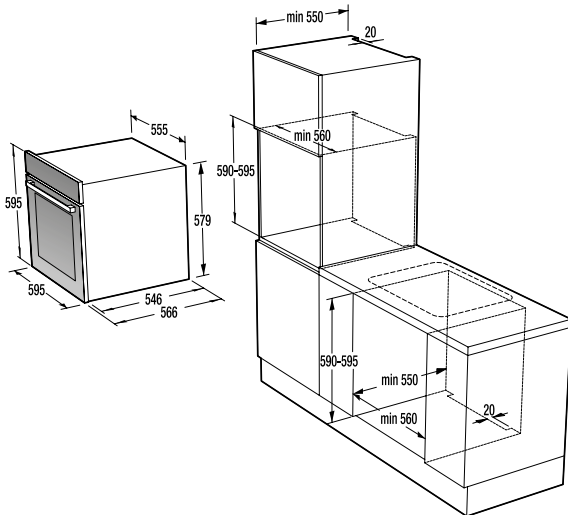

BCS 798 S24BG / BCS 798 S24X / BCS 747 S34X

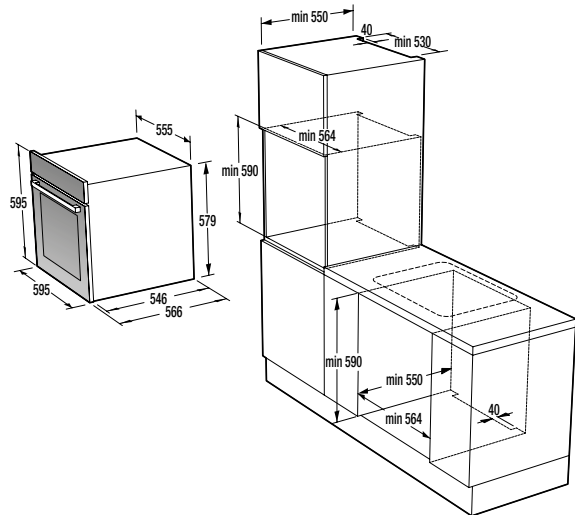

BOP 798 S54X

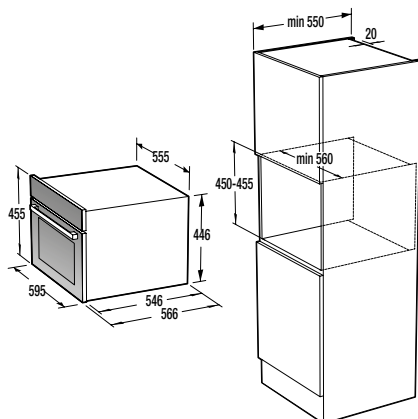

**BCMS 598 S19X / BCS 598 S24BG / BCM 598 S18X
BCM 4547 A10X / BCM 4547 A10BG**

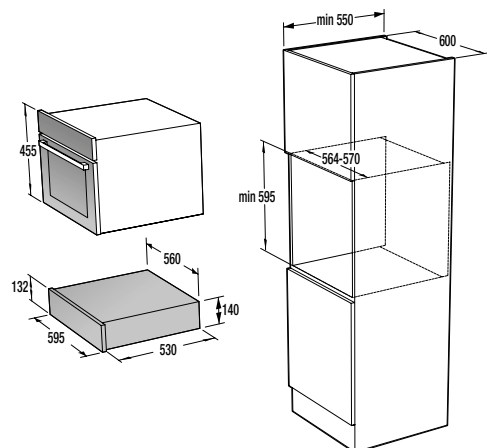

WD 1410 X / WD 1410 B

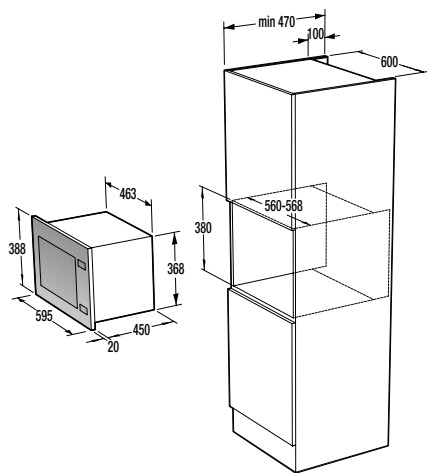

BM 251 S7XG

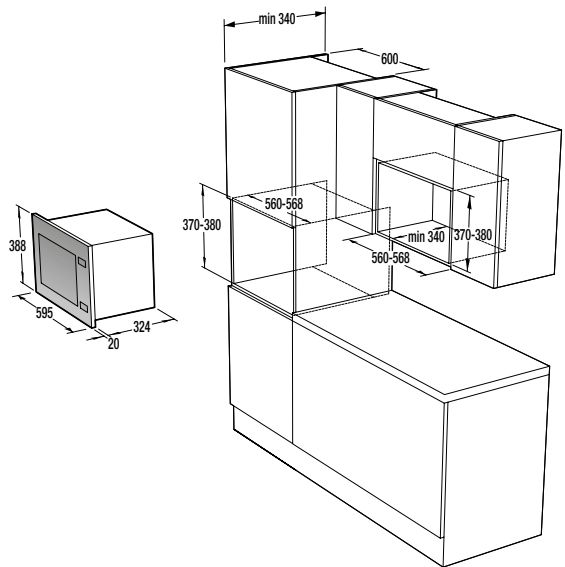

BM 201 AG1BG / BM 201 EG1BG

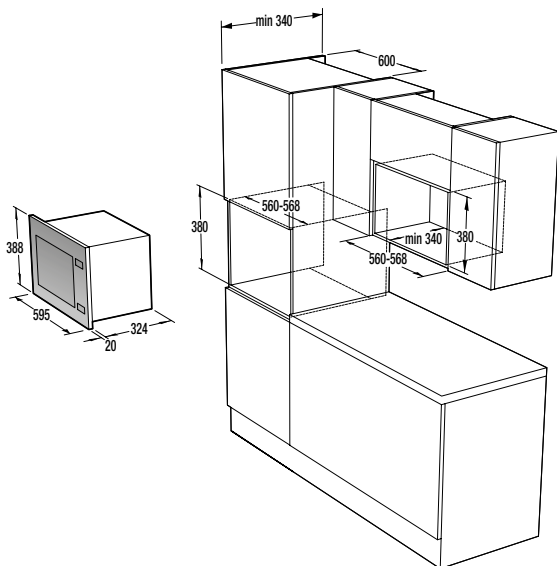

BM 201 AG1X

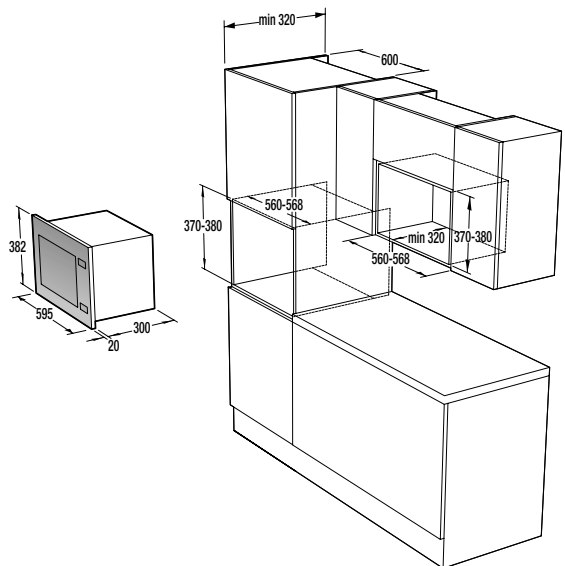

BM 171 EG1X

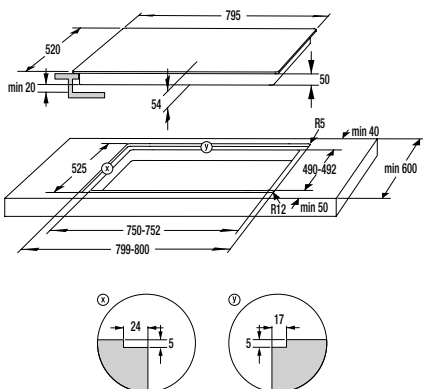

IS 846 BG Flächenbündig

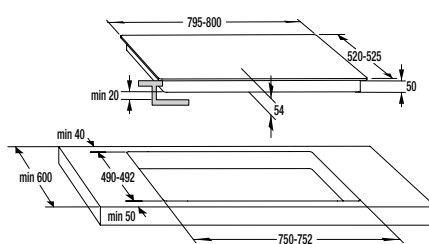

IS 846 BG / IT 843 BX

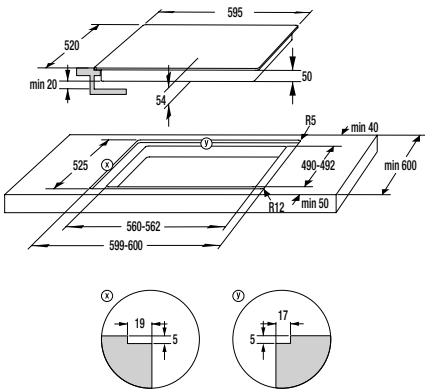

IS 646 BG Flächenbündig

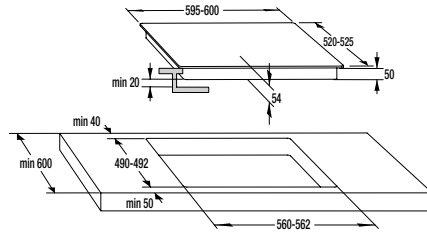

IS 646 BG / IT 645 BX

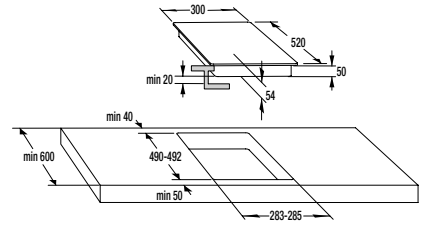

IT 321 BCSC

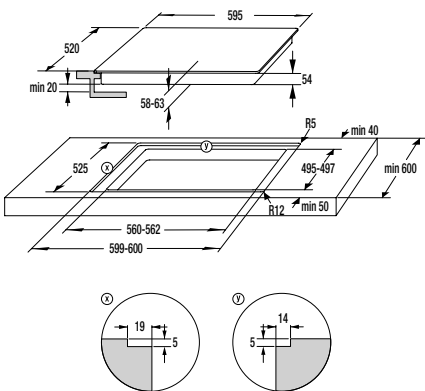

IT 640 BSC Flächenbündig

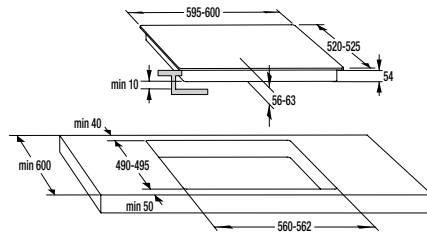

IT 640 BX / IT 640 BSC / IT 640 WSC / ID 640 X / IT 40 SC / ID 64 BX

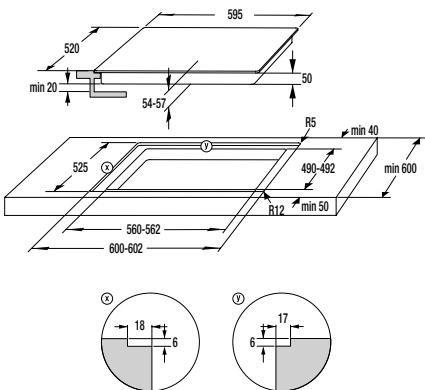

ECS 646 BCSC / ECT 643 BSC Flächenbündig

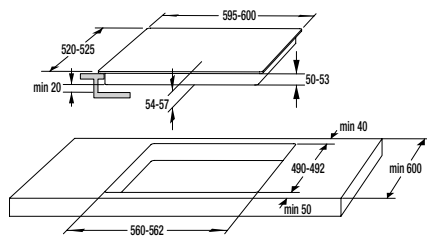

ECS 646 BCSC / ECT 643 BSC / ECT 643 BX / ECT 43 X / ECT 43 X

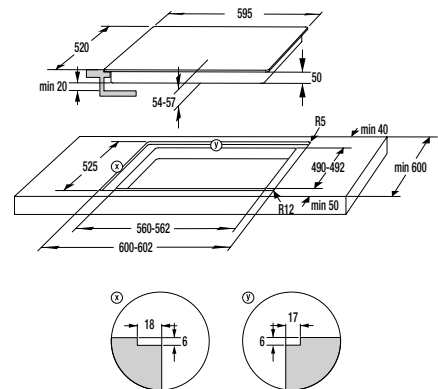

ECD 643 BSC Flächenbündig

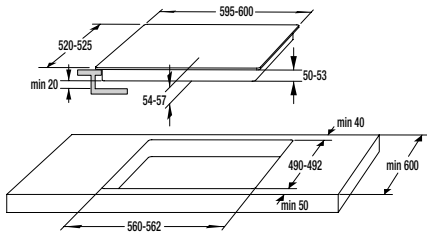

**ECD 643 BX / ECD 643 BCSC /
ECD 643 BSC / ECD 641 BX /
ECD 641 BSC / ECD 634 X**

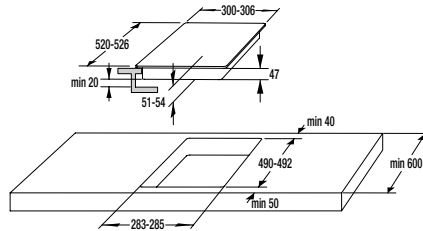

ECT 322 BCSC

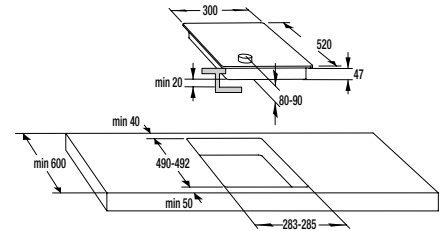

EC 321 BCSC

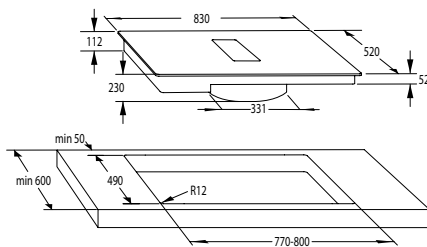

HET 949 BSC

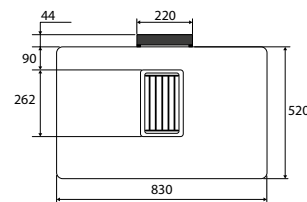

HET 949 BSC

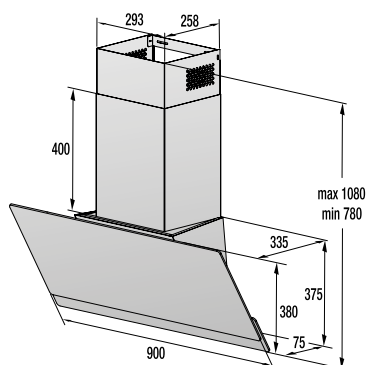
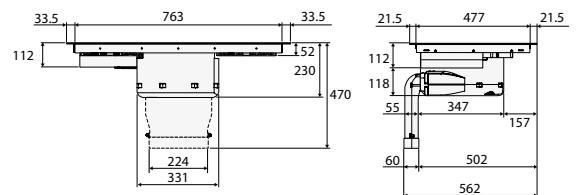

WHI 949 EXBG

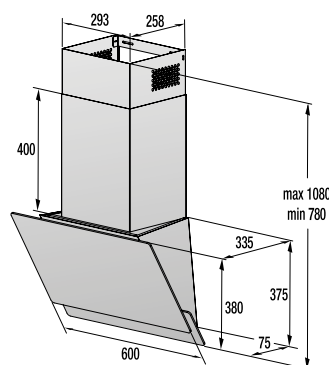

WHI 649 EXBG

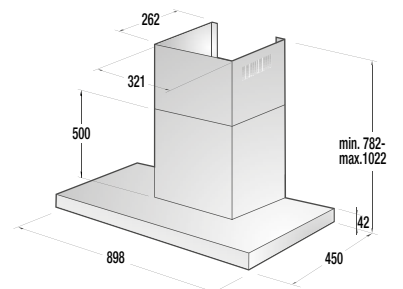

WHT 923 E5X

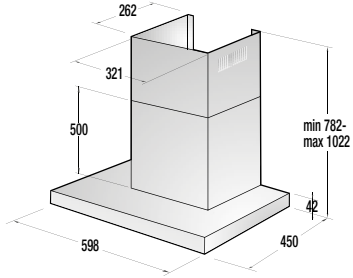

WHT 623 E5X

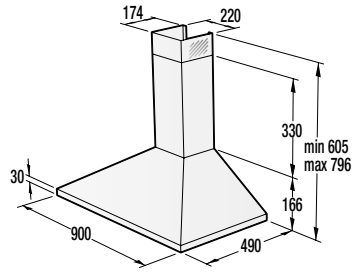

WHC 929 E4X

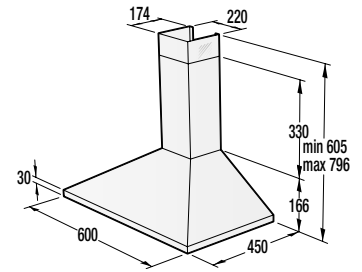

WHC 629 E4X

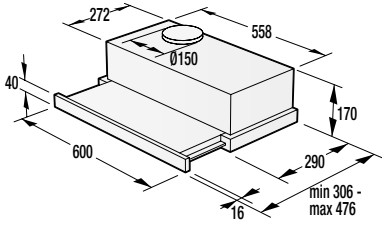

TH 64 E3BG / TH 60 E3X

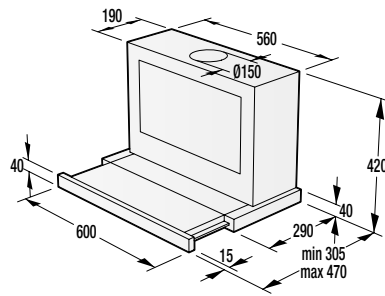

BHP 613 E7X

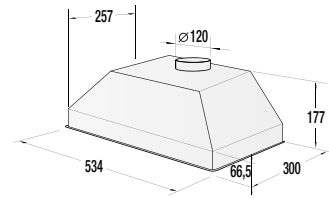

BHI 611 ES

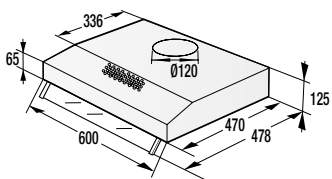

WHU 629 EX/M

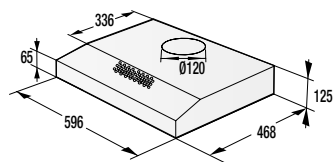

WHU 629 ES/S / WHU 629 EW/S

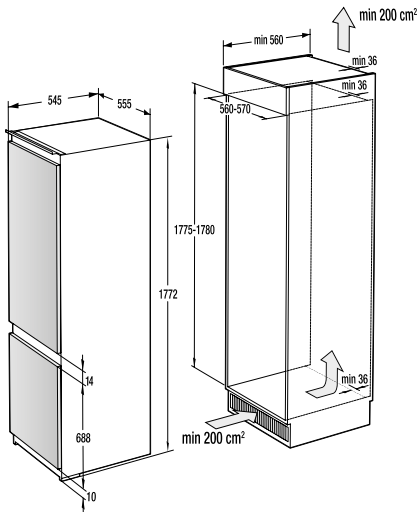

NRKI 518 EA1

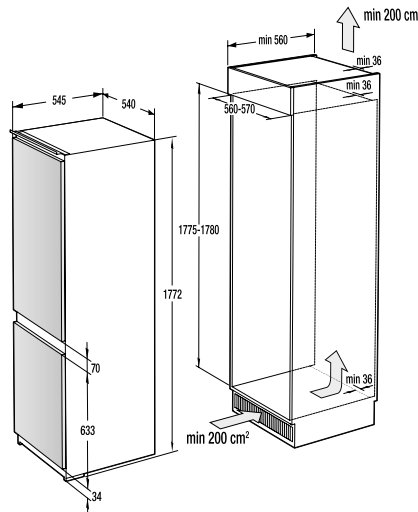

NRKI 418 FA0

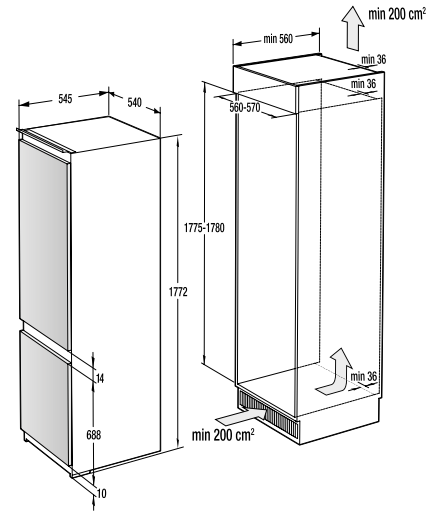

RKI 2181 E1

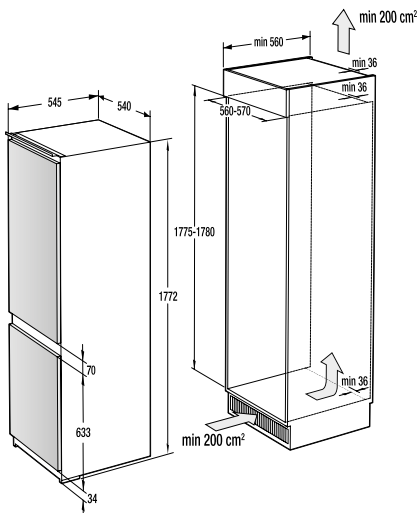

RKI 418 EE1

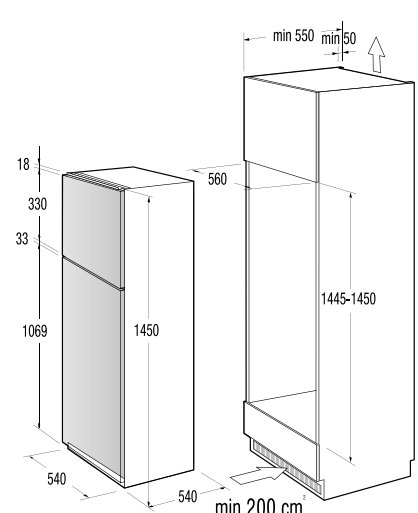

RFI 4152 P1

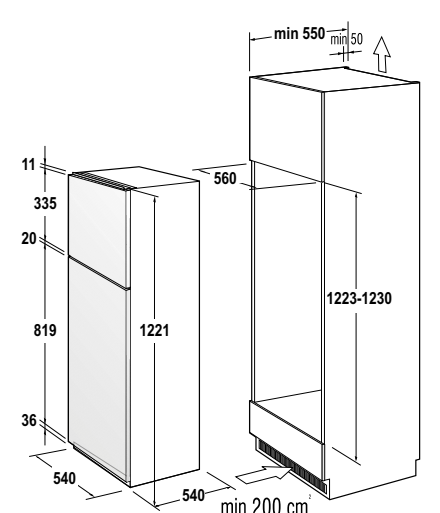

RFI 4121 P1

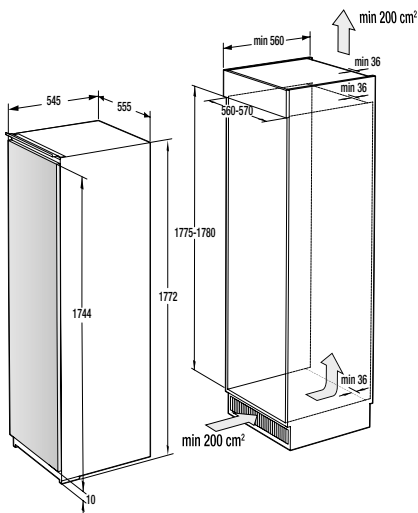

RBI 5182 A1 / RI 518 EA1 / FNI 518 EA1

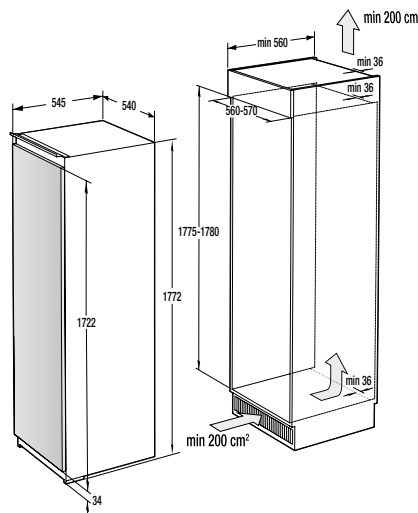

RBI 4182 E1 / RI 4182 E1

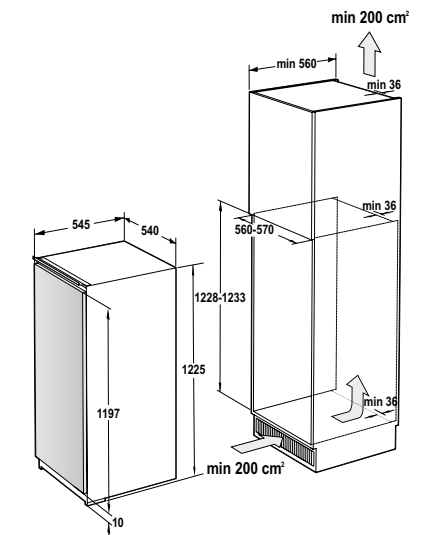

RBI 2122 E1

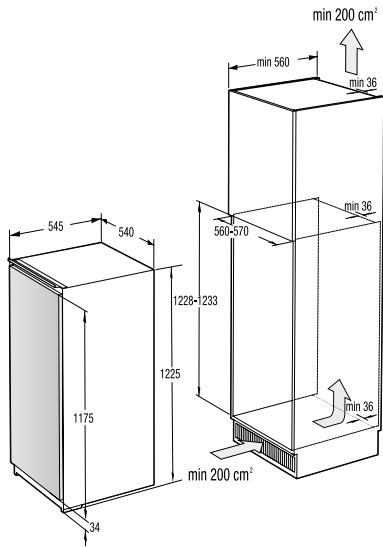

RBI 4122 E1 / RI 4122 E1

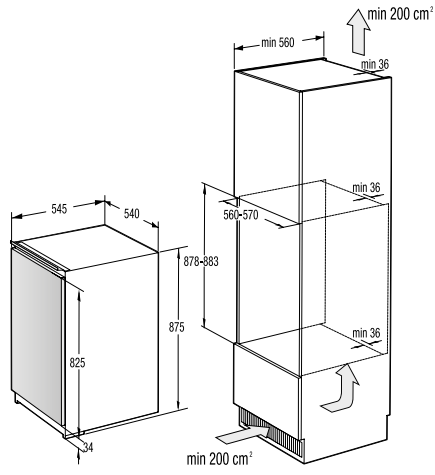

RBI 4092 E1 / RI 4092 E1 / FI 4091 E1

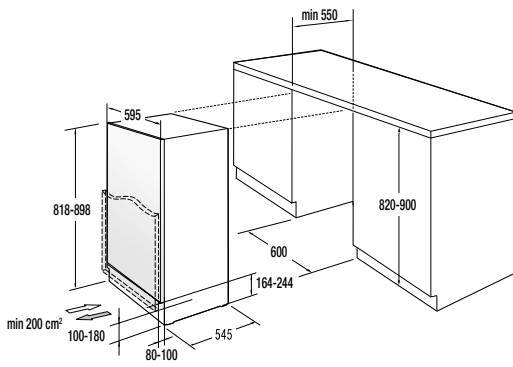

RBIU 609 FA1 / RIU 609 FA1

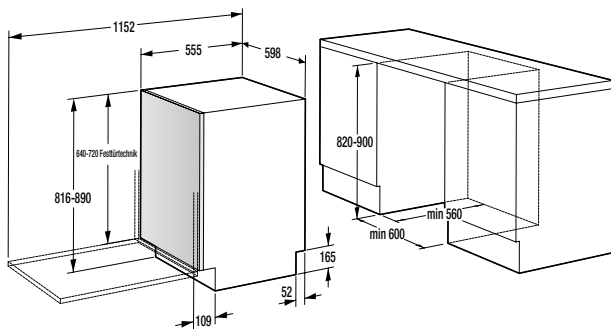

GV 693 C60UVAD / GV 642 D61 / GV 663 D60

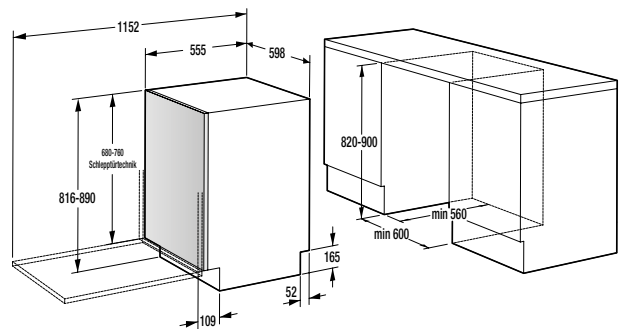

GV 673 C61

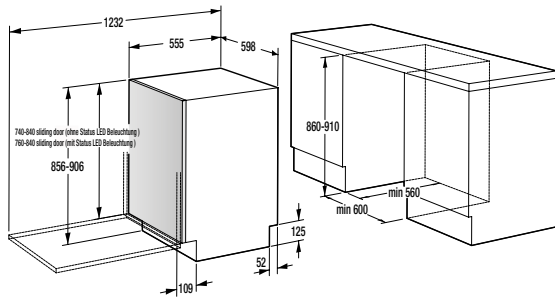

GV 693 C60XXL

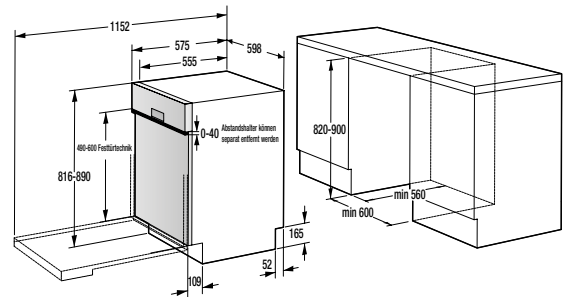

GI 643 D60X

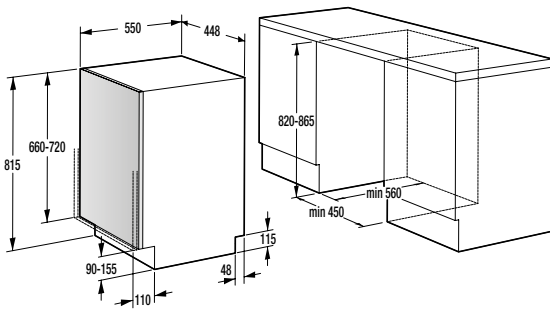

GV 572 D10 / GV 561 D10 / GV 520 E15 / GV 520 E10

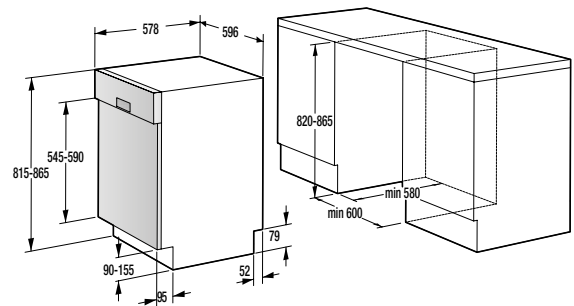

GI 62040 X

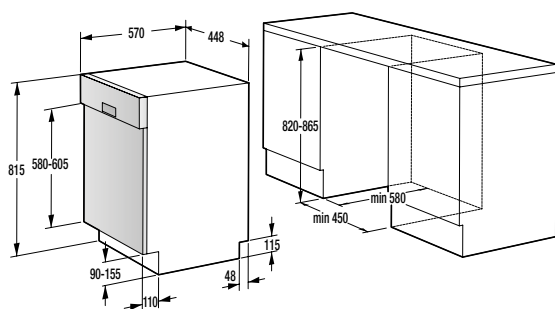

GI 561 D10S / GI 520 E15X











PIKTOGRAMME

EINBAUBACKÖFEN, EINBAUHERDE, KOMBI-DAMPFGARER, KOMPAKT-KOMBI-DAMPFGARER UND STANDHERDE

 Energieeffizienzklasse A	Energieeffizienzklasse A	 AirFry	 AquaClean
 Energieeffizienzklasse A+	Energieeffizienzklasse A+	 Pizza-Funktion	 Pyrolyse Selbstreinigung
 50 l	Nutzvolumen	 SteamAssist	 AutoRoast (Heißluft, Oberhitze und Großflächengrill)
 BigSpace Backraum	BigSpace Backraum	 ExtraSteam	 Dampfgaren
 HomeMade Backofenform	HomeMade Backofenform	 GentleBake	 Dampfgaren mit Heißluft - Stufe 3
 HomeMADE Plus Backofenform	HomeMADE Plus Backofenform	 FrozenBake	 Dampfgaren mit Heißluft - Stufe 2
 GentleClose Türeinzug	GentleClose Türeinzug	 Gratin	 Dampfgaren mit Heißluft - Stufe 1
 Anti-Fingerprint Beschichtung	Anti-Fingerprint Beschichtung	 MaxView	 ECO Backen
 ProCook	ProCook	 Perforiertes, emailliertes Backblech	 Sabbath Backen
 IconLED	IconLED	 EcoClean-Emaile	 SousVide Backen
 IconTouch	IconTouch	 Abnehmbare Glastür	 GentleBake
 Multiflow 360° Luft-Zirkulationssystem	Multiflow 360° Luft-Zirkulationssystem	 ConnectLife	 Konventionell + Ventilator
 Supreme Anthrazit Emaille-Beschichtung	Supreme Anthrazit Emaille-Beschichtung	 MultiUse	 Konventionell + Dampf
 Dynamisches Kühlgebläse mit Nachlaufautomatik (DC+)	Dynamisches Kühlgebläse mit Nachlaufautomatik (DC+)	 Inverter-Technologie	 Umluft + Ventilator + Dampf
 QUCD (Quadro Ultra Cool Door), 4-fach verglast	QUCD (Quadro Ultra Cool Door), 4-fach verglast	 Stirrer-Technologie	 AirFry
 UCD (Ultra Cool Door), 3-fach verglast	UCD (Ultra Cool Door), 3-fach verglast	 Ober-/Unterhitze	 FrozenBake
 CD (Cool Door), 3-fach verglast	CD (Cool Door), 3-fach verglast	 Unterhitze	 Pizza
 C (Compact Door), 2-fach verglast	C (Compact Door), 2-fach verglast	 Oberhitze	 Oberhitze + Umluft
 PerfectGrill	PerfectGrill	 Heißluft	 Singlegrillen + Umluft
 PureSteam	PureSteam	 Großflächengrillen	 Unterhitze + Umluft + Grill
 MultiSteam 360°	MultiSteam 360°	 Singlegrillen	 Singlegrillen + Unterhitze
 Automatikprogramme	Automatikprogramme	 Großflächengrillen mit Ventilator	 Singlegrillen + Unterhitze + Ventilator
 Schritt für Schritt	Schritt für Schritt	 Unterhitze mit Ventilator	 AirFry+
 Backen auf allen Ebenen	Backen auf allen Ebenen	 Heißluft mit Unterhitze (Pizzasstufe)	 AquaClean/Pyrolyse
 PyroClean	PyroClean	 Auftauen	 Aufwärmen
 AquaClean	AquaClean	 Schnellaufheizung	 SteamAssist
 Bratenthermometer	Bratenthermometer	 StayWarm	 Unterhitze + Grill
 Teleskopauszüge	Teleskopauszüge	 Tellerwärmer-/Warmhaltefunktion	 Regenerate

KOMPAKT EINBAU-BACKÖFEN MIT MIKROWELLE

	Nutzvolumen 50 L
	HomeMade Backofenform
	GentleClose Türeinzug
	Dynamisches Kühlgebläse mit Nachlaufautomatik (DCS+)
	ProCook
	IconTouch
	Multiflow 360° Luft-Zirkulationssystem
	MultiUse



	Inverter-Technologie
	Stirrer-Technologie
	PerfectGrill
	Supreme Anthrazit Emaille-Beschichtung
	Anti-Fingerprint Beschichtung
	Ober-/Unterhitze
	Großflächengrillen
	Großflächengrillen mit Ventilator

	Heißluft
	Heißluft mit Unterhitze (Pizzasstufe)
	Mikrowelle
	Mikrowelle mit Heißluft
	Auftauen
	Schnellaufheizung
	AquaClean
	ECO Backen



MIKROWELLEN







	Nutzvolumen 25 L
	Nutzvolumen 20 L

	Nutzvolumen 17 L
	Mikrowelle

	Großflächengrillen
	Heißluft

EINBAU-KOCHFELDER

	Induktion	Induktions-Kochfeld
	HiLight	HiLight-Kochzonen
	AreaFlex	
	AutoDetect	
	BridgeZone	
	Kindersicherung	
	Delete	
	Einfache Reinigung	

	BräterZone	
	Flächenbündiger Einbau	
	IQ Programme	
	IQboil	
	IQgrill	
	IQsimmer	
	PowerBoost	
	PowerZone	

	Recall-Funktion	
	Slider-Touch Sensorbedienung	
	SmartControl	
	StepZone	
	StayWarm	
	Schmelzfunktion	
	StopGo-Funktion	
	Time Assist	









DUNSTABZUGSHAUBEN



B Energieeffizienzklasse	Energieeffizienzklasse B
C Energieeffizienzklasse	Energieeffizienzklasse C
D Energieeffizienzklasse	Energieeffizienzklasse D

	LED-Beleuchtung
	TouchControl
	SuperSilent

	Anti-Fingerprint Beschichtung
	Aluminium-Fettfilter mit Polyurethan Schaum













GESCHIRRSPÜLER

	Energieeffizienzklasse C
	Energieeffizienzklasse D
	Energieeffizienzklasse E
	ConnectLife
	Fassungsvermögen: Anzahl Maßgedecke
	Inverter PowerDrive Motor
	SpeedWash-Funktion 15 min.
	QuickIntensive-Funktion











	Total AquaStop
	TotalDry - automatische Türöffnung
	SmartControl
	Wasserbrauch
	SuperSilent
	Automatikprogramm
	SmartLook
	SpaceComfort

	ExtraHygiene
	Warmwasseranschluss
	XL in Edelstahl
	LED-Innenraumbeleuchtung
	LED-Statusleuchte
	IonTech
	ExtraHygiene mit UV Technologie
	Startzeitvorwahl



STAND UND EINBAU KÜHL-GEFRIER-KOMBINATIONEN









	Energieeffizienzklasse D
	Energieeffizienzklasse E
	Energieeffizienzklasse F
	ConnectLife
	NoFrost
	NoFrost DualAdvance
	FrostLess
	NoFrost Plus
	AdaptTech-System
	IonAir-System und MultiFlow360°-System
	IonAir-System und DynamiCooling-System
	FreshZone-Schublade









	FastFreeze-Funktion
	Convert ZeroZone für Fleisch und Fisch
	ConvertActive-Technologie
	ZeroZone-Schubfach
	Super Cool-Funktion
	Umluft-Kühlsystem
	CrispZone-Gemüsefach
	CrispZone-Gemüsefach mit Feuchteregler
	CrispZone-Gemüsefach mit VitaLight und SmartHumidity
	HiddenSpace - verstecktes Schubfach
	Inverter-Kompressor

	XL-SpaceBox
	SimpleSlide-System
	MultiBox 3-in-1
	LED Innenbeleuchtung
	PullOut Glasablagen
	SlotIn-System
	EcoMode
	Flaschengitter/Flaschenablage
	MixBox
	Vertieftes Türfach
	LedLight



WASCHMASCHINEN





	Energieeffizienzklasse A
	Energieeffizienzklasse B
	Fassungsvermögen
	Türdurchmesser 34 cm
	Schleuderdrehzahl (max.)
	Totaler AquaStop
	AquaStop
	WaveActive Edelstahltrommel
	IonTech



	SteamTech
	Bürstenloser PowerDrive Motor
	DoseAid
	StainExpert
	SteriTub Hygiene-Reinigungsprogramm
	LED Trommel-Innenbeleuchtung
	LED-Display
	Startzeitvorwahl
	StableTech

	SuperSilent
	PowerWash 59'
	AutoWash
	SteamRefresh
	Übersichtliches Bedienpanel
	GreenGuide
	AllergyCare
	ExtraHygiene
	SuperHygiene





WASCHTROCKNER







	Energieeffizienzklasse B (Waschen)
	Energieeffizienzklasse E (Waschen und Trocknen)
	ConnectLife
	Fassungsvermögen (Waschen)

	Fassungsvermögen (Trocknen)
	Türdurchmesser 34 cm
	Schleuderdrehzahl (max.)
	Bürstenloser PowerDrive Motor

	AquaStop
	CarboTech
	LED-Display

WÄSCHETROCKNER

	Energieeffizienzklasse A+++
	Energieeffizienzklasse A++
	Energieeffizienzklasse B
	Kondensationseffizienzklasse A
	Fassungsvermögen
	Türdurchmesser 35 cm

	WaveActive Edelstahltrommel
	TwinAir Luftstromsystem
	Wärmepumpentechnologie
	StableTech
	LED-Display
	AutoDrain

	Inverter PowerDrive Motor
	Übersichtliches Bedienpanel
	AirRefresh
	Sport Programm
	LED Trommel-Innenbeleuchtung

IHRE UNTERSTÜTZUNG – UNSER TEAM

Vertrieb



Markus Rach

Vertriebsleiter Küchenfachhandel

E-Mail:

markus.rach@gorenje.com

Telefonnummer:

0676 601 32 19

Gebietsbetreuung

Wir stehen Ihnen mit Rat und Tat zur Seite und helfen Ihnen gerne weiter bei Ihren Anliegen. Wenn Sie ein Angebot oder neue Verkaufsunterlagen benötigen oder einen persönlichen Termin vereinbaren möchten, sind wir gerne für Sie da.

Danijela Ivkovic

Area Sales Managerin
Küchenfachhandel

Salzburg,
Tirol und Vorarlberg

E-Mail:

danijela.ivkovic@gorenje.com

Telefonnummer:

0676 601 33 12



Sascha Bäck

Key Account
Küchenfachhandel

Kärnten, Ost Tirol,
Steiermark, Burgenland

E-Mail:

sascha.baeck@gorenje.com

Telefonnummer:

0676 601 31 09



Samuel Sebastian Lenz

Area Sales Manager
Küchenfachhandel

Wien,
Niederösterreich (bis West)

E-Mail:

samuel.lenz@gorenje.com

Telefonnummer:

0660 601 31 93



Thomas Weingärtner

Area Sales Manager
Küchenfachhandel

Oberösterreich,
Niederösterreich (West)

E-Mail:

thomas.weingaertner@gorenje.com

Telefonnummer:

0660 157 00 10



Susanne Brandt

Objekt Koordinatorin im
Vertriebsinnendienst

Kärnten, Ost Tirol,
Steiermark, Burgenland

E-Mail:

susanne.brandt@gorenje.com

Telefonnummer:

01 601 31 200



Innendienst

Wir helfen Ihnen gerne weiter bei Fragen zu Ihrer Bestellung oder Ihrer Rechnung. Auch wenn Sie Preisauskünfte oder Produktinformationen sowie Informationen für diverse Portale oder Retourware benötigen, können Sie sich gerne jederzeit an uns wenden.

verkauf@gorenje.at

01 60 131 -200 – telefonische Erreichbarkeit: Mo. – Do.: 08:30 bis 16:30 Uhr, Fr.: 08:30 bis 12:30 Uhr

AFTERSALES SUPPORT

Service

Kundendienst

Möchten Sie einen Servicetermin vereinbaren oder haben Sie eine technische Frage zu einem unserer Geräte oder dessen Montage, dann wenden Sie sich bitte an unser Serviceteam:

kundendienst@gorenje.at

01 601 31 100 – telefonische Erreichbarkeit: Mo. – Fr.: 08:00 bis 18:00 Uhr

Ersatzteile

Bei Fragen zu Ersatzteilen oder wenn Sie diese nachbestellen möchten, rufen Sie bitte im Ersatzteillager an:

ersatzteile@gorenje.at

01 601 31 300 – telefonische Erreichbarkeit: Mo. – Fr.: 08:00 bis 18:00 Uhr

Abholzeiten: Mo. – Do.: 08:00 bis 16:30 Uhr, Fr.: 08:00 bis 12:00 Uhr

Logistik

Haben Sie Fragen an die Logistik, dann wenden Sie sich bitte an:

logistik@gorenje.at

01 601 31 180 – telefonische Erreichbarkeit: Mo. – Do.: 08:00 bis 17:00 Uhr, Fr.: 08:00 bis 13:00 Uhr

Abholzeiten: Mo. – Do.: 08:00 bis 16:30 Uhr, Fr.: 08:00 bis 12:00 Uhr

Produktmanagement & Marketing

Fragen zu unseren Geräten sowie Marketingangelegenheiten (PR, POS, Website, Social Media, Events, Werbe- & Marketingmaterialien, etc.) leiten Sie bitte an:

marketing@gorenje.at

gorenje

Hisense Gorenje Austria GmbH

Telefon Vermittlung: (01) 60 131 - 0

Telefon Kundendienst: (01) 60 131 - 100

Telefon Verkauf: (01) 60 131 - 200

Telefon Ersatzteile: (01) 60 131 - 300

E-Mail: verkauf@gorenje.at

www.gorenje.at