

AEG



PREIS- UND TYPENLISTE 2025

PREMIERLINE + STATEMENTLINE
5 JAHRE HERSTELLERGARANTIE

FÜR ALLE DIE MEHR ERWARTEN



INHALT

Markenwerte	4
Deine Küche voller Möglichkeiten	6
Innovation – Küche voller Möglichkeiten	8
Design – Küche voller Möglichkeiten	10
Verantwortung – Küche voller Möglichkeiten	12
For the better 2030	14
AEG EcoLine	18



KOCHEN

Backöfen	40
Kompakt-Einbaugeräte	60
Kochfelder mit integriertem Dunstabzug	86
Autark-Kochfelder	114
Mikrowellengeräte	128
Dunstabzugshauben	140

KÜHLEN/GEFRIEREN

Kühl-Gefrierkombinationen, NoFrost	167
Kühl-Gefrierkombination, LowFrost	175
Kühl-/Gefriergeräte	180
Weinkühlgeräte, Unterbau	189



GESCHIRRSPÜLEN

Vollintegriert 60 cm	201
Teilintegriert 60 cm	209
Vollintegriert 45 cm	210



WASCHEN

Waschvollautomat vollintegriert	215
---------------------------------	-----

SONDERZUBEHÖR

218

Die Maßskizzen und Einbautechnik findest Du im Maßskizzenkatalog oder online mit diesem QR Code:



Maßskizzen

AEG

WIR SIND AEG

Wir haben es uns zur Aufgabe gemacht, die Erwartungen an Hausgeräte und die Grenzen des Alltags neu zu definieren. Wir entwickeln Geräte mit konsequentem Innovationsdenken, dem Streben nach nachhaltigen Lösungen und einer klaren Ausrichtung auf zeitloses und funktionales Design. Unsere Geräte erlauben es, nach den eigenen Werten und Bedürfnissen zu leben – mit Technologien, die das Leben kompromisslos besser machen. Das ist unser Anspruch seit der Entstehung unserer Marke vor über 100 Jahren.

Wir sind AEG. Wir sind für alle da, die mehr erwarten.

KONSEQUENTES INNOVATIONSDENKEN

Bei der Entwicklung unserer Technologien stellen wir Gewohnheiten in Frage und die individuellen Herausforderungen der Konsumentinnen und Konsumenten in den Mittelpunkt.

So erfüllen unsere Technologien schon heute die Bedürfnisse von morgen – für einen komfortableren und nachhaltigeren Alltag.

ZEITLOSES UND FUNKTIONALES DESIGN

Getreu der Bauhaus-Philosophie von Peter Behrens „Perfekt in Form und Funktion“ entwerfen wir Konzepte, bei denen funktionale Anforderungen und optischer Anspruch im Einklang stehen.

Diesen Anspruch würdigen wir mit einem selbstbewussten und unverwechselbaren Design, das jedem Zuhause ein anspruchsvolles Ambiente verleiht.

GELEBTE VERANTWORTUNG

Eine effiziente Kreislaufwirtschaft steht bei unseren Geräten im Vordergrund. Dabei erfüllen die Materialien, Prozesse und die Nutzung unserer Geräte hohe Nachhaltigkeitsstandards.

Wir entwickeln Innovationen, die die Umwelt so wenig wie möglich belasten und es ermöglichen, mühelos nachhaltigere Entscheidungen zu treffen.

AEG

DEINE KÜCHE VOLLER MÖGLICHKEITEN

Die neuen Küchengeräte von AEG präsentieren sich in zeitlosem neuen Design und unterstützen dich mit intuitiven Automatikfunktionen – für Ergebnisse, die alle Erwartungen übertreffen.

Perfektion war nie einfacher.

WEGWEISENDE INNOVATION – ASSISTIERTES KOCHEN NEU DEFINIERT

Entdecke smarte Küchengeräte, die dir beim Kochen helfen und dich Schritt für Schritt zum Erfolg führen.

MARKANTES DESIGN – GESCHAFFEN, UM ZU BEEINDRUCKEN

Erlebe Küchengeräte mit einem Design, das Form und Funktion perfekt kombiniert und so ein Zeichen setzt.



VERANTWORTUNGSBEWUSST LEBEN –
DURCH UND DURCH

Erfahre, welchen Beitrag Küchengeräte leisten können,
wenn es darum geht, dein Leben nachhaltiger zu gestalten.

AEG

INNOVATION

ASSISTIERTES KOCHEN NEU DEFINIERT

Wir machen es dir in der Küche so einfach wie möglich, deine Perfektion zu erreichen. Unsere Geräte sind ganz auf deine Bedürfnisse ausgerichtet und kommen mit Innovationen, die im wahrsten Sinne des Wortes wegweisend und zielführend sind.

So wie unsere neuen Bediendisplays **CookSmart Touch+** und **CookSmart Touch** für Backöfen. Sie stehen für ein Konzept, das assistiertes Kochen neu definiert: Du sagst dem Ofen, was du kochst und wie das Ergebnis sein soll. Der Ofen übernimmt die Einstellung der Temperatur und Zeit und führt dich Schritt für Schritt durch den Kochvorgang. Dank KI optimiert die AEG App die Einstellungen jedes Online-Rezepts passend zu deinem Ofen.

Erlebe intuitives Kochen mit allen Möglichkeiten.



Backofen mit CookSmart Touch Display



AEG App

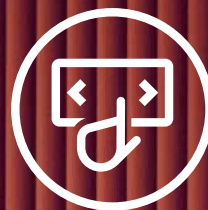

AEG

DESIGN

MARKANTES DESIGN – GESCHAFFEN, UM ZU BEEINDRUCKEN

Hervorragendes Design ist kein Selbstzweck – es ist nicht nur schön anzusehen, sondern auch praktisch zu nutzen. Unsere Kochfelder mit **SaphirMatt-Oberfläche** zeigen, wie das geht. Sie sind nicht nur die konsequente Weiterführung unserer MattBlack Linie – sie sind auch ein Beispiel für das perfekte Zusammenspiel von Form und Funktion.

So setzt du mit der minimalistischen, zeitlosen und zugleich eleganten Gestaltung eines Induktionskochfelds mit SaphirMatt-Oberfläche ein klares Zeichen in deiner Küche. Gleichzeitig hast du dank seiner einzigartigen Oberflächenstruktur viele praktische Vorteile – vom herausragenden Schutz vor Kratzern bis zur leichten Pflege.

So funktioniert Design in unseren Augen.



Bis zu 4 mal kratzresistenter
als eine Standard-Kochfläche*



Schlicht und elegant
in matt schwarz

* Basierend auf externen Tests, verglichen mit AEG Standard-Glaskeramikkochfeldern ohne besondere Behandlung oder Beschichtung.



reddot winner 2024
best of the best



AEG

VERANTWORTUNG

VERANTWORTUNGS- BEWUSST LEBEN – DURCH UND DURCH

Es ist uns wichtig, dir zu helfen, dich gesünder zu ernähren und dabei Ressourcen zu schonen. Das fängt für uns schon beim Kühlen und beim richtigen Aufbewahren deiner Lebensmittel an.

Auf der einen Seite ist unsere neue Kühlgeräte-Generation ein Beispiel erfolgreicher Kreislaufwirtschaft: In der Produktion wird der anfallende Abfall zum Großteil vermieden, wiederverwertet oder recycelt. Zusätzlich besteht der Kühlschrank-Innenraum zu **70 % aus recyceltem Kunststoff**. Auf der anderen Seite können dich unsere Technologien wie **LongFresh 0°** oder **MultiChill 0°** mit einer differenzierteren, effektiveren Kühlung unterstützen, Food Waste zu vermeiden. Sie helfen Qualität, Frische und damit Vitamine möglichst lange zu bewahren und zu erhalten.

Jede Menge Möglichkeiten, verantwortungsvoller zu genießen.



Innenauskleidung aus bis zu 70% recyceltem Kunststoff*



MultiChill 0°-Fach

* Die Innenauskleidung besteht zu 70 % aus recyceltem Kunststoff, der 13 % des gesamten Kunststoffes des Kühlschranks ausmacht.

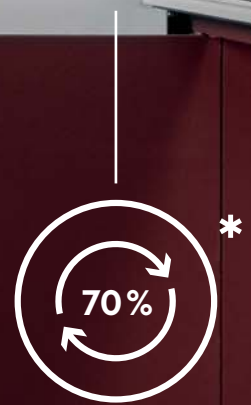

AEG

GROßE ZIELE GEMEINSAM ERREICHEN

Als Teil der Electrolux Group sind wir stolz darauf, dass sich der Konzern als eines der ersten 100 Unternehmen weltweit entschieden hat, mit wissenschaftsbasierten Klimazielen dazu beizutragen, **die Erderwärmung auf 1,5 Grad zu begrenzen.**

Das Nachhaltigkeitskonzept der Electrolux Group – For the Better 2030 – definiert, wie der Konzern auf ein besseres Unternehmen, bessere Lösungen und ein besseres Leben sowie auf seine Klimaziele hinarbeitet. Das Konzept umfasst die wichtigsten Nachhaltigkeitsthemen des Konzerns und treibt uns an, das Leben besser zu machen.

AUSZEICHNUNGEN UND ANERKENNUNGEN



Die globale Non-Profit-Organisation CDP hat die Electrolux Group 2023 für ihre Maßnahmen im Klimaschutz mit A und beim Wasser mit A- bewertet. CDP ist eine internationale Non-Profit-Organisation, die ein globales Offenlegungssystem für Investoren, Unternehmen, Städte, Länder und Regionen betreibt.



MSCI ESG Research bietet fundierte Forschung, Ratings und Analysen zu den ökologischen, sozialen und governance-bezogenen Geschäftspraktiken tausender Unternehmen weltweit. Die Forschung soll kritische Erkenntnisse liefern, die institutionellen Anlegern dabei helfen, Risiken und Chancen zu erkennen, die bei herkömmlichen Finanzanalysen möglicherweise übersehen werden. Die MSCI ESG Ratings werden auch in den MSCI ESG Indizes verwendet, die von MSCI, Inc. erstellt werden.

MSCI ESG Research bietet fundierte Forschung, Ratings und Analysen zu den ökologischen, sozialen und governance-bezogenen Geschäftspraktiken tausender

DAS GROBE ZIEL: NETTO NULL IN 2050

Netto Null ist ein wichtiges Klimaziel, mit dem unter anderem auch das 1,5-Grad-Ziel erreicht werden soll. Es beschreibt einen Zustand, in dem die Menge an Treibhausgasemissionen in der Atmosphäre nicht mehr länger erhöht wird.

Bis 2050 wollen wir als Unternehmen einen CO₂-Fußabdruck von Netto Null hinterlassen. Auf dem Weg dahin gehen wir Schritt für Schritt vor.

So gibt es für **2030** ein Zwischenziel: Bis dahin wollen wir sowohl unsere direkten als auch die indirekten Emissionen, die bei der Herstellung unserer Produkte anfallen, um 85% reduzieren. Gleichzeitig wollen wir Emissionen, die bei Verwendung unserer Produkte, bei Dienstreisen oder vorgelagertem Transport anfallen, um 42% minimieren.

Zum Electrolux
Nachhaltigkeitsbericht



Member of
**Dow Jones
Sustainability Indices**
Powered by the S&P Global CSA

Die Electrolux Group ist in den Dow Jones Sustainability Indices (DJSI) World und Europe als im Bereich Nachhaltigkeit führendes Unternehmen in der Kategorie Haushalts-Gebrauchsgüter gelistet.

STOXX

Die Electrolux Group wurde in den STOXX® Global ESG Leaders Index aufgenommen. Der STOXX® Global ESG Leaders Index bietet Sichtbarkeit für Unternehmen, die sich durch nachhaltigere Geschäftstätigkeit und Geschäftsführung auszeichnen.



UMWELTBEWUSSTSEIN AB WERK: ZERO WASTE TO LANDFILL

Ein wichtiger Schritt auf unserem Nachhaltigkeitsweg ist die „Zero Waste to Landfill“-Zertifizierung. In diesen Werken landet weniger als 1% des gesamten Abfalls auf Deponien. In 2023 waren schon 71% unserer Fabriken weltweit zertifiziert. Bis 2025 sollen alle Fabriken des Unternehmens ausgezeichnet sein.

„Zero Waste to Landfill“ ist eine externe Prüfung und basiert auf einer EU-Abfallrahmenrichtlinie, die grundlegende Prinzipien der Abfallwirtschaft festlegt:

REDUCE

Abfallverringerung sollte erste Option sein. Sie minimiert den CO₂-Fußabdruck, senkt die Kosten und reduziert die Risiken für die Gesundheit und die Umwelt.

REUSE

Mehrfache Wiederverwendung von Gegenständen verlängert ihre Lebensdauer und bringt Vorteile in Bezug auf Umweltbelastung und Kosten.

RECYCLE

Wenn keine der genannten Methoden anwendbar ist, verwandelt Recycling Abfall in neue Produkte und kann Ressourcen schonen, Emissionen reduzieren und Energie sparen.

ENERGY RECOVERY

Unsere Geräte sind so konzipiert, dass sie lange halten, langfristig unkompliziert reparierbar sind und am Ende des Produktlebenszyklus zu bis zu 92% recycelt werden können.

DISPOSE

Abfallbeseitigung ist die am wenigsten zu bevorzugende Option, da sie viele Nachteile hat: höhere Treibhausgasemissionen, Boden-, Luft- und Abfallverschmutzung, Abholzung, übermäßige Landnutzung usw. Sie ist keine nachhaltige Lösung.



WERK IN ROTHENBURG WIRD AUSHÄNGESCHILD

Das AEG Werk Rothenburg ist nicht nur Entwicklungszentrum und Vorführobjekt für modernste Produktionsanlagen und höchsten Automatisierungsgrad für Kochfelder und Öfen.

Es zeigt auch, wie effektiv und erfolgreich man Abfall vermeiden kann: Über 97 % des Abfalls werden recycelt, der Rest wird größtenteils energetisch (z.B. in Biogasanlagen) genutzt. Und auch in anderen Bereichen wird hier viel getan, um wertvolle Ressourcen zu schonen:

-1.000
Tonnen CO₂

1000t CO₂ werden jährlich eingespart, indem Holzpaletten geupcycelt und zu Pressspan verarbeitet werden, um Möbel daraus zu machen.

5-10 %
Energie-
einsparung

5-10 % Energie werden durch ein neues Energiemesssystem in der Fertigung eingespart, mit dem energierelevante Daten abgefragt und analysiert werden.

98 %
Frishwasser-
aufbereitung

98 % des Wassers, das in der Produktion zu Abwasser wird, wird sauber aufbereitet und fließt dann als Frischwasser wieder in den Produktionsprozess ein.

-30 %
Kühlenergie

30 % des Stromverbrauchs für die Kühlung werden durch ein neues System eingespart, das bei Unterschreitung von 15 °C durch die Außentemperatur unterstützt wird.

Bis 2030
100 %
Gasverzicht

Bis 2030 100 % Verzicht auf Gas: Bei der Heizung wird auf Wärmepumpen und bei der Prozesswärme auf grünem Strom umgestellt.

AEG

ORIENTIERUNG FÜR DICH: AEG ECO LINE

Ob Küche, ob Wäschepflege oder Raumpflege: In jeder Kategorie zeigen unsere wissenschaftlich fundierten Lebenszyklusanalysen*, dass über die gesamte Lebensdauer eines Gerätes gesehen rund 85 % der Umweltbelastung** im Alltag im eigenen Haushalt entstehen. Grund genug für uns, dir eine Orientierungshilfe zu geben und unsere effizientesten Modelle in allen Kategorien besonders hervorzuheben.



AEG
EcoLine

Dabei gilt: Unsere EcoLine-Modelle sind darauf ausgelegt, Ressourcen zu schonen und höchste Leistung zu bieten, um deinen Alltag angenehmer und umweltfreundlicher zu gestalten. Sie werden auf Basis ihrer niedrigen Umweltbelastung ausgewählt, tragen unsere effizientesten EU-Energielabel und bieten Funktionen, die sie mühelos effizient für dich machen.



Entdecke mehr
zur AEG EcoLine

[AEG.at/ecoline](https://aeg.at/ecoline)

* Electrolux Group Life Cycle Assessment, global

** Nutzungsphase, analysiert unter dieser Vorgabe: 220 Zyklen/Jahr, 10 Jahre Lebensdauer, Baumwolle 40-°C- vs. 30-°C-Zyklus; AISE PEFCR Flüssigwaschmittelmodell. (EU-28)



OPTIMIERTES RECYCLING

Unsere Geräte sind so konzipiert, dass sie lange halten, langfristig unkompliziert reparierbar sind und am Ende des Produktlebenszyklus bis zu 92% recycelt werden können.



NACHHALTIGE ROHSTOFFE

Der Konzern wird proaktiv zur Kreislaufwirtschaft beitragen, indem er mehr recycelte Materialien in seine Produktplattformen integriert und bei der Entwicklung von Produkten und Lösungen die Prinzipien der Kreislaufwirtschaft stärker berücksichtigt.



HOCHEFFIZIENTE GERÄTENUTZUNG



UMWELTBEWUSSTE HERSTELLUNG

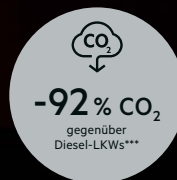

LOKAL CO₂-FREIE LIEFERKETTEN

Gemeinsam mit Einride, einem der weltweit führenden Frachttechnologiespezialisten, elektrifizieren wir unsere Logistik mit E-Trucks, reduzieren so CO₂-Emissionen und verbessern den ökologischen Fußabdruck unserer Lieferketten.

*** Hergestellt in einer von Intertek zertifizierten „Zero-Landfill“-Fabrik.

**** Analyse durch Einrides intelligente Mobilitätsplattform Saga.





KOCHEN

Backöfen

Backöfen mit Dampf	40
Backöfen mit Dampf und Pyrolyse	43
Backöfen mit Pyrolyse	44
Backöfen	48

Die Maßskizzen und Einbautechnik findest Du im Maßskizzenkatalog oder online mit diesem QR Code:



Maßskizzen

DIE KÜCHE VOLLER MÖGLICHKEITEN. PERFEKTION WAR NIE EINFACHER



Die neuen Küchengeräte von AEG präsentieren sich in zeitlosem Design und unterstützen dich mit intuitiven Automatikfunktionen. Das MattBlack Design ist ein hochwertiges, durchdachtes Finish aus kontrastierenden matten und glänzenden Glasoberflächen. Die verdunkelte Glasfront sowie die extra polierten Kanten sorgen für ein hochwertiges Premium-Finish, das auch resistent ist gegen Fingerabdrücke.

AEG

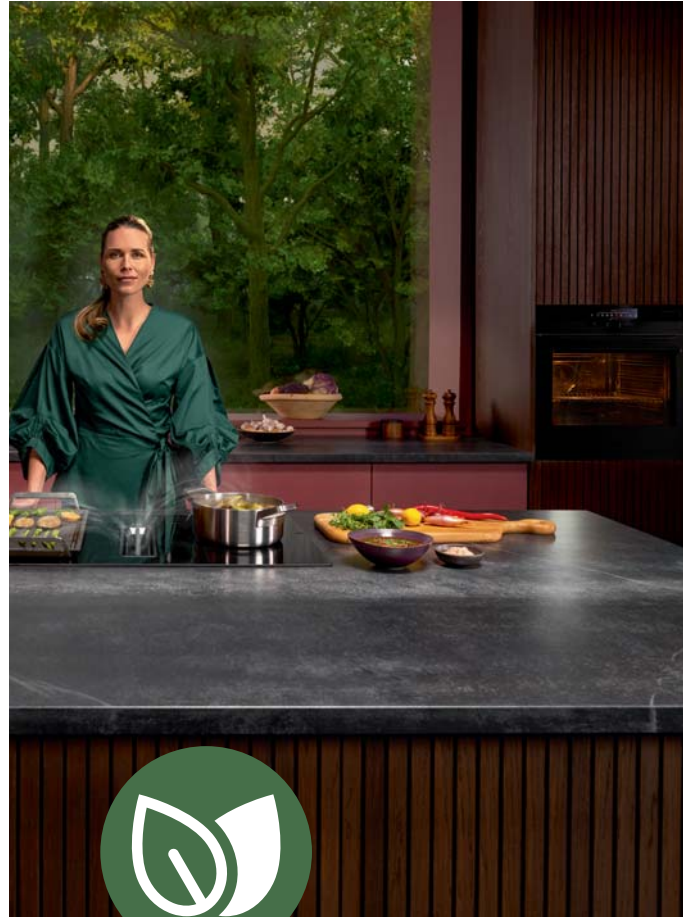

AEG ECOLINE

Unsere energieeffizientesten
Dampfbacköfen

Die AEG EcoLine Dampfbacköfen sind unsere energieeffizientesten Modelle.

Alle Modelle haben eine Dampffunktion, die das Garen bei niedrigen Temperaturen ermöglicht und bis zu 20% Energie spart. Ausgestattet mit der Dampfreinigungsfunktion, die bis zu 95% weniger Energie verbraucht als die pyrolytische Reinigung.

INTELLIGENTE ANLEITUNG FÜR EIN BESSERES KOCHERLEBNIS

COOKSMART TOUCH+

7,8" Display-Größe

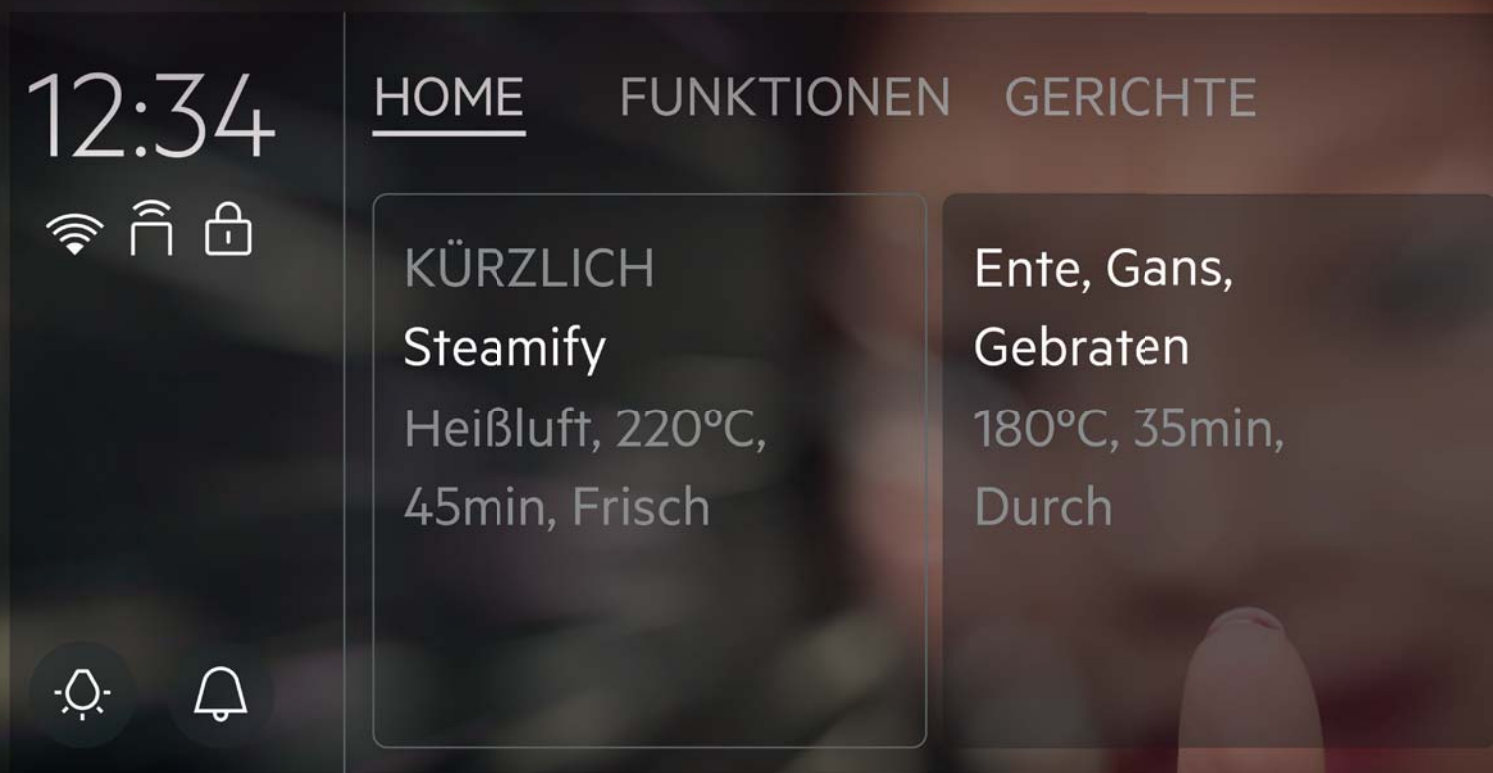

Das extra große **CookSmart Touch+ Display** ermöglicht dir eine einfache und benutzerfreundliche Touch-Bedienung. Dank intuitiver Navigation durch das Menü mit Schritt-für-Schritt-Anleitungen gelingt jedes Gericht. Für ein noch intuitiveres Kocherlebnis verbinde dich mit der AEG App.

COOKSMART TOUCH

4,3" Display-Größe



CookSmart Touch: Intelligentes
Kochen mit einem Fingertipp

A screenshot of the main display area. At the top right is a gear icon. Below it is a recipe card with the text: 'Ganzer kleiner Kürbis, Gebraten' and '200°C, 60min'.

Ganzer kleiner Kürbis,
Gebraten
200°C, 60min

Mit dem übersichtlichen **CookSmart Touch Display** kannst du besonders einfach Backofenfunktionen auswählen. Die Energiespartipps auf dem Display ermöglichen dir mit wenigen Handgriffen ein effizienteres Kochen. Für ein noch intuitiveres Kocherlebnis verbinde dich mit der AEG App.

EINFACH MEHR GENUSS ANSTEUERN

COOKSMART TOUCH+

Touch-Swipe-Display:
Intelligente Anleitung für ein besseres Kocherlebnis

COOKSMART TOUCH

Touch-Swipe-Display:
Intelligentes Kochen mit einem Fingertipp

EXCITE

Full Touch Display:
Intuitive Steuerung aller Funktionen

EXPLORE

LED-Display mit Versenkknebel:
Übersichtliche Anzeige aller Funktionen

TIMER DISPLAY

Display mit Timer:
Präzise Übersicht über den Garvorgang

12:34



HOME FUNKTIONEN GERICHTE



KÜRZLICH

Steamify

Heißluft, 220°C,
45min, Frisch

Ente, Gans,
Gebraten
180°C, 35min,
Durch

Ganzer kleiner Kürbis,
Gebraten
200°C, 60min



Gerichte

Wartung



+72

Funktionen

Einstellungen



+10



25°C 80°C 250°C STOP



1:30 h:min:s 180° OK



12:30

- +



AEG

NEUARTIGE MÖGLICHKEITEN FÜR DEINE KÜCHE

Mit dem AEG KI-Rezept-Assistenten ganz einfach
zu perfekten Ergebnissen.

Der KI-Rezept-Assistent der AEG App ist die ideale Ergänzung für deinen WLAN-fähigen Back- oder Dampfbackofen. Ob Lieblingsrezept oder neuester Food-Trend: Mittels KI analysiert die smarte Funktion das von dir gewählte Online-Rezept und schlägt die optimalen Einstellungen für deinen Backofen vor.

Dafür ermittelt der KI-Rezept-Assistent die idealen Heizarten sowie Zeit-, Temperatur- und Dampf-Einstellungen. Diese kannst du anschließend einfach an deinen AEG Backofen senden und ganz entspannt mit dem Kochen beginnen – Für Perfektion, die nie einfacher war.

Der AEG KI-Rezept-Assistent ist eine innovative Funktion der AEG App, die entwickelt wurde, um Nutzer:innen zu helfen, ihren Ofen optimal zu nutzen, insbesondere beim Ausprobieren neuer Rezepte. Studien zeigen, dass 80 % der Verbraucher:innen online nach Rezepten suchen* und viele unsicher sind, wie sie ihren Backofen effizient nutzen können.

AEG KI-Rezept-Assistent

1. Rezept-Link in die AEG App übertragen
2. KI-Analyse der Einstellungen vornehmen
3. Optimierte Einstellungen an Backofen übermitteln



UNSERE BACKÖFEN MIT DAMPF UND FEUCHTIGKEITSZUGABE IM ÜBERBLICK

Unsere Dampfbacköfen schonen Nährstoffe, Vitamine und Farben deiner Lebensmittel. Das Kochen mit Dampf ermöglicht es dir zudem, mit weniger Salz und Fett zu kochen: Mineralien bleiben erhalten und bis zu 90 % Vitamin C deines Gerichts werden bewahrt.*



**Weitere Hilfe
bei der
Geräteauswahl**



Sous Vide

Schonendes Garen im Vakuum.



Steamify®

Passt das entsprechende Dampfniveau an die gewünschte Temperatur an.



Dampf-Programme

SteamBake mit Feuchtigkeitszugabe, Feuchtigkeitssensor in Kombination mit Heißluft in drei Dampfintensitäten (hoch, mittel, niedrig) oder Dampfgaren mit 100 % Dampf.



Kerntempersensoren

Garantiert punktgenaues Garen und liefert stets genauen Aufschluss über den Garzustand.



Heißluft mit Ringheizkörper

Durch das Heißluftsystem wird die Hitze gleichmäßig in jede Ecke des Garraums verteilt.



Dampfreinigung

Zwei Dampfreinigungsprogramme ermöglichen Rückstände jeglicher Art mühelos zu entfernen.













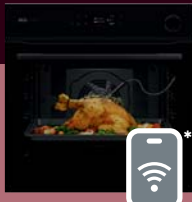

















Pyrolytische Selbstreinigung

Verwandelt Essensreste bei hoher Temperatur in geruchlose Asche. Einfach auswischen und der Ofen ist sauber.

 Funktionen und Technologien, die dabei helfen, Ressourcen und Energie zu sparen.

DISPLAY TYPEN

* Basierend auf externen Tests, bei denen der Vitamin-C-Gehalt von rohem Brokkoli mit dem von gedämpftem Brokkoli verglichen wurde. Der Test basiert auf der Bestimmung von Ascorbinsäure (Vitamin C) in Lebensmitteln mittels HPLC-/UV-Analyse.

 <p>SERIE 5000 SurroundCook® mit SteamBake</p> <p>A+ A+++ D</p>	 <p>SERIE 7000 MealAssist mit SteamCrisp®</p> <p>A+ A+++ D</p>	 <p>SERIE 8000 MealAssist mit SteamPro</p> <p>A++ A+++ D</p>	 <p>SERIE 8000 MealAssist mit SteamPro und Sous Vide</p> <p>A++ A+++ D</p>	 <p>SERIE 9000 ProAssist mit SteamPro und Sous Vide</p> <p>A++ A+++ D</p>
				
				
				
				
				
				
				
Timer Display oder EXplore Display	EXCite Display oder CookSmart Touch Display	EXCite Display oder CookSmart Touch Display	CookSmart Touch Display	CookSmart Touch+ Display

** nur bei ausgewählten Modellen

GENIESSE GESUNDES KOCHEN

Unsere Dampfbacköfen schonen Nährstoffe, Vitamine und Farben deiner Lebensmittel. Durch Dampf bleiben Mineralien und bis zu 90 % Vitamin C in deinem Gericht erhalten.*



Steamify®: Automatische Dampfzugabe

Mit Steamify® kochst du deine gewohnten Rezepte schonend mit Dampf. Du wählst einfach die Temperatur aus und dein Ofen fügt automatisch die richtige Menge an Dampf hinzu.



Dampfgaren (100 % Dampf) bei 50–100 °C

Der Backofen gibt bis zu 100 % an Dampf zum Garen, so dass Nährstoffe, Konsistenz und Farbe bewahrt werden. Diese Funktion ist somit bestens geeignet für die Zubereitung von Gemüse, Getreide, Früchte, Hülsenfrüchte, Fleisch, Sättigungsbeilagen, Meeresfrüchte oder Terrinen.



Sous Vide Funktion

Sous Vide bringt die Technologie der Profi-Köche in dein Zuhause: Vakuumierte Speisen werden bei konstant niedrigen Temperaturen gradgenau zwischen 50 °C und 95 °C schonend gegart. Aromen bleiben erhalten und vereinen sich zu einem herausragendem Geschmackserlebnis.



Feuchtgaren hoch (80 %* Dampf) bei 105–130 °C

Der Backofen kombiniert bis zu 80 % an Dampf mit Heißluft für schonende Garmethoden wie Dünsten oder Schmoren. Diese Funktion ist somit bestens geeignet für Aufläufe, geschmortes oder gedünstetes Fleisch und Geflügel, Fischsuppe, ganzen Fisch oder süße und herzhaft Knödel.



Regenerieren mit Dampf

Mit unseren Dampfbacköfen schmecken selbst aufgewärmte Speisen wie frisch gekocht. Nutze die Funktion „Regenerieren“ um Brot, Aufläufe oder Pastagerichte aufzuwärmen. So werden die Speisen schön heiß, trocken aber nicht aus.



Feuchtgaren mittel (50 %* Dampf) bei 135–150 °C

Der Backofen kombiniert bis zu 50 % an Dampf mit Heißluft, um Speisen schonend durchzugaren sowie sanft zu überbacken und dadurch Geschmack und Saftigkeit zu erhöhen. Diese Funktion ist somit bestens geeignet für Lasagne, Schweinerippchen, gefülltes Gemüse oder leicht überbackenen Fisch.



SteamBake

Durch Aktivierung der SteamBake-Funktion und der Zugabe von 250 ml Wasser in die speziell beheizte Vertiefung im Backofenboden gibt dein AEG SteamBake Backofen während des Backvorgangs Feuchtigkeit in den Garraum ab. Der Teig geht besser auf und dein Gebäck wird knuspriger, saftiger und fluffiger.



Feuchtgaren niedrig (25 %* Dampf) bei 155–230 °C

Der Backofen kombiniert bis zu 25 % an Dampf und Heißluft, um noch bessere Brat- und Backergebnisse zu erzielen: außen knusprig und innen zart. Diese Funktion ist bestens geeignet für gebratenes Fleisch, Geflügel, Fisch, Blätterteiggebäck, Tartes, Muffins, Gemüsegratins und zum Backen.



Dampfreinigung

Zwei Dampfreinigungsprogramme ermöglichen Rückstände jeglicher Art mühelos zu entfernen. Die Anzeige am Backofen informiert dich, wenn eine Reinigung erforderlich ist. Du kannst dabei zwischen zwei Reinigungsstufen wählen.

*Basierend auf externen Tests, bei denen der Vitamin-C-Gehalt von rohem Brokkoli mit dem von gedämpftem Brokkoli verglichen wurde. Der Test basiert auf der Bestimmung von Ascorbinsäure (Vitamin C) in Lebensmitteln mittels HPLC-/UV-Analyse.

Backofen mit SteamBake Feuchtigkeitszugabe

Backofen mit 25 % Dampfunterstützung und Heißluft

Dampfbackofen mit 100 % Dampf

Dampfbackofen mit 100 % Dampf und gradgenaue Einstellung

Dampfbackofen mit 100 % Dampf und gradgenaue Einstellung



Serie 5000 SurroundCook® mit SteamBake

Serie 7000 MealAssist mit SteamCrisp®

Serie 8000 MealAssist mit SteamPro

Serie 8000 MealAssist mit SteamPro und Sous Vide

Serie 9000 ProAssist mit SteamPro und Sous Vide



100%



100%



100%



HOCH



HOCH



HOCH



MITTEL



MITTEL



NIEDRIG



NIEDRIG



NIEDRIG



NIEDRIG



STEAM CLEANING



STEAM CLEANING



STEAM CLEANING

STEAMIFY®: DIE AUTOMATISCHE DAMPFZUFUHR

Mit Steamify® kochst auch du deine gewohnten Rezepte mit Dampf – für die tägliche Profiküche. Du wählst die Temperatur und dein Ofen fügt automatisch die richtige Menge an Dampf hinzu.



Erfahre mehr zur automatischen Dampfzufuhr mit der Steamify®-Funktion unter www.AEG.at/steamify

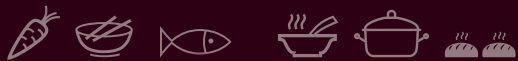

+ DAMPF

50–100 °C

DAMPFGAREN

Eine schonende und gleichmäßige Garmethode für besonders saftige Ergebnisse.

105–130 °C

SCHMOREN

Ideal zum Aufwärmen von Resten, die schmecken wie frisch zubereitet.

135–150 °C

SANFTES
ÜBERBACKEN

Verleiht deinem Gargut eine goldbraune und knusprige Kruste.

155–230 °C

BACKEN/BRATEN

Ideal zum Braten und Backen: sorgt für eine knusprige Kruste und einen saftig zarten Kern.

ESSEN VOM VORTAG SCHMECKT WIEDER FRISCH

Für weniger Food Waste und mehr Geschmack:
Das Regenerieren-Programm wurde speziell für das Aufwärmen
von Speisen entwickelt und sorgt dafür, dass Gerichte auch am
nächsten Tag aussehen, schmecken und riechen wie frisch zubereitet.
Mit der neuen Aufback-Funktion schmeckt dein Brot wie am ersten Tag.

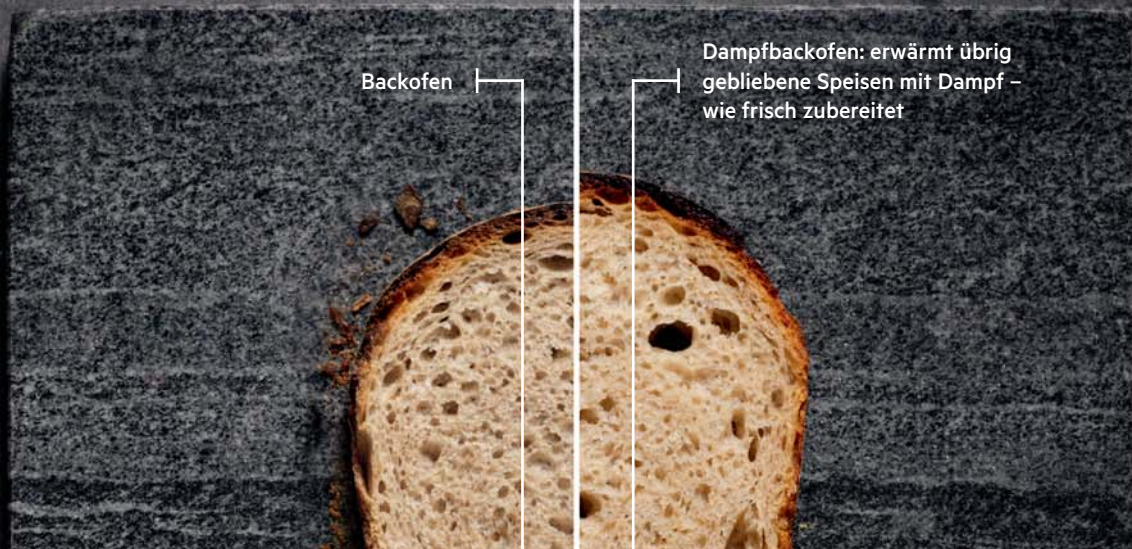

Backofen

Dampfbackofen: erwärmt übrig
gebliebene Speisen mit Dampf –
wie frisch zubereitet



**Die Dampfregeneration eignet sich für
viele gängige Restegerichte wie z. B.**
Backwaren, Fleisch, Auflauf/Gratin,
Knödel, Nudeln, Reis, Ein-Teller-Gerichte,
Gemüse, Kartoffeln und der Ofen
bleibt sauber.



UNSERE BACKÖFEN MIT HEISLUFT UND PYROLYSE IM ÜBERBLICK

Unsere Backöfen bieten dir perfekte Garergebnisse – auf dem gesamten Blech und auf jeder Ebene. Das fortschrittliche Heißluftsystem mit Ringheizkörper verteilt die Hitze gleichmäßig, präzise und hocheffizient im gesamten Garraum. Die Aktivierung der Pyrolyse-Selbstreinigungsfunktion spart Zeit und Reinigungsmittel.



**Weitere Hilfe
bei der
Geräteauswahl**

 Funktionen und Technologien, die dabei helfen, Ressourcen und Energie zu sparen.

* nur bei ausgewählten Modellen



Kerntempertursensor*

Garantiert punktgenaues Garen und liefert stets genauen Aufschluss über den Garzustand.



Heißluft mit Ringheizkörper

Durch das Heißluftsystem wird die Hitze gleichmäßig in jede Ecke des Garraums verteilt.



Multilevel-Kochen

Ein zusätzlicher Heizring ermöglicht gleichmäßiges Backen auf bis zu drei Ebenen. Die Heißluft-Funktion verteilt die Hitze gleichmäßig im Garraum.



Pyrolytische Selbstreinigung*

Verwandelt Essensreste bei hoher Temperatur in geruchlose Asche. Einfach auswischen und der Ofen ist sauber.

DISPLAY TYPEN UND ZUBEHÖR

Displays

Zubehör

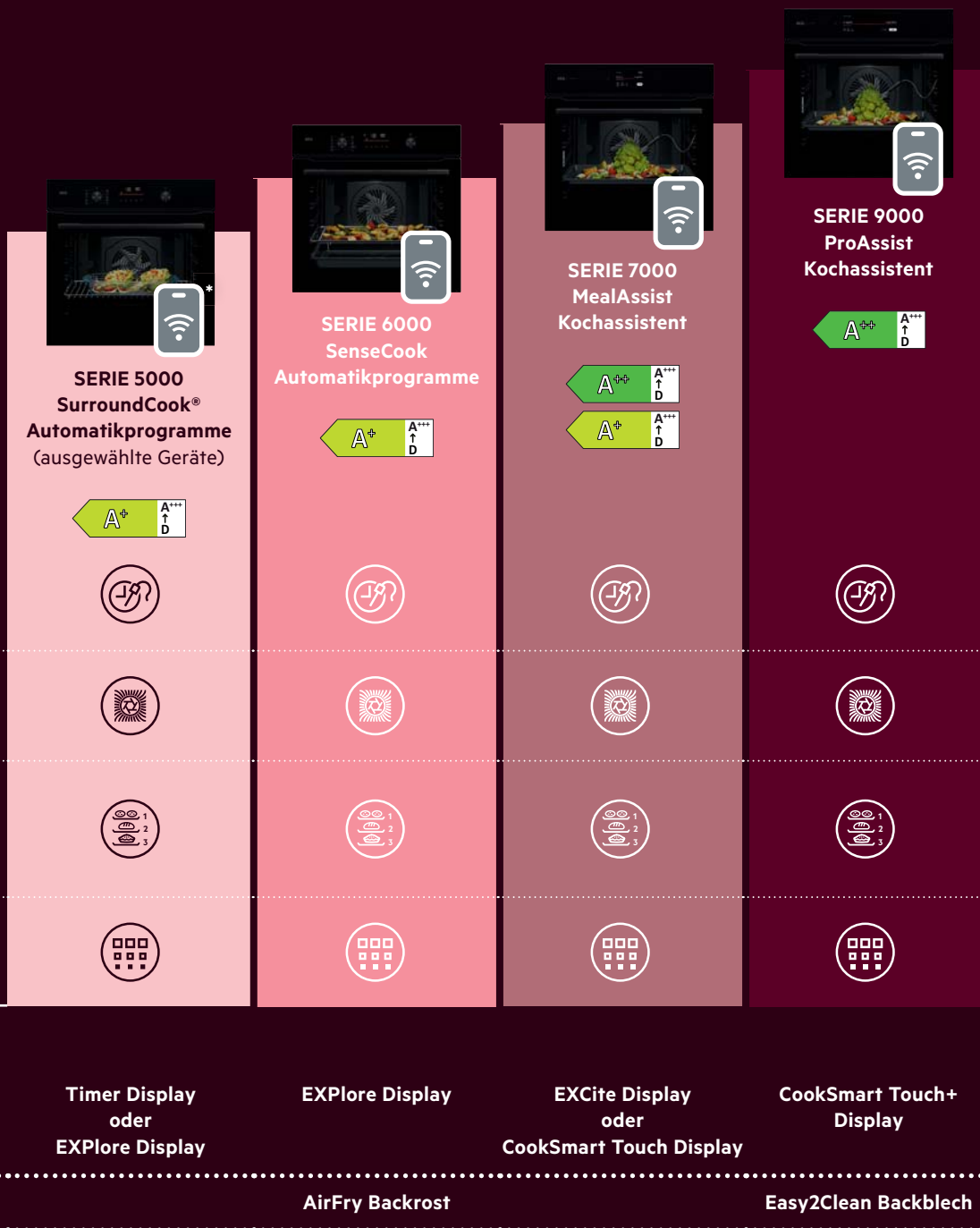

KNUSPRIGSTE BACKERGEBNISSE MIT WENIG ÖL

Unsere Backöfen mit AirFry-Funktion sind mit einem speziellen AirFry Backrost ausgestattet. Dieses ermöglicht eine optimale Heißluftzirkulation und sorgt für knusprige und gleichmäßig gegarte Speisen - mit nur wenig oder ganz ohne Zugabe von Öl.



**AEG AirFry-Funktion ist perfekt für
eine breite Palette von Speisen**

Gebratenes Gemüse, Bratkartoffeln, Frühlingsrolle, Chicken Wings, Bruschetta, Yufka-Taschen, Geschmorte Tomaten, Gemüse-Chili-Pommes und der Ofen bleibt sauber.

AUSSTATTUNG



MaxiKlasse™ – mehr Platz für perfekte Ergebnisse

Der MaxiKlasse™ Backofen mit extra großem Garraum verfügt über eine Kombination hochmoderner Funktionen, die gewährleisten, dass dir jedes Gericht gleich gut und mit der perfekten Farbe und der idealen Kruste gelingt.



Pyrolytische Selbstreinigung

Verwandelt Schmutz, Fett und Essensreste bei hoher Temperatur in geruchlose Asche. Einfach mit einem feuchten Tuch auswischen und der Ofen bleibt sauber.

Leichtreinigungstür

Bei stärkerer Verschmutzung lässt sich die Tür einfach ohne Werkzeug aushängen, auseinandernehmen und sogar zwischen den Scheiben reinigen.



Heißluft mit Ringheizkörper

Das Heißluftsystem mit Ringheizkörper sorgt für eine gleichmäßige Zirkulation der Heißluft im gesamten Garraum. Der Backofen heizt sich schneller auf und die Gartemperaturen können um bis zu 20 % herabgesetzt werden, wodurch sowohl Zeit als auch Energie gespart wird.



Kerntemperatursensor

Mit dem Kerntemperatursensor triffst du für jeden Geschmack immer den richtigen Garpunkt. Er überwacht den Garvorgang konstant und sorgt punktgenau für eine perfekte Zubereitung.



Antifinger Edelstahl-Beschichtung

Mit der Antifinger Edelstahl-Beschichtung gehören Fingerabdrücke der Vergangenheit an. Somit glänzt dein Backofen zu jeder Zeit.

Versenkknobel

Ob Backofen oder Herd, sie fügen sich optimal in die Bedienblende ein und erleichtern somit die Reinigung.

SafeToTouch-Verglasung

Dank der „Safe to touch“-Außentür bleibt die Temperatur der äußeren Ofentür gering und kann daher sicher berührt werden.



Optimale Integration

Unsere AEG Einbaugeräte fügen sich nun nahezu nahtlos in deine Küche ein, die Anpassung der Einbaugerätemaße mit den Nischenmaßen der Küchenmöbel ermöglicht ein einzigartiges schmales, modernes Fugenbild.



SoftClosing

Ab einem gewissen Winkel schließt die Tür selbstständig – ganz leise, ganz ohne lautes Türknallen. Sobald bei eingeschaltetem Backofen die Tür geöffnet wird, schaltet sich der Lüfter ab. Wird bei ausgeschaltetem Backofen die Tür geöffnet, schaltet sich das Licht automatisch ein und geht beim Schließen wieder aus.



FlexiRunners™ Teleskopauszüge

Bequem und variabel auf die Einschubgitter clipsen. Die einfach zu montierenden AEG Teil- und Vollauszüge bieten komfortabelstes Be- und Entladen.

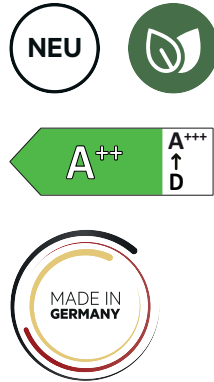

PROASSIST DAMPFBACKOFEN MIT STEAMPRO UND SOUS VIDE SERIE 9000 BS9900T

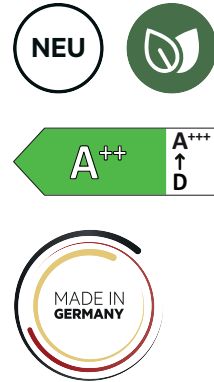

PROASSIST DAMPFBACKOFEN MIT STEAMPRO UND SOUS VIDE SERIE 9000 BS9900B

5 JAHRE HERSTELLERGARANTIE



- **Exklusives matt schwarzes Küchenmöbelhandels-Design**
 - **WLAN-fähiger Backofen, steuerbar über AEG App**
 - **CookSmart Touch+ Display**
 - **Verdunkelte Glasfront**
 - **Feuchtigkeitssensor für exakte Dosierung des Dampfanteils**
 - **Steamify® – automatische Dampfzufuhr**
 - **Sous Vide Funktion**
 - **SoftClosing**
 - **MaxiKlasse™ – Extra großer Garraum (70 Liter)**
 - Elektronische Temperaturregelung
 - Temperaturbereich von 30 °C–230 °C
 - **Kerntemperatursensor**
 - **Kochassistent 2.0**
 - **KI-Rezept-Assistent**
 - Restwärmeanzeige und -nutzung
 - Automatische Abschaltung für Backofen
 - Türkontaktschalter für Licht
 - Glatte Innenwände aus Longclean-Emaille
 - Einhängegitter mit Einschubhilfe
 - Grillheizstab
 - Türverglasung: SafeToTouch
 - Kindersicherung
 - Kühlgebläse
 - 27 Beheizungsarten (Details siehe Beheizungsartentabelle S. 50)
- Schnellaufheizung zuschaltbar
 - **Externer Dampferzeuger**
 - **Entnehmbarer Wassertank (0,95 l)**
 - Akustisches Signal für „Wassertank leer“
 - Garraumbeleuchtung 65 W Halogen
- Aufrüstbar mit:**
- FlexiRunners™ Vollauszug für Dampfbackofen*
- Zubehör:**
- Snapper kit für leichten Einbau
 - FlexiRunners™ Vollauszug für Dampfbackofen (1 Paar)
 - Teststreifen Wasserhärtegrad
 - 1 emailliertes Backblech
 - 1 Fettpfanne
 - 1 Easy2Clean Patisserie Blech
 - 1 Kombirost
 - 1 Garbehältersset gelocht und ungelocht
 - 1,5 m Anschlusskabel mit Stecker
- Anschlusswert:**
- 3,5 kW für Anschluss an 230 V
- | Modell | BS9900T | PL |
|--------|-------------|----|
| PNC | 944 035 020 | |
| SP | € 2.790,- | |

5 JAHRE HERSTELLERGARANTIE



- **Exklusives schwarzes Küchenmöbelhandels-Design**
 - **WLAN-fähiger Backofen, steuerbar über AEG App**
 - **CookSmart Touch+ Display**
 - **Feuchtigkeitssensor für exakte Dosierung des Dampfanteils**
 - **Steamify® – automatische Dampfzufuhr**
 - **Sous Vide Funktion**
 - **SoftClosing**
 - **MaxiKlasse™ – Extra großer Garraum (70 Liter)**
 - Elektronische Temperaturregelung
 - Temperaturbereich von 30 °C–230 °C
 - **Kerntemperatursensor**
 - **Kochassistent 2.0**
 - **KI-Rezept-Assistent**
 - Restwärmeanzeige und -nutzung
 - Automatische Abschaltung für Backofen
 - Türkontaktschalter für Licht
 - Leichtreinigungstür und -ausstattung
 - Glatte Innenwände aus Longclean-Emaille
 - Einhängegitter mit Einschubhilfe
 - Grillheizstab
 - Türverglasung: SafeToTouch
 - Kindersicherung
 - Kühlgebläse
 - 27 Beheizungsarten (Details siehe Beheizungsartentabelle S. 50)
- Schnellaufheizung zuschaltbar
 - **Externe Dampferzeugung**
 - **Entnehmbarer Wassertank (0,95 l)**
 - Akustisches Signal für „Wassertank leer“
 - Garraumbeleuchtung 65 W Halogen
- Aufrüstbar mit:**
- FlexiRunners™ Vollauszug für Dampfbackofen*
- Zubehör:**
- Snapper kit für leichten Einbau
 - FlexiRunners™ Vollauszug für Dampfbackofen (1 Paar)
 - Teststreifen Wasserhärtegrad
 - 1 emailliertes Backblech
 - 1 Fettpfanne
 - 1 Easy2Clean Patisserie Blech
 - 1 Kombirost
 - 1 Garbehältersset gelocht und ungelocht
 - 1,5 m Anschlusskabel mit Stecker
- Anschlusswert:**
- 3,5 kW für Anschluss an 230 V
- | Modell | BS9900B | PL |
|--------|-------------|----|
| PNC | 944 035 029 | |
| SP | € 2.590,- | |

* Sonderzubehör siehe Seite 218–227

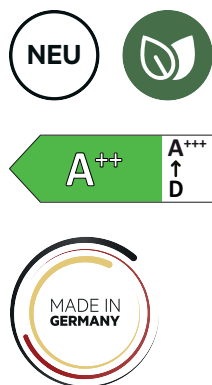

MEALASSIST DAMPFBACKOFEN MIT
STEAMPRO UND SOUS VIDE SERIE 8000
BS7900T

5 JAHRE HERSTELLERGARANTIE



- **Exklusives matt schwarzes Küchenmöbelhandels-Design**
- **WLAN-fähiger Backofen, steuerbar über AEG App**
- **CookSmart Touch Display**
- **Verdunkelte Glasfront**
- **Feuchtigkeitssensor für exakte Dosierung des Dampfanteils**
- **Steamify® – automatische Dampfzufuhr**
- **Sous Vide Funktion**
- **SoftClosing**
- **MaxiKlasse™ – Extra großer Garraum (70 Liter)**
- Elektronische Temperaturregelung
- Temperaturbereich von 30 °C–230 °C
- **Kerntemperatursensor**
- **Kochassistent 2.0**
- **KI-Rezept-Assistent**
- Restwärmeanzeige und -nutzung
- Automatische Abschaltung für Backofen
- Türkontaktschalter für Licht
- Leichtreinigungstür und -ausstattung
- Glatte Innenwände aus Longclean-Emaille
- Einhängegitter mit Einschubhilfe
- Grillheizstab
- Türverglasung: SafeToTouch
- Kindersicherung
- Kühlgebläse
- 27 Beheizungsarten (Details siehe Beheizungsartentabelle S. 50)
- Schnellaufheizung zuschaltbar
- **Externe Dampferzeugung**
- **Entnehmbarer Wassertank (0,95 l)**
- Akustisches Signal für „Wassertank leer“
- Garraumbeleuchtung 65 W Halogen
- **Aufrüstbar mit:**
- FlexiRunners™ Vollauszug für Dampfbackofen*
- **Zubehör:**
- Snapper kit für leichten Einbau
- FlexiRunners™ Vollauszug für Dampfbackofen (1 Paar)
- Teststreifen Wasserhärtegrad
- 1 emailliertes Backblech
- 1 Fettpfanne
- 1 Kombirost
- 1 Garbehältereset gelocht und ungelocht
- 1,5 m Anschlusskabel mit Stecker
- **Anschlusswert:**
- 3,5 kW für Anschluss an 230 V

Lieferbar ab April 2025

Modell	BS7900T	PL
PNC	944 035 023	
SP	€ 2.590,-	

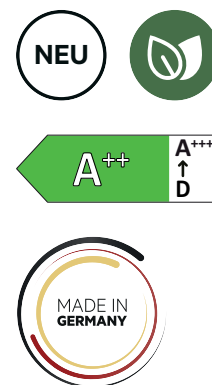

MEALASSIST DAMPFBACKOFEN MIT
STEAMPRO UND SOUS VIDE SERIE 8000
BS7900B

5 JAHRE HERSTELLERGARANTIE



- **Exklusives schwarzes Küchenmöbelhandels-Design**
- **WLAN-fähiger Backofen, steuerbar über AEG App**
- **CookSmart Touch Display**
- **Feuchtigkeitssensor für exakte Dosierung des Dampfanteils**
- **Steamify® – automatische Dampfzufuhr**
- **Sous Vide Funktion**
- **SoftClosing**
- **MaxiKlasse™ – Extra großer Garraum (70 Liter)**
- Elektronische Temperaturregelung
- Temperaturbereich von 30 °C–230 °C
- **Kerntemperatursensor**
- **Kochassistent 2.0**
- **KI-Rezept-Assistent**
- Restwärmeanzeige und -nutzung
- Automatische Abschaltung für Backofen
- Türkontaktschalter für Licht
- Leichtreinigungstür und -ausstattung
- Glatte Innenwände aus Longclean-Emaille
- Einhängegitter mit Einschubhilfe
- Grillheizstab
- Türverglasung: SafeToTouch
- Kindersicherung
- Kühlgebläse
- 27 Beheizungsarten (Details siehe Beheizungsartentabelle S. 50)
- Schnellaufheizung zuschaltbar
- **Externe Dampferzeugung**
- **Entnehmbarer Wassertank (0,95 l)**
- Akustisches Signal für „Wassertank leer“
- Garraumbeleuchtung 65 W Halogen
- **Aufrüstbar mit:**
- FlexiRunners™ Vollauszug für Dampfbackofen*
- **Zubehör:**
- Snapper kit für leichten Einbau
- FlexiRunners™ Vollauszug für Dampfbackofen (1 Paar)
- Teststreifen Wasserhärtegrad
- 1 emailliertes Backblech
- 1 Fettpfanne
- 1 Kombirost
- 1 Garbehältereset gelocht und ungelocht
- 1,5 m Anschlusskabel mit Stecker
- **Anschlusswert:**
- 3,5 kW für Anschluss an 230 V

Lieferbar ab April 2025

Modell	BS7900B	PL
PNC	944 035 034	
SP	€ 2.390,-	

* Sonderzubehör siehe Seite 218–227



MEALASSIST DAMPFBACKOFEN MIT STEAMPRO SERIE 8000 BS7810T

5 JAHRE HERSTELLERGARANTIE



- **Exklusives matt schwarzes Küchenmöbelhandels-Design**
- **WLAN-fähiger Backofen, steuerbar über AEG App**
- **CookSmart Touch Display**
- **verdunkelte Glasfront**
- **Steamify® – automatische Dampfzufuhr**
- **SoftClosing**
- **MaxiKlasse™ – Extra großer Garraum (70 Liter)**
- Elektronische Temperaturregelung
- Temperaturbereich von 30 °C–230 °C
- **Kerntemperatursensor**
- **Kochassistent 2.0**
- **KI-Rezept-Assistent**
- Restwärmeanzeige und -nutzung
- Automatische Abschaltung für Backofen
- Türkontaktschalter für Licht
- Leichtreinigungstür und -ausstattung
- Glatte Innenwände aus Longclean-Emaille
- Einhängegitter mit Einschubhilfe
- Grillheizstab
- Kindersicherung
- Kühlgebläse
- 25 Beheizungsarten (Details siehe Beheizungsartentabelle S. 50)
- Schnellaufheizung zuschaltbar
- **Externe Dampferzeugung**
- **Wasserbehälter (0,95 l)**
- Akustisches Signal für „Wassertank leer“
- Garraumbeleuchtung 65 W Halogen
- Aufrüstbar mit:**
- FlexiRunners™ Vollauszug für Dampfbackofen*
- Zubehör:**
- Snapper kit für leichten Einbau
- FlexiRunners™ Vollauszug für Dampfbackofen (1 Paar)
- Teststreifen Wasserhärtegrad
- 1 emailliertes Backblech
- 1 Fettpfanne
- 1 Kombirost
- 1 Garbehälterset gelocht und ungelocht
- 1,5 m Anschlusskabel mit Stecker
- Anschlusswert:**
- 3,5 kW für Anschluss an 230 V

Lieferbar ab April 2025

Modell	BS7810T	PL
PNC	944 035 168	
SP	€ 2.190,-	

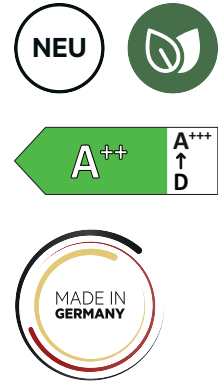

MEALASSIST DAMPFBACKOFEN MIT STEAMPRO SERIE 8000 BS7800B

5 JAHRE HERSTELLERGARANTIE



- **Exklusives schwarzes Küchenmöbelhandels-Design**
- **WLAN-fähiger Backofen, steuerbar über AEG App**
- **CookSmart Touch Display**
- **Steamify® – automatische Dampfzufuhr**
- **SoftClosing**
- **MaxiKlasse™ – Extra großer Garraum (70 Liter)**
- Elektronische Temperaturregelung
- Temperaturbereich von 30 °C–230 °C
- **Kerntemperatursensor**
- **Kochassistent 2.0**
- **KI-Rezept-Assistent**
- Restwärmeanzeige und -nutzung
- Automatische Abschaltung für Backofen
- Türkontaktschalter für Licht
- Leichtreinigungstür und -ausstattung
- Glatte Innenwände aus Longclean-Emaille
- Einhängegitter mit Einschubhilfe
- Grillheizstab
- Kindersicherung
- Kühlgebläse
- 25 Beheizungsarten (Details siehe Beheizungsartentabelle S. 50)
- Schnellaufheizung zuschaltbar
- **Externe Dampferzeugung**
- **Wasserbehälter (0,95 l)**
- Akustisches Signal für „Wassertank leer“
- Garraumbeleuchtung 65 W Halogen
- Aufrüstbar mit:**
- FlexiRunners™ Vollauszug für Dampfbackofen*
- Zubehör:**
- Snapper kit für leichten Einbau
- FlexiRunners™ Vollauszug für Dampfbackofen (1 Paar)
- Teststreifen Wasserhärtegrad
- 1 emailliertes Backblech
- 1 Fettpfanne
- 1 Kombirost
- 1 Garbehälterset gelocht und ungelocht
- 1,5 m Anschlusskabel mit Stecker
- Anschlusswert:**
- 3,5 kW für Anschluss an 230 V

Lieferbar ab April 2025

Modell	BS7800B	PL
PNC	944 035 035	
SP	€ 1.990,-	

* Sonderzubehör siehe Seite 218–227



NEU

MEALASSIST BACKOFEN MIT STEAMCRISP® UND PYROLYSE SERIE 7000 BS7700T

5 JAHRE HERSTELLERGARANTIE



- **Exklusives matt schwarzes Küchenmöbelhandels-Design**
- **WLAN-fähiger Backofen, steuerbar über AEG App**
- **CookSmart Touch Display**
- **verdunkelte Glasfront**
- **Pyrolytische Selbstreinigung, 3-stufig**
- **SoftClosing**
- **MaxiKlasse™ – Extra großer Garraum (72 Liter)**
- Elektronische Temperaturregelung
- Temperaturbereich von 30 °C–300 °C
- **SteamCrisp®: 25% Dampfzufuhr**
- **Kerntemperatursensor**
- **Kochassistent 2.0**
- **KI-Rezept-Assistent**
- Restwärmeanzeige und -nutzung
- Automatische Abschaltung für Backofen
- Türkontaktschalter für Licht
- Leichtreinigungstür und -ausstattung
- Glatte Innenwände aus Longclean-Emaille
- Einhängegitter mit Einschubhilfe
- Grillheizstab
- Kindersicherung
- Kühlgebläse
- 22 Beheizungsarten (Details siehe Beheizungsartentabelle S. 50)

- Schnellaufheizung zuschaltbar
 - **Externe Dampferzeugung**
 - **Wasserbehälter (0,95 l)**
 - Akustisches Signal für „Wassertank leer“
 - Garraumbeleuchtung 65 W Halogen
- Aufrüstbar mit:**
- FlexiRunners™ SuperClean Vollauszug (1 Paar)
 - FlexiRunners™ Vollauszug/Teilauszug
- Zubehör:**
- FlexiRunners™ Vollauszug (1 Paar)
 - 1 emailliertes Backblech
 - 1 Fettpfanne
 - 1 Kombirost
 - 1,6 m Anschlusskabel mit Stecker
- Anschlusswert:**
- 3,38 kW für Anschluss an 220–240 V

Lieferbar ab April 2025

Modell	BS7700T	PL
PNC	949 494 890	
UVP	€ 1.770,-	



NEU

MEALASSIST BACKOFEN MIT STEAMCRISP® UND PYROLYSE SERIE 7000 BS7700B

5 JAHRE HERSTELLERGARANTIE



- **Exklusives schwarzes Küchenmöbelhandels-Design**
- **WLAN-fähiger Backofen, steuerbar über AEG App**
- **CookSmart Touch Display**
- **Pyrolytische Selbstreinigung, 3-stufig**
- **SoftClosing**
- **MaxiKlasse™ – Extra großer Garraum (72 Liter)**
- Elektronische Temperaturregelung
- Temperaturbereich von 30 °C–300 °C
- **SteamCrisp®: 25% Dampfzufuhr**
- **Kerntemperatursensor**
- **Kochassistent 2.0**
- **KI-Rezept-Assistent**
- Restwärmeanzeige und -nutzung
- Automatische Abschaltung für Backofen
- Türkontaktschalter für Licht
- Leichtreinigungstür und -ausstattung
- Glatte Innenwände aus Longclean-Emaille
- Einhängegitter mit Einschubhilfe
- Grillheizstab
- Kindersicherung
- Kühlgebläse
- 22 Beheizungsarten (Details siehe Beheizungsartentabelle S. 50)

- Schnellaufheizung zuschaltbar
 - **Externe Dampferzeugung**
 - Akustisches Signal für „Wassertank leer“
 - Garraumbeleuchtung 40 W Halogen
- Aufrüstbar mit:**
- FlexiRunners™ SuperClean Vollauszug (1 Paar)
 - FlexiRunners™ Vollauszug/Teilauszug
- Zubehör:**
- FlexiRunners™ Vollauszug (1 Paar)
 - 1 emailliertes Backblech
 - 1 Fettpfanne
 - 1 Kombirost
 - 1,6 m Anschlusskabel mit Stecker
- Anschlusswert:**
- 3,38 kW für Anschluss an 220–240 V

Lieferbar ab April 2025

Modell	BS7700B	PL
PNC	949 494 878	
UVP	€ 1.570,-	

* Sonderzubehör siehe Seite 218–227

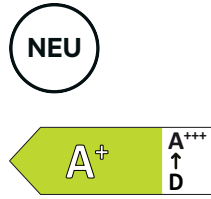

MEALASSIST BACKOFEN MIT STEAMCRISP® SERIE UND PYROLYSE 7000 BS6700B

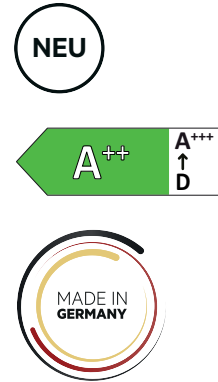

PROASSIST BACKOFEN MIT PYROLYSE SERIE 9000 BP9200T

5 JAHRE HERSTELLERGARANTIE



- **Exklusives schwarzes Küchenmöbelhandels-Design**
- **WLAN-fähiger Backofen, steuerbar über AEG App**
- **EXCite Full Touch Display**
- **Pyrolytische Selbstreinigung, 3-stufig**
- **SoftClosing**
- **MaxiKlasse™ – Extra großer Garraum (72 Liter)**
- Elektronische Temperaturregelung
- Temperaturbereich von 30 °C–300 °C
- **SteamCrisp®: 25% Dampfzufuhr**
- **Kerntemperatursensor**
- **Kochassistent**
- Restwärmeanzeige und -nutzung
- Automatische Abschaltung für Backofen
- Türkontaktschalter für Licht
- Leichtreinigungstür und -ausstattung
- Glatte Innenwände aus Longclean-Emaille
- Einhängegitter mit Einschubhilfe
- Kindersicherung
- Kühlgebläse
- 9 Beheizungsarten (Details siehe Beheizungsartentabelle S. 50)
- Schnellaufheizung zuschaltbar
- Akustisches Signal für „Wassertank leer“
- Garraumbeleuchtung 40 W Halogen

- Aufrüstbar mit:**
- FlexiRunners™ SuperClean Vollauszug (1 Paar)
 - FlexiRunners™ Vollauszug/Teilauszug

- Zubehör:**
- FlexiRunners™ Vollauszug (1 Paar)
 - 1 emailliertes Backblech
 - 1 Fettpfanne
 - 1 Kombirost
 - 1,6 m Anschlusskabel mit Stecker

- Anschlusswert:**
- 2,99 kW für Anschluss an 220–240 V

Modell	BS6700B	PL
PNC	949 494 900	
UVP	€ 1.470,-	

5 JAHRE HERSTELLERGARANTIE



- **Exklusives matt schwarzes Küchenmöbelhandels-Design**
- **WLAN-fähiger Backofen, steuerbar über AEG App**
- **CookSmart Touch+ Display**
- **verdunkelte Glasfront**
- **Pyrolytische Selbstreinigung, 3-stufig**
- **SoftClosing**
- **MaxiKlasse™ – Extra großer Garraum (71 Liter)**
- Elektronische Temperaturregelung
- Temperaturbereich von 30 °C–300 °C
- **Kerntemperatursensor**
- **Kochassistent 2.0**
- **KI-Rezept-Assistent**
- Restwärmeanzeige und -nutzung
- Automatische Abschaltung für Backofen
- Leichtreinigungstür und -ausstattung
- Türkontaktschalter für Licht
- Glatte Innenwände aus Longclean-Emaille
- Einhängegitter mit Einschubhilfe
- Grillheizstab
- Türverglasung: SafeToTouch
- Kindersicherung
- Kühlgebläse
- 20 Beheizungsarten (Details siehe Beheizungsartentabelle S. 50)
- Schnellaufheizung zuschaltbar
- Garraumbeleuchtung 40 W Halogen

- Aufrüstbar mit:**
- FlexiRunners™ SuperClean Vollauszug*
 - FlexiRunners™ Vollauszug/Teilauszug

- Zubehör:**
- Snapper kit für leichten Einbau
 - FlexiRunners™ Vollauszug (1 Paar)
 - 1 Fettpfanne
 - 1 Easy2Clean Backblech
 - 1 Kombirost
 - 1,5 m Anschlusskabel mit Stecker

- Anschlusswert:**
- 3,5 kW für Anschluss an 230 V

Modell	BP9200T	PL
PNC	944 035 031	
UVP	€ 1.990,-	

* Sonderzubehör siehe Seite 218–227

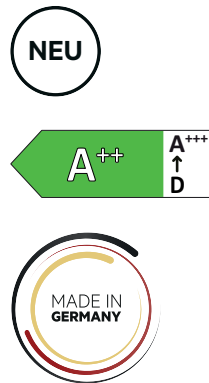

PROASSIST BACKOFEN
MIT PYROLYSE SERIE 9000
BP9200B

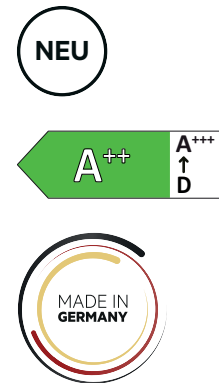

MEALASSIST BACKOFEN
MIT PYROLYSE SERIE 7000
BP7200T

5 JAHRE HERSTELLERGARANTIE



- **Exklusives schwarzes Küchenmöbelhandels-Design**
- **WLAN-fähiger Backofen, steuerbar über AEG App**
- **CookSmart Touch+ Display**
- **Pyrolytische Selbstreinigung, 3-stufig**
- **SoftClosing**
- **MaxiKlasse™ – Extra großer Garraum (71 Liter)**
- Elektronische Temperaturregelung
- Temperaturbereich von 30 °C–300 °C
- **Kerntemperatursensor**
- **Kochassistent 2.0**
- **KI-Rezept-Assistent**
- Restwärmeanzeige und -nutzung
- Automatische Abschaltung für Backofen
- Leichtreinigungstür und -ausstattung
- Türkontaktschalter für Licht
- Glatte Innenwände aus Longclean-Emaille
- Einhängegitter mit Einschubhilfe
- Grillheizstab
- Türverglasung: SafeToTouch
- Kindersicherung
- Kühlgebläse
- 20 Beheizungsarten (Details siehe Beheizungsartentabelle S. 50)
- Schnellaufheizung zuschaltbar
- Garraumbelichtung 40 W Halogen

Aufrüstbar mit:

- FlexiRunners™ SuperClean Vollauszug*
- FlexiRunners™ Vollauszug/ Teilauszug

Zubehör:

- Snapper kit für leichten Einbau
- FlexiRunners™ Vollauszug (1 Paar)
- 1 Fettpfanne
- 1 Easy2Clean Backblech
- 1 Kombirost
- 1,5 m Anschlusskabel mit Stecker

Anschlusswert:

- 3,5 kW für Anschluss an 230 V

Modell	BP9200B	PL
PNC	944 035 032	
SP	€ 1.790,-	

5 JAHRE HERSTELLERGARANTIE



- **Exklusives matt schwarzes Küchenmöbelhandels-Design**
- **WLAN-fähiger Backofen, steuerbar über AEG App**
- **CookSmart Touch Display**
- **verdunkelte Glasfront**
- **Pyrolytische Selbstreinigung, 3-stufig**
- **SoftClosing**
- **MaxiKlasse™ – Extra großer Garraum (71 Liter)**
- Elektronische Temperaturregelung
- Temperaturbereich von 30 °C–300 °C
- **Kerntemperatursensor**
- **Kochassistent 2.0**
- **KI-Rezept-Assistent**
- Restwärmeanzeige und -nutzung
- Automatische Abschaltung für Backofen
- Leichtreinigungstür und -ausstattung
- Türkontaktschalter für Licht
- Glatte Innenwände aus Longclean-Emaille
- Einhängegitter mit Einschubhilfe
- Grillheizstab
- Kindersicherung
- Türverglasung: SafeToTouch
- Kühlgebläse
- 20 Beheizungsarten (Details siehe Beheizungsartentabelle S. 50)
- Schnellaufheizung zuschaltbar
- Garraumbelichtung 40 W Halogen

Aufrüstbar mit:

- FlexiRunners™ SuperClean Vollauszug*
- FlexiRunners™ Vollauszug/ Teilauszug

Zubehör:

- Snapper kit für leichten Einbau
- FlexiRunners™ Vollauszug (1 Paar)
- 1 emailliertes Backblech
- 1 Fettpfanne
- 1 Kombirost
- 1,5 m Anschlusskabel mit Stecker

Anschlusswert:

- 3,5 kW für Anschluss an 230 V

Lieferbar ab April 2025

Modell	BP7200T	PL
PNC	944 035 036	
SP	€ 1.690,-	

* Sonderzubehör siehe Seite 218–227



MEALASSIST BACKOFEN
MIT PYROLYSE SERIE 7000
BP7200B

5 JAHRE HERSTELLERGARANTIE



- **Exklusives schwarzes Küchenmöbelhandels-Design**
 - **WLAN-fähiger Backofen, steuerbar über AEG App**
 - **CookSmart Touch Display**
 - **Pyrolytische Selbstreinigung, 3-stufig**
 - **SoftClosing**
 - **MaxiKlasse™ – Extra großer Garraum (71 Liter)**
 - Elektronische Temperaturregelung
 - Temperaturbereich von 30 °C–300 °C
 - **Kerntemperatursensor**
 - **Kochassistent 2.0**
 - **KI-Rezept-Assistent**
 - Restwärmeanzeige und -nutzung
 - Automatische Abschaltung für Backofen
 - Leichtreinigungstür und -ausstattung
 - Türkontaktschalter für Licht
 - Glatte Innenwände aus Longclean-Emaille
 - Einhängegitter mit Einschubhilfe
 - Grillheizstab
 - Kindersicherung
 - Türverglasung: SafeToTouch
 - Kühlgebläse
 - 20 Beheizungsarten (Details siehe Beheizungsartentabelle S. 50)
- Schnellaufheizung zuschaltbar
 - Garraumbelichtung 40 W Halogen
- Aufrüstbar mit:**
- FlexiRunners™ SuperClean Vollauszug*
 - FlexiRunners™ Vollauszug/Teilauszug
- Zubehör:**
- Snapper kit für leichten Einbau
 - FlexiRunners™ Vollauszug (1 Paar)
 - 1 emailliertes Backblech
 - 1 Fettpfanne
 - 1 Kombirost
 - 1,5 m Anschlusskabel mit Stecker
- Anschlusswert:**
- 3,5 kW für Anschluss an 230 V

Lieferbar ab April 2025

Modell	BP7200B	PL
PNC	944 035 027	
SP	€ 1.490,-	

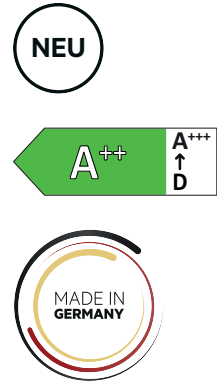
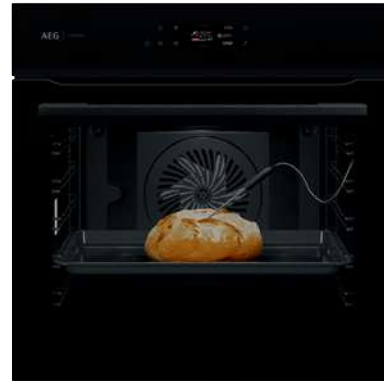

MEALASSIST BACKOFEN
MIT PYROLYSE SERIE 7000
BP6210B

5 JAHRE HERSTELLERGARANTIE



- **Exklusives schwarzes Küchenmöbelhandels-Design**
 - **WLAN-fähiger Backofen, steuerbar über AEG App**
 - **EXCite Full Touch Display**
 - **Pyrolytische Selbstreinigung, 3-stufig**
 - **SoftClosing**
 - **MaxiKlasse™ – Extra großer Garraum (71 Liter)**
 - Elektronische Temperaturregelung
 - Temperaturbereich von 30 °C–300 °C
 - **Kerntemperatursensor**
 - **Kochassistent**
 - Restwärmeanzeige und -nutzung
 - Automatische Abschaltung für Backofen
 - Türkontaktschalter für Licht
 - Leichtreinigungstür und -ausstattung
 - Glatte Innenwände aus Longclean-Emaille
 - Einhängegitter mit Einschubhilfe
 - Türverglasung: SafeToTouch
 - Grillheizstab
 - Kindersicherung
 - Kühlgebläse
 - 16 Beheizungsarten (Details siehe Beheizungsartentabelle S. 50)
- Schnellaufheizung zuschaltbar
 - Garraumbelichtung 40 W Halogen
- Aufrüstbar mit:**
- FlexiRunners™ SuperClean Vollauszug*
 - FlexiRunners™ Vollauszug/Teilauszug*
- Zubehör:**
- FlexiRunners™ Vollauszug (1 Paar)
 - 1 emailliertes Backblech
 - 1 Fettpfanne
 - 1 Kombirost
 - 1,5 m Anschlusskabel mit Stecker
- Anschlusswert:**
- 3,5 kW für Anschluss an 230 V

Modell	BP6210B	PL
PNC	944 035 167	
SP	€ 1.290,-	

* Sonderzubehör siehe Seite 218–227

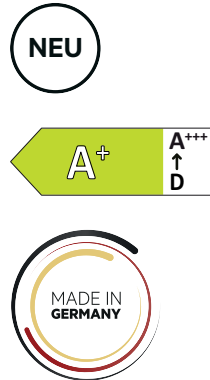

SURROUND-COOK® BACKOFEN MIT STEAMBAKE UND PYROLYSE SERIE 5000
BP3400B

5 JAHRE HERSTELLERGARANTIE



- **Exklusives schwarzes Küchenmöbelhandels-Design**
- **WLAN-fähiger Backofen, steuerbar über AEG App**
- **EXPLore Display**
- **Pyrolytische Selbstreinigung, 3-stufig**
- **SoftClosing**
- **MaxiKlasse™ – Extra großer Garraum (71 Liter)**
- **Versenkknebel**
- Elektronische Temperaturregelung
- Temperaturbereich von 30°C–300°C
- **SteamBake Funktion: Feuchtigkeitszugabe**
- **Kerntemperatursensor**
- Restwärmeanzeige und -nutzung
- Automatische Abschaltung für Backofen
- Türkontaktschalter für Licht
- Leichtreinigungstür und -ausstattung
- Glatte Innenwände aus Longclean-Emaille
- Einhängegitter mit Einschubhilfe
- Grillheizstab
- Türverglasung: SafeToTouch
- Kindersicherung
- Kühlgebläse
- 9 Beheizungsarten (Details siehe Beheizungsartentabelle S. 50)

- 45 Automatikprogramme
 - Schnellaufheizung zuschaltbar
 - Garraumbeleuchtung 40 W Halogen
- Aufrüstbar mit:**
- FlexiRunners™ SuperClean Vollauszug*
 - FlexiRunners™ Vollauszug/Teilauszug
- Zubehör:**
- FlexiRunners™ Vollauszug (1 Paar)
 - 1 emailliertes Backblech
 - 1 Fettpfanne
 - 1 Kombirost
 - 1,5 m Anschlusskabel mit Stecker
- Anschlusswert:**
- 3,5 kW für Anschluss an 230 V

Modell	BP3400B	SL
PNC	944 035 001	
SP	€ 1.170,-	

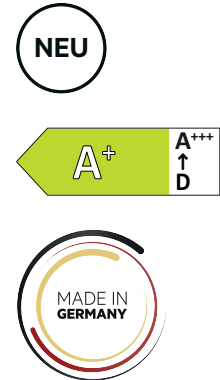

SENSECOOK BACKOFEN MIT PYROLYSE UND AIRFRY SERIE 6000
BP3200B

5 JAHRE HERSTELLERGARANTIE



- **Exklusives schwarzes Küchenmöbelhandels-Design**
- **WLAN-fähiger Backofen, steuerbar über AEG App**
- **EXPLore Display**
- **Pyrolytische Selbstreinigung, 3-stufig**
- **SoftClosing**
- **MaxiKlasse™ – Extra großer Garraum (71 Liter)**
- **Versenkknebel**
- Elektronische Temperaturregelung
- Temperaturbereich von 30°C–300°C
- **AirFry Funktion**
- **Kerntemperatursensor**
- Restwärmeanzeige und -nutzung
- Automatische Abschaltung für Backofen
- Türkontaktschalter für Licht
- Leichtreinigungstür und -ausstattung
- Glatte Innenwände aus Longclean-Emaille
- Einhängegitter mit Einschubhilfe
- Grillheizstab
- Türverglasung: SafeToTouch
- Kindersicherung
- Kühlgebläse
- 10 Beheizungsarten (Details siehe Beheizungsartentabelle S. 50)

- 45 Automatikprogramme
 - Schnellaufheizung zuschaltbar
 - Garraumbeleuchtung 40 W Halogen
- Aufrüstbar mit:**
- FlexiRunners™ SuperClean Vollauszug*
 - FlexiRunners™ Vollauszug/Teilauszug*
- Zubehör:**
- FlexiRunners™ Vollauszug (1 Paar)
 - 1 AirFry Backrost
 - 1 emailliertes Backblech
 - 1 Kombirost
 - 1,5 m Anschlusskabel mit Stecker
- Anschlusswert:**
- 3,5 kW für Anschluss an 230 V

Modell	BP3200B	SL
PNC	944 035 004	
SP	€ 1.150,-	

* Sonderzubehör siehe Seite 218–227

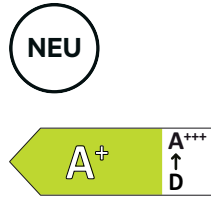

SURROUND-COOK® BACKOFEN MIT PYROLYSE SERIE 5000
BP3100B

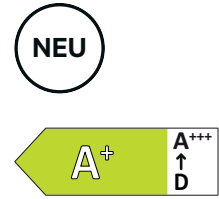

MEALASSIST BACKOFEN SERIE 7000
BE6100B

5 JAHRE HERSTELLERGARANTIE



- **Exklusives schwarzes Küchenmöbelhandels-Design**
- **WLAN-fähiger Backofen, steuerbar über AEG App**
- **EXPLore Display**
- **Pyrolytische Selbstreinigung, 3-stufig**
- **MaxiKlasse™ – Extra großer Garraum (72 Liter)**
- **Versenknebel**
- Elektronische Temperaturregelung
- Temperaturbereich von 30 °C–300 °C
- Restwärmeanzeige und -nutzung
- Automatische Abschaltung für Backofen
- Türkontaktschalter für Licht
- Leichtreinigungstür und -ausstattung
- Glatte Innenwände aus Longclean-Emaille
- Einhängegitter mit Einschubhilfe
- Grillheizstab
- Kindersicherung
- Kühlgebläse
- 9 Beheizungsarten (Details siehe Beheizungsartentabelle S. 50)
- 45 Automatikprogramme
- Schnellaufheizung zuschaltbar
- Garraumbeleuchtung 40 W Halogen
- Aufrüstbar mit:**
 - FlexiRunners™ SuperClean Vollauszug*
 - FlexiRunners™ Vollauszug/Teilauszug*
- Zubehör:**
 - FlexiRunners™ Vollauszug (1 Paar)
 - 1 emailliertes Backblech
 - 1 Kombirost
 - 1,5 m Anschlusskabel mit Stecker
- Anschlusswert:**
 - 3,49 kW für Anschluss an 220–240 V

Modell	BP3100B	SL
PNC	949 498 288	
SP	€ 1.050,-	

5 JAHRE HERSTELLERGARANTIE



- **Exklusives schwarzes Küchenmöbelhandels-Design**
- **EXCite Full Touch Display**
- **Aqua-Reinigungsfunktion**
- Elektronische Temperaturregelung
- **MaxiKlasse™ – Extra großer Garraum (72 Liter)**
- Temperaturbereich von 30 °C–300 °C
- **Kochassistent**
- Restwärmeanzeige und -nutzung
- Automatische Abschaltung für Backofen
- Leichtreinigungstür und -ausstattung
- Türkontaktschalter für Licht
- Glatte Innenwände aus Longclean-Emaille
- Einhängegitter mit Einschubhilfe
- Grillheizstab
- Kindersicherung
- Kühlgebläse
- 17 Beheizungsarten (Details siehe Beheizungsartentabelle S. 50)
- Schnellaufheizung zuschaltbar
- Garraumbeleuchtung 40 W Halogen
- Aufrüstbar mit:**
 - FlexiRunners™ SuperClean Vollauszug*
 - FlexiRunners™ Vollauszug/Teilauszug*
- Zubehör:**
 - FlexiRunners™ Vollauszug (1 Paar)
 - 1 emailliertes Backblech
 - 1 Fettpfanne
 - 1 Kombirost
 - 1,5 m Anschlusskabel mit Stecker
- Anschlusswert:**
 - 3,49 kW für Anschluss an 220–240 V

Modell	BE6100B	PL
PNC	949 497 054	
SP	€ 1.050,-	

* Sonderzubehör siehe Seite 218–227



SENSECOOK BACKOFEN SERIE 6000

BE3200B

5 JAHRE HERSTELLERGARANTIE



- **Exklusives schwarzes Küchenmöbelhandels-Design**
- **WLAN-fähiger Backofen, steuerbar über AEG App**
- **EXPLore Display**
- **Aqua-Reinigungsfunktion**
- **Katalytische Rückwand**
- **SoftClosing**
- **MaxiKlasse™ – Extra großer Garraum (71 Liter)**
- **Versenkknebel**
- Elektronische Temperaturregelung
- Temperaturbereich von 30°C–300°C
- **Kerntemperatursensor**
- Restwärmeanzeige und -nutzung
- Automatische Abschaltung für Backofen
- Leichtreinigungstür und -ausstattung
- Türkontaktschalter für Licht
- Glatte Innenwände aus Longclean-Emaille
- Einhängegitter mit Einschubhilfe
- Grillheizstab
- Kindersicherung
- Kühlgebläse
- 9 Beheizungsarten (Details siehe Beheizungsartentabelle S. 50)
- 45 Automatikprogramme
- Schnellaufheizung zuschaltbar
- Garraumbeleuchtung 40 W Halogen

Aufrüstbar mit:

- FlexiRunners™ SuperClean Vollauszug*
- FlexiRunners™ Vollauszug/Teilauszug*

Zubehör:

- FlexiRunners™ Vollauszug (1 Paar)
- 1 emailliertes Backblech
- 1 Fettpfanne
- 1 Kombirost
- 1,5 m Anschlusskabel mit Stecker

Anschlusswert:

- 3,5 kW für Anschluss an 230 V

Modell	BE3200B	SL
PNC	944 035 100	
SP	€ 1.050,-	



SURROUNDCOOK® BACKOFEN SERIE 5000

BE1100B

5 JAHRE HERSTELLERGARANTIE



- **Exklusives schwarzes Küchenmöbelhandels-Design**
- **Timer Display**
- **MaxiKlasse™ – Extra großer Garraum (72 Liter)**
- **Aqua-Reinigungsfunktion**
- **Versenkknebel**
- Temperaturbereich von 50°C–275°C
- Leichtreinigungstür und -ausstattung
- Türkontaktschalter für Licht
- Glatte Innenwände aus Longclean-Emaille
- Einhängegitter mit Einschubhilfe
- Grillheizstab
- Kühlgebläse
- 9 Beheizungsarten (Details siehe Beheizungsartentabelle S. 50)
- Garraumbeleuchtung 40 W Halogen

Aufrüstbar mit:

- FlexiRunners™ SuperClean Vollauszug*
- FlexiRunners™ Vollauszug/Teilauszug*

Zubehör:

- FlexiRunners™ Vollauszug (1 Paar)
- 1 emailliertes Backblech
- 1 Kombirost
- 1,5 m Anschlusskabel mit Stecker

Anschlusswert:

- 3,49 kW für Anschluss an 220–240 V

Modell	BE1100B	SL
PNC	949 496 368	
SP	€ 940,-	

* Sonderzubehör siehe Seite 218–227

BEHEIZUNGSARTEN

BS9900T,
BS9900B,
BS7900T,
BS7900B

BS7810T,
BS7800B

Beheizungsart	Beschreibung und Anwendungsbeispiele		
Dampffunktionen			
Sous Vide Garen	Die Speisen werden in vakuumversiegelten Beuteln oder Glasgefäßen bei gradgenau kontrollierten Temperaturen über einen längeren Zeitraum im Dampf gegart. Auf diese Weise erhalten deine Speisen eine zarte Struktur, Aromen und Geschmacksstoffe entfalten sich und das Gargut bleibt saftig. Die Methode eignet sich für Fleisch, Fisch, Gemüse, Obst und Eier. Verwende Sous Vide-geeignete Behälter wie einen vakuumversiegelten Beutel oder ein Glasgefäß.	●	
Steamify® – Automatische Dampfzufuhr	Wähle die Temperatur und dein Ofen fügt automatisch die richtige Menge an Dampf hinzu. Ideal zum Dampfgaren, Dünsten, sanftem Überbacken, Backen und Braten.	●	●
Dampfgaren/Dampf	100% Dampf bei 50–100 °C – Der Backofen gibt bis zu 100% an Dampf zum Garen, so dass Nährstoffe, Konsistenz und Farbe bewahrt werden. Diese Funktion ist somit bestens geeignet für die Zubereitung von Gemüse, Getreide, Früchte, Hülsenfrüchte, Fleisch, Sättigungsbeilagen, Meeresfrüchte oder Terrinen.	● / ●	● / ●
Feuchtgaren hoch	Bis zu 80% Dampf bei 105–130 °C – Der Backofen kombiniert bis zu 80% an Dampf mit Heißluft für schonende Garmethoden wie Dünsten oder Schmoren. Diese Funktion ist somit bestens geeignet für Aufläufe, geschmortes oder gedünstetes Fleisch und Geflügel, Fischsuppe, ganzen Fisch oder süße und herzhaft Knödel.	●	●
Feuchtgaren mittel	Bis zu 50% Dampf bei 135–150 °C – Der Backofen kombiniert bis zu 50% an Dampf mit Heißluft, um Speisen schonend durchzugaren sowie sanft zu überbacken und dadurch Geschmack und Saftigkeit zu erhöhen. Diese Funktion ist somit bestens geeignet für Lasagne, Schweinerippchen, gefülltes Gemüse oder leicht überbackenen Fisch.	●	
Feuchtgaren niedrig	Bis zu 25% Dampf bei 155–230 °C – Der Backofen kombiniert bis zu 25% an Dampf und Heißluft, um noch bessere Brat- und Backergebnisse zu erzielen: außen knusprig und innen zart. Diese Funktion ist bestens geeignet für gebratenes Fleisch, Geflügel, Fisch, Blätterteiggebäck, Tartes, Muffins, Gemüsegratins und zum Backen.	●	●
Regenerieren	Das Aufwärmen von Lebensmitteln mit Dampf verhindert ein Austrocknen der Oberflächen. Die Wärme wird sanft und gleichmäßig verteilt, wodurch der Geschmack und das Aroma der Speisen wiederhergestellt werden, als ob sie frisch zubereitet wären. Diese Funktion kann Lebensmittel auf mehreren Ebenen gleichzeitig und direkt auf einem Teller erwärmen.	●	●
Aufbacken	Diese Funktion ist ideal für eintägiges Brot oder Brötchen um Geschmack und Aroma zu erhalten oder auch die klassischen Aufbackbrötchen aus dem Supermarkt.	●	●
SteamBake	Durch Aktivierung der SteamBake-Funktion und der Zugabe von 250 ml Wasser in die speziell beheizte Vertiefung im Backofenboden gibt dein Backofen während des Backvorgangs Feuchtigkeit in den Garraum ab. Der Teig geht besser auf und dein Gebäck wird knuspriger, saftiger und fluffiger.		
Brot Backen	Verwende diese Funktion, um Brot oder Brötchen zu backen. Für ein professionelles Ergebnis mit einer knusprigen und glänzenden Kruste und einer perfekten Farbe der Backwaren.		
Gärstufe	Zur Verkürzung der Gärzeit des Hefeteigs. Dadurch wird die Oberfläche vor dem Austrocknen bewahrt und der Teig elastisch gehalten.	●	●
Standard-Ofenfunktionen			
Grillstufe 1	Zum Grillen dünner Lebensmittel und zum Toasten von Brot.	●	●
Heißluftgrillen	Zum Braten großer Fleischstücke oder von Geflügel mit Knochen auf einer Ebene. Ideal zum Gratинieren und Überbacken.	●	●
Heißluft	Zum Backen auf bis zu drei Einschubebenen gleichzeitig und zum Dörren von Lebensmitteln. Verwende bei Rezepten mit angegebener Ober-/Unterhitze eine um 20–40 °C niedrigere Backofentemperatur bei Heißluft.	●	●
Tiefkühlgerichte	Lässt Fertiggerichte (z. B. Pommes frites, Kartoffelspalten oder Frühlingssrollen) schön knusprig werden.		
Ober-/Unterhitze	Backen und Braten von Speisen auf einer Einschubebene.	●	●
Pizzastufe (Heißluft + Unterhitze)	Zum Backen von Pizza. Für ein intensives Überbacken und einen knusprigen Boden.	●	●
Oberhitze/Überbacken	Ideal zum Gratинieren und Überbacken.	● / –	● / –
Unterhitze	Zum Backen von Kuchen mit knusprigen Böden und zum Einkochen von Lebensmitteln.	●	●
Sonderfunktionen			
Einkochen	Zum Einkochen von Gemüse (z. B. Gurken).	●	●
Dörren	Zum Dörren von Obst, Gemüse und Pilzen in Scheiben.	●	●
Teller wärmen	Zum Vorwärmen von Tellern vor dem Servieren.	●	●
Auftauen	Zum Auftauen von Lebensmitteln (auch Gemüse und Obst). Die Auftauzeit hängt von der Menge und Größe der gefrorenen Lebensmittel ab.	●	●
Aufwärmen	Zum Aufwärmen von Mahlzeiten und Lebensmitteln.		
Schmoren	Zum Schmoren von deftigen Gerichten wie Gulasch, Rinderbraten oder Rouladen.	●	●
Braten	Zum Braten mit hohen Temperaturen wie Krustenbraten	●	●
Niedertemperaturgaren	Für zarte, saftige Braten.	●	●
Warmhalten	Zum Warmhalten von Speisen.	●	●
Feuchte Umluft	Diese Funktion ist entwickelt worden, um während des Kochvorgangs Energie zu sparen. Wenn du diese Funktion nutzt, kann die Temperatur im Garraum von der eingestellten Temperatur abweichen. Es wird die Restwärme genutzt. Die Wärmeleistung kann geringer sein.	●	●
Umluft	Zum gleichzeitigen Backen auf zwei Ebenen.	●	●
AirFry	Zum Frittieren von Lebensmitteln mit weniger oder keinem Öl und ohne Backpapier auf dem AirFry Gitterrost.		

● = integrierte Beheizungsarten





KOCHEN

Kompakt-Einbaugeräte

Kompakte Backöfen	60
Kompakte Backöfen mit Mikrowellenfunktion	63
Kompakte Mikrowellen	66
Einbau-Kaffeefullautomaten	71
Kompakte Weinkühlschränke	73
Schubladen	75

Die Maßskizzen und Einbautechnik findest Du im Maßskizzenkatalog oder online mit diesem QR Code:



Maßskizzen

DIE NEUE KOMPAKTOFEN PLATTFORM



UNSERE HIGHLIGHTS

- Assistierte Kochen mit CookSmart Touch+ und CookSmart Touch Display mit Intelligenter Anleitung für ein besseres Kocherlebnis.
- Der neue CombiQuick mit größerem Volumen, Premium Netz in der Tür, leise in der Handhabung und schnellerer Abkühlung.
- Ein neuer für Mikrowellen geeigneter Kerntempersensur



AEG EINBAU-KAFFEEVOLL-AUTOMAT MIT TOUCH DISPLAY: KAFFEEGENUSS, WIE DU IHN MAGST.

AEG Einbau-Kaffeefullautomaten mit CookSmart Touch Display ermöglichen eine intuitive Bedienung. Bereite eine Auswahl an Kaffee, Espresso und anderen Heißgetränken zu und genieße sie zu Hause genau so, wie du sie magst.

TELLER OPTIMAL ERWÄRMEN, SPEISEN AUF SERVIER-TEMPERATUR ERHITZEN.

Die AEG Wärmeschublade hält deine Teller warm und erwärmt deine Speisen. Eine perfekte Ergänzung zum Backofen und im Design vollkommen auf deine weiteren AEG Einbaugeräte abgestimmt.



VAKUUMIERSCHUBLADE MIT TFT DISPLAY FÜR DAS PROFESSIONELLE VAKUUMIEREN ZU HAUSE

Die AEG Vakuumierschublade bietet dir zahlreiche Möglichkeiten deine Speisen professionell vorzubereiten: vom klassischen Vakuumieren über Marinieren bis hin zum Reinigen von Muscheln. So meisterst du perfekt die Techniken der Profiköche. Das TFT Touch Display ermöglicht eine intuitive Bedienung.

PERFECTFIT INSTALLATION

- Kombiniere 45-Zentimeter- und 60-Zentimeter-Backöfen mit einem Abstand von nur 6 mm zwischen den Geräten. Die Öfen können ohne Belüftung von oben kombiniert werden. Verwende unsere optionalen Seitenschnapper*, die den Einsatz von Werkzeugen überflüssig machen.
- Die neue Plattform sorgt für eine bessere Ausrichtung zwischen 60-Zentimeter-Backöfen und 45-Zentimeter-Kompaktöfen, wodurch der Raum hinter der Bedienblende von 15 mm auf 18 mm vergrößert wird.

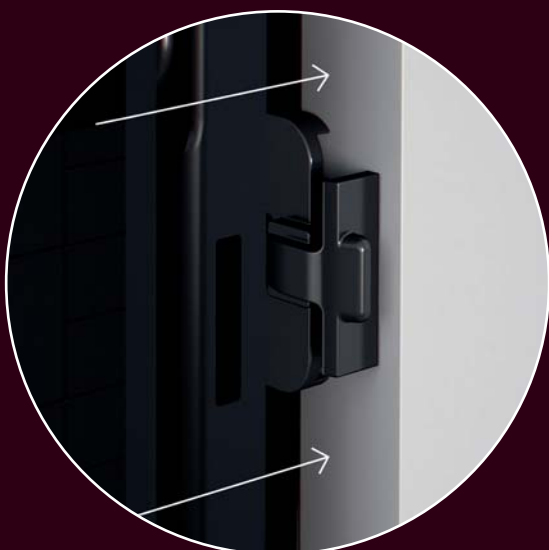

BACKOFENSCHNAPPER FÜR
STANDARD- UND KOMPAKTBACKOFEN

Ausgerichteter werkzeugloser Einbau möglich.

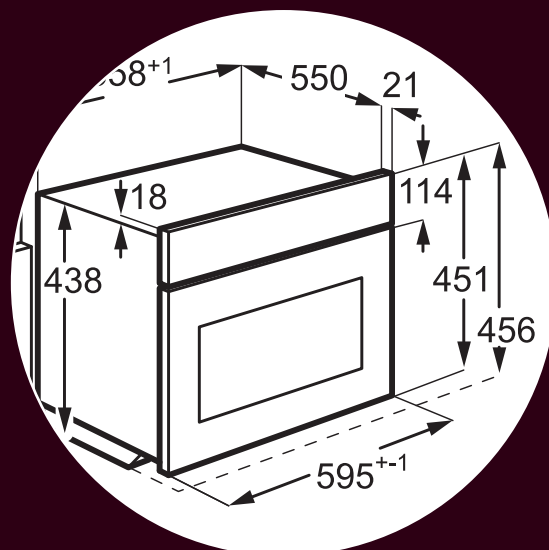

NEUE GERÄTEHÖHE ZUR
VERBESSERUNG DER NISCHENBEFÜLLUNG

Eine Erhöhung von 455 mm auf 456 mm, um eine Aktualisierung der Backofenplattform auf 60 cm vorzubereiten.



6 MM

AUSRICHTUNG ZWISCHEN PRODUKTEN

Alle Kompaktgeräte haben im neuen Design eine Höhe von 456 mm. Um die Ausrichtung zwischen dem 60-cm-Backofen und dem Kompaktgerät zu erreichen, heben Sie den 60-cm-Backofen an, bis die Ausrichtung oben erreicht ist, und verstellen Sie dann die Schubladenfront, um die Ausrichtung unten zu erreichen. Alle Schubladenfronten können verstellt werden.

UNSERE KOMPAKT-BACKÖFEN UND KOMBI-MIKROWELLEN GERÄTE IM ÜBERBLICK

Unsere kompakten Backöfen und Mikrowellen kombinieren Backofenfunktionen mit fortschrittlicher Mikrowellentechnologie, so kannst du deine Gerichte schneller garen, grillen, aufwärmen oder auftauen.



**Weitere Hilfe
bei der
Geräteauswahl**

ProAssist CombiQuick®

Die 9000 ProAssist CombiQuick® Kompakt-Backöfen kombinieren Backofenfunktionen mit der Geschwindigkeit einer Mikrowelle. So kannst du 50 % schneller garen. Das innovative CookSmart Touch+ Display führt dich durch den Kochvorgang.

MealAssist CombiQuick®

Die 8000 MealAssist CombiQuick® Kompakt-Backöfen kombinieren Backofenfunktionen mit der Geschwindigkeit einer Mikrowelle. So kannst du 50 % schneller garen. Das CookSmart Touch Display führt dich durch den Kochvorgang.

MealAssist Kompakt-Mikrowellen

AEG 7000 MealAssist Kompakt-Mikrowellen und Grill sind eine Kombination aus Mikrowelle und Grill, mit denen du deine Gerichte schnell und gleichmäßig aufwärmen, kochen, auftauen und grillen kannst.

CombiAir Mikrowelle

Die AEG CombiAir Mikrowelle der Serie 5000 kombiniert fortschrittliche Mikrowellentechnologie mit Heißluftzirkulation. So kann sie deine Speisen schnell auftauen oder garen und dabei gleichmäßig erhitzen.

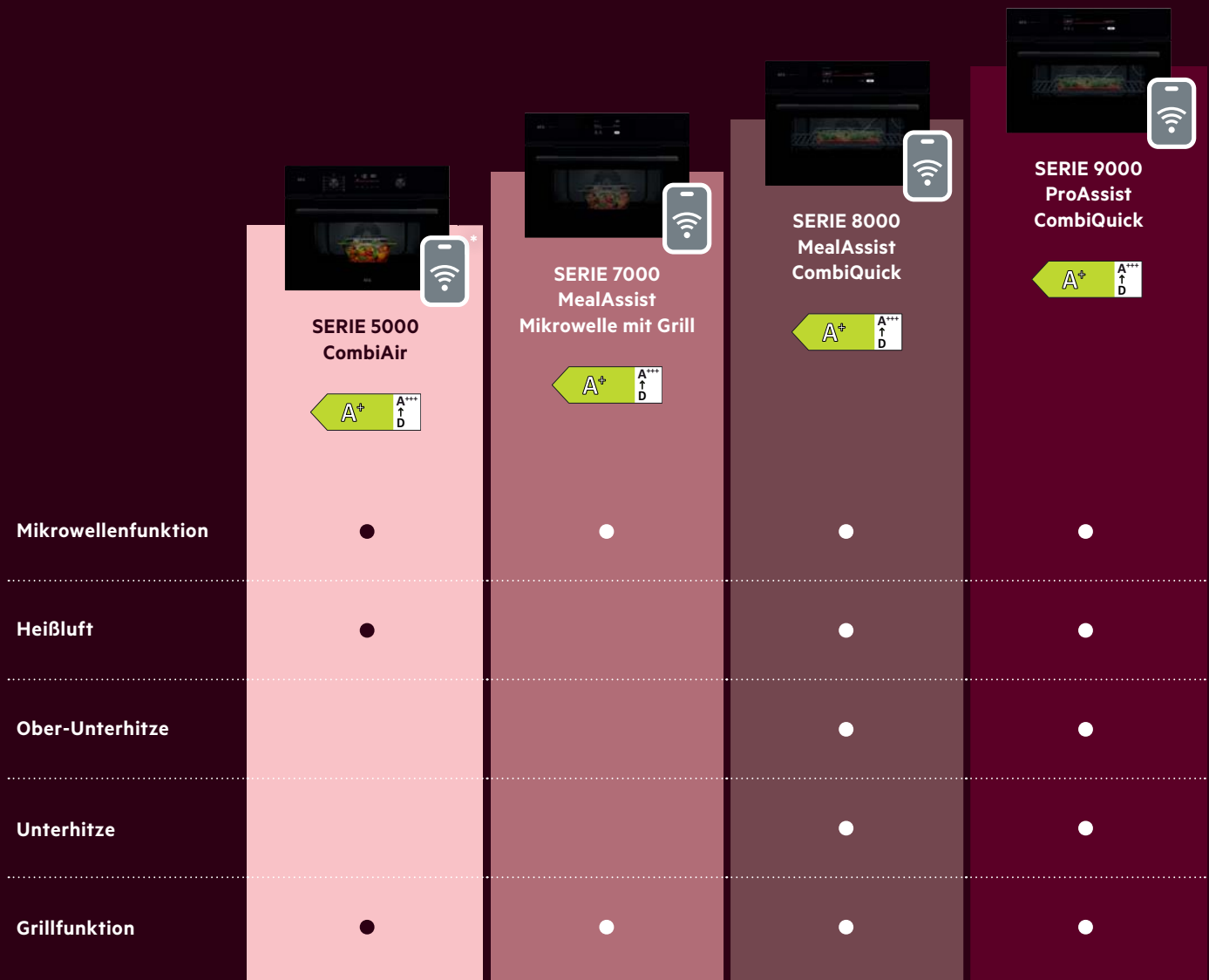

DISPLAY TYPEN

Displays	EXPLore Display	CookSmart Touch Display	EXCite Display oder CookSmart Touch Display	CookSmart Touch+ Display

* modellabhängig



PROASSIST KOMPAKT-DAMPFBACKOFEN MIT STEAMPRO® UND SOUS VIDE SERIE 9000 CS9900T

5 JAHRE HERSTELLERGARANTIE



- **Exklusives matt schwarzes Küchenmöbelhandels-Design**
- **WLAN-fähiger Kompaktbackofen, steuerbar über die AEG App**
- **CookSmart Touch+ Display**
- **verdunkelte Glasfront**
- **Feuchtigkeitssensor für exakte Dosierung des Dampfanteils**
- **Steamify® – automatische Dampfzufuhr**
- **Sous Vide Funktion**
- **SoftClosing**
- 45 L Garraum
- Elektronische Temperaturregelung
- Temperaturbereich von 30 °C–230 °C
- **Kerntemperatursensor**
- **Kochassistent 2.0**
- Restwärmeanzeige und -nutzung
- Türkontaktschalter für Licht
- Automatische Abschaltung für Backofen
- Leichtreinigungstür und -ausstattung
- Glatte Innenwände aus Longclean-Emaille
- Einhängegitter mit Einschubhilfe
- Grillheizstab
- 27 Beheizungsarten (Details siehe Beheizungsartentabelle S. 68)
- Schnellaufheizung zuschaltbar
- **Externe Dampferzeugung**
- **Entnehmbarer Wassertank** (0,95 l)
- Akustisches Signal für „Wassertank leer“
- Garraumbeleuchtung 40 W Halogen
- Aufrüstbar mit:**
- FlexiRunners™ Vollauszug für Dampfbacköfen (1 Paar)
- Zubehör:**
- Snapper kit für leichten Einbau
- 1 Easy2Clean Backblech
- 1 Easy2Clean Patisserie Blech
- 1 Kombirost
- 1 Garbehälterset
- 1,5 m Anschlusskabel mit Stecker
- Anschlusswert:**
- 3,0 kW für Anschluss an 230 V

Modell	CS9900T	PL
PNC	944 005 073	
SP	€ 2.590,-	



PROASSIST KOMPAKT-DAMPFBACKOFEN MIT STEAMPRO® UND SOUS VIDE SERIE 9000 CS9900B

5 JAHRE HERSTELLERGARANTIE



- **Exklusives schwarzes Küchenmöbelhandels-Design**
- **WLAN-fähiger Kompaktbackofen, steuerbar über die AEG App**
- **CookSmart Touch+ Display**
- **Feuchtigkeitssensor für exakte Dosierung des Dampfanteils**
- **Steamify® – automatische Dampfzufuhr**
- **Sous Vide Funktion**
- **SoftClosing**
- 45 L Garraum
- Elektronische Temperaturregelung
- Temperaturbereich von 30 °C–230 °C
- **Kerntemperatursensor**
- **Kochassistent 2.0**
- Restwärmeanzeige und -nutzung
- Türkontaktschalter für Licht
- Automatische Abschaltung für Backofen
- Leichtreinigungstür und -ausstattung
- Glatte Innenwände aus Longclean-Emaille
- Einhängegitter mit Einschubhilfe
- 27 Beheizungsarten (Details siehe Beheizungsartentabelle S. 68)
- Schnellaufheizung zuschaltbar
- **Externe Dampferzeugung**
- **Entnehmbarer Wassertank** (0,95 l)
- Akustisches Signal für „Wassertank leer“
- Garraumbeleuchtung 40 W Halogen
- Aufrüstbar mit:**
- FlexiRunners™ Vollauszug für Dampfbacköfen (1 Paar)
- Zubehör:**
- Snapper kit für leichten Einbau
- 1 Easy2Clean Backblech
- 1 Easy2Clean Patisserie Blech
- 1 Kombirost
- 1 Garbehälterset
- 1,5 m Anschlusskabel mit Stecker
- Anschlusswert:**
- 3,0 kW für Anschluss an 220–240 V

Modell	CS9900B	PL
PNC	944 005 058	
SP	€ 2.390,-	

* Sonderzubehör siehe Seite 218–227



MEALASSIST KOMPAKT-DAMPFBACKOFEN MIT STEAMPRO® UND SOUS VIDE SERIE 8000 CS7900T

5 JAHRE HERSTELLERGARANTIE



- **Exklusives matt schwarzes Küchenmöbelhandels-Design**
 - **WLAN-fähiger Kompaktbackofen, steuerbar über die AEG App**
 - **CookSmart Touch Display**
 - **verdunkelte Glasfront**
 - **Feuchtigkeitssensor für exakte Dosierung des Dampfanteils**
 - **Steamify® – automatische Dampfzufuhr**
 - **Sous Vide Funktion**
 - **SoftClosing**
 - 45 L Garraum
 - Elektronische Temperaturregelung
 - Temperaturbereich von 30 °C–230 °C
 - **Kerntemperatursensor**
 - **Kochassistent 2.0**
 - Restwärmeanzeige und -nutzung
 - Türkontaktschalter für Licht
 - Automatische Abschaltung für Backofen
 - Leichtreinigungstür und -ausstattung
 - Glatte Innenwände aus Longclean-Emaille
 - Einhängegitter mit Einschubhilfe
 - Grillheizstab
 - Kindersicherung
 - Kühlgebläse
 - 27 Beheizungsarten (Details siehe Beheizungsartentabelle S. 68)
 - Schnellaufheizung zuschaltbar
 - **Externe Dampferzeugung**
 - **Entnehmbarer Wassertank** (0,95 l)
 - Akustisches Signal für „Wassertank leer“
 - Garraumbeleuchtung 40 W Halogen
- Aufrüstbar mit:**
- FlexiRunners™ Vollauszug für Dampfbacköfen (1 Paar)
- Zubehör:**
- Snapper kit für leichten Einbau
 - 1 emailliertes Backblech
 - 1 Easy2Clean Patisserie Blech
 - 1 Kombirost
 - 1 Garbehälterset
 - 1,5 m Anschlusskabel mit Stecker
- Anschlusswert:**
- 3,0 kW für Anschluss an 220–240 V

Lieferbar ab April 2025

Modell	CS7900T	PL
PNC	944 005 061	
SP	€ 2.390,-	



MEALASSIST KOMPAKT-DAMPFBACKOFEN MIT STEAMPRO® UND SOUS VIDE SERIE 8000 CS7900B

5 JAHRE HERSTELLERGARANTIE



- **Exklusives schwarzes Küchenmöbelhandels-Design**
 - **WLAN-fähiger Kompaktbackofen, steuerbar über die AEG App**
 - **CookSmart Touch Display**
 - **Feuchtigkeitssensor für exakte Dosierung des Dampfanteils**
 - **Steamify® – automatische Dampfzufuhr**
 - **Sous Vide Funktion**
 - **SoftClosing**
 - 43 L Garraum
 - Elektronische Temperaturregelung
 - Temperaturbereich von 30 °C–230 °C
 - **Kerntemperatursensor**
 - **Kochassistent 2.0**
 - Restwärmeanzeige und -nutzung
 - Türkontaktschalter für Licht
 - Automatische Abschaltung für Backofen
 - Leichtreinigungstür und -ausstattung
 - Glatte Innenwände aus Longclean-Emaille
 - Einhängegitter mit Einschubhilfe
 - Grillheizstab
 - Kindersicherung
 - Kühlgebläse
 - 27 Beheizungsarten (Details siehe Beheizungsartentabelle S. 68)
 - Schnellaufheizung zuschaltbar
 - **Externe Dampferzeugung**
 - **Entnehmbarer Wassertank** (0,95 l)
 - Akustisches Signal für „Wassertank leer“
 - Garraumbeleuchtung 40 W Halogen
- Aufrüstbar mit:**
- FlexiRunners™ Vollauszug für Dampfbacköfen (1 Paar)
- Zubehör:**
- Snapper kit für leichten Einbau
 - 1 emailliertes Backblech
 - 1 Easy2Clean Patisserie Blech
 - 1 Kombirost
 - 1 Garbehälterset
 - 1,5 m Anschlusskabel mit Stecker
- Anschlusswert:**
- 3,0 kW für Anschluss an 220–240 V

Lieferbar ab April 2025

Modell	CS7900B	PL
PNC	944 005 078	
SP	€ 2.190,-	

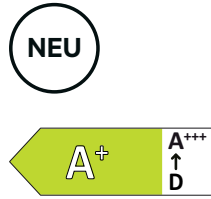

MEALASSIST KOMPAKT-BACKOFEN MIT PYROLYSE UND STEAMBAKE SERIE 7000 CP7400T

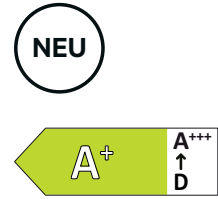

MEALASSIST KOMPAKT-BACKOFEN MIT PYROLYSE UND STEAMBAKE SERIE 7000 CP7400B

5 JAHRE HERSTELLERGARANTIE



- **Exklusives matt schwarzes Küchenmöbelhandels-Design**
 - **WLAN-fähiger Kompaktbackofen, steuerbar über die AEG App**
 - **CookSmart Touch Display**
 - **verdunkelte Glasfront**
 - **Pyrolytische Selbstreinigung, 3-stufig**
 - **SoftClosing**
 - 45 L Garraum
 - Temperaturbereich von 30 °C–300 °C
 - **Kerntemperatursensor**
 - **Kochassistent 2.0**
 - Restwärmeanzeige und -nutzung
 - Türkontaktschalter für Licht
 - Automatische Abschaltung für Backofen
 - Leichtreinigungstür und -ausstattung
 - Glatte Innenwände aus Longclean-Emaille
 - Einhängegitter mit Einschubhilfe
 - Grillheizstab
 - Kühlgebläse
 - 21 Beheizungsarten (Details siehe Beheizungsartentabelle S. 68)
 - Garraumbeleuchtung 40 W Halogen
- Aufrüstbar mit:**
- FlexiRunners™ (SuperClean) Vollauszug/Teilauszug (1 Paar)
- Zubehör:**
- Snapper kit für leichten Einbau
 - 1 emailliertes Backblech
 - 1 Fettpfanne
 - 1 Kombirost
 - 1,5 m Anschlusskabel mit Stecker
- Anschlusswert:**
- 3,0 kW für Anschluss an 220–240 V

5 JAHRE HERSTELLERGARANTIE



- **Exklusives schwarzes Küchenmöbelhandels-Design**
 - **WLAN-fähiger Kompaktbackofen, steuerbar über die AEG App**
 - **CookSmart Touch Display**
 - **Pyrolytische Selbstreinigung, 3-stufig**
 - **SoftClosing**
 - 45 L Garraum
 - Temperaturbereich von 30 °C–300 °C
 - **Kerntemperatursensor**
 - **Kochassistent 2.0**
 - Restwärmeanzeige und -nutzung
 - Türkontaktschalter für Licht
 - Automatische Abschaltung für Backofen
 - Leichtreinigungstür und -ausstattung
 - Glatte Innenwände aus Longclean-Emaille
 - Einhängegitter mit Einschubhilfe
 - Grillheizstab
 - Kühlgebläse
 - 21 Beheizungsarten (Details siehe Beheizungsartentabelle S. 68)
 - Garraumbeleuchtung 40 W Halogen
- Aufrüstbar mit:**
- FlexiRunners™ (SuperClean) Vollauszug/Teilauszug (1 Paar)
- Zubehör:**
- Snapper kit für leichten Einbau
 - 1 emailliertes Backblech
 - 1 Fettpfanne
 - 1 Kombirost
 - 1,5 m Anschlusskabel mit Stecker
- Anschlusswert:**
- 3,0 kW für Anschluss an 220–240 V

Lieferbar ab April 2025

Modell	CP7400T	PL
PNC	944 005 085	
SP	€ 1.490,-	

Lieferbar ab April 2025

Modell	CP7400B	PL
PNC	944 005 083	
SP	€ 1.290,-	

* Sonderzubehör siehe Seite 218–227



NEU

PROASSIST KOMPAKT-BACKOFEN COMBIQUICK SERIE 9000 CM9600T

5 JAHRE HERSTELLERGARANTIE



- **Kompaktbackofen mit integrierter Mikrowelle**
 - **Exklusives matt schwarzes Küchenmöbelhandels-Design**
 - **WLAN-fähiger Kompaktbackofen, steuerbar über die AEG App**
 - **CookSmart Touch+ Display**
 - **verdunkelte Glasfront**
 - 44 L Garraum
 - Temperaturbereich von 30 °C–230 °C
 - **Kerntemperatursensor**
 - **Kochassistent 2.0**
 - Restwärmeanzeige und -nutzung
 - Türkontaktschalter für Licht
 - Automatische Abschaltung für Backofen
 - Glatte Innenwände aus Longclean-Emaille
 - Einhängegitter mit Einschubhilfe
 - Türverglasung: SafeToTouch
 - Grillheizstab
 - Kühlgebläse
 - 24 Beheizungsarten (Details siehe Beheizungsartentabelle S. 68)
 - Schnellaufheizung zuschaltbar
 - Mikrowellenleistung max. 1000 W
 - Garraumbeleuchtung 25 W Halogen
- Zubehör:**
- Snapper kit für leichten Einbau
 - 1 emailliertes Backblech
 - 1 Fettpfanne
 - 1 Kombirost
 - 1,5 m Anschlusskabel mit Stecker
- Anschlusswert:**
- 3,0 kW für Anschluss an 230 V

Modell	CM9600T	PL
PNC	944 005 075	
SP	€ 2.190,-	



NEU

PROASSIST KOMPAKT-BACKOFEN COMBIQUICK SERIE 9000 CM9600B

5 JAHRE HERSTELLERGARANTIE



- **Kompaktbackofen mit integrierter Mikrowelle**
 - **Exklusives schwarzes Küchenmöbelhandels-Design**
 - **WLAN-fähiger Kompaktbackofen, steuerbar über die AEG App**
 - **CookSmart Touch+ Display**
 - 44 L Garraum
 - Temperaturbereich von 30 °C–230 °C
 - **Kerntemperatursensor**
 - **Kochassistent 2.0**
 - Restwärmeanzeige und -nutzung
 - Türkontaktschalter für Licht
 - Automatische Abschaltung für Backofen
 - Glatte Innenwände aus Longclean-Emaille
 - Einhängegitter mit Einschubhilfe
 - Türverglasung: SafeToTouch
 - Grillheizstab
 - Kühlgebläse
 - 24 Beheizungsarten (Details siehe Beheizungsartentabelle S. 68)
 - Schnellaufheizung zuschaltbar
 - Mikrowellenleistung max. 1000 W
 - Garraumbeleuchtung 25 W Halogen
- Zubehör:**
- Snapper kit für leichten Einbau
 - 1 emailliertes Backblech
 - 1 Fettpfanne
 - 1 Kombirost
 - 1,5 m Anschlusskabel mit Stecker
- Anschlusswert:**
- 3,0 kW für Anschluss an 230 V

Modell	CM9600B	PL
PNC	944 005 076	
SP	€ 1.990,-	

* Sonderzubehör siehe Seite 218–227



MEALASSIST KOMPAKT-BACKOFEN
COMBIQUICK SERIE 8000
CM7600T



MEALASSIST KOMPAKT-BACKOFEN
COMBIQUICK SERIE 8000
CM7600B

5 JAHRE HERSTELLERGARANTIE



- **Kompaktbackofen mit integrierter Mikrowelle**
- **Exklusives matt schwarzes Küchenmöbelhandels-Design**
- **WLAN-fähiger Kompaktbackofen, steuerbar über die AEG App**
- **CookSmart Touch Display**
- **verdunkelte Glasfront**
- 44 L Garraum
- Temperaturbereich von 30 °C–230 °C
- **Kerntemperatursensor**
- **Kochassistent 2.0**
- Restwärmeanzeige und -nutzung
- Türkontaktschalter für Licht
- Automatische Abschaltung für Backofen
- Glatte Innenwände aus Longclean-Emaille
- Einhängegitter mit Einschubhilfe
- Türverglasung: SafeToTouch
- Grillheizstab
- Kühlgebläse

- 24 Beheizungsarten (Details siehe Beheizungsartentabelle S. 68)
- Schnellaufheizung zuschaltbar
- Mikrowellenleistung max. 1000 W
- Garraumbeleuchtung 25 W Halogen

Zubehör:

- Snapper kit für leichten Einbau
- 1 emailliertes Backblech
- 1 Fettpfanne
- 1 Kombirost
- 1,5 m Anschlusskabel mit Stecker

Anschlusswert:

- 3,0 kW für Anschluss an 230 V

5 JAHRE HERSTELLERGARANTIE



- **Kompaktbackofen mit integrierter Mikrowelle**
- **Exklusives schwarzes Küchenmöbelhandels-Design**
- **WLAN-fähiger Kompaktbackofen, steuerbar über die AEG App**
- **CookSmart Touch Display**
- 44 L Garraum
- Temperaturbereich von 30 °C–230 °C
- **Kerntemperatursensor**
- **Kochassistent 2.0**
- Restwärmeanzeige und -nutzung
- Türkontaktschalter für Licht
- Automatische Abschaltung für Backofen
- Glatte Innenwände aus Longclean-Emaille
- Einhängegitter mit Einschubhilfe
- Türverglasung: SafeToTouch
- Grillheizstab
- Kühlgebläse

- 24 Beheizungsarten (Details siehe Beheizungsartentabelle S. 68)
- Schnellaufheizung zuschaltbar
- Mikrowellenleistung max. 1000 W
- Garraumbeleuchtung 25 W Halogen

Zubehör:

- Snapper kit für leichten Einbau
- 1 emailliertes Backblech
- 1 Fettpfanne
- 1 Kombirost
- 1,5 m Anschlusskabel mit Stecker

Anschlusswert:

- 3,0 kW für Anschluss an 230 V

Lieferbar ab April 2025

Modell	CM7600T	PL
PNC	944 005 063	
SP	€ 1.990,-	

Lieferbar ab April 2025

Modell	CM7600B	PL
PNC	944 005 079	
SP	€ 1.790,-	

* Sonderzubehör siehe Seite 218–227



MEALASSIST KOMPAKT-BACKOFEN COMBIQUICK SERIE 8000 CM6600B

5 JAHRE HERSTELLERGARANTIE



- **Kompaktbackofen mit integrierter Mikrowelle**
- **Exklusives schwarzes Küchenmöbelhandels-Design**
- **WLAN-fähiger Kompaktbackofen, steuerbar über die AEG App**
- **EXCite Full Touch Display**

- 44 L Garraum
- Elektronische Temperaturregelung
- Temperaturbereich von 30 °C–230 °C
- **Kerntemperatursensor**
- **Kochassistent**
- Restwärmeanzeige und -nutzung
- Automatische Abschaltung für Backofen
- Türkontaktschalter für Licht
- Glatte Innenwände aus Longclean-Emaile
- Einhängegitter mit Einschubhilfe
- Türverglasung: SafeToTouch
- Grillheizstab
- Kindersicherung
- Kühlgebläse

- 15 Beheizungsarten (Details siehe Beheizungsartentabelle S. 68)
- Schnellaufheizung zuschaltbar
- Mikrowellenleistung max. 1000 W
- Garraumbeleuchtung 25 W Halogen

Zubehör:

- 1 emailliertes Backblech
- 1 Fettpfanne
- 1 Kombirost
- 1,5 m Anschlusskabel mit Stecker

Anschlusswert:

- 3,0 kW für Anschluss an 230 V

Modell	CM6600B	PL
PNC	944 005 111	
SP	€ 1.590,-	



NEU

COMBIAIR MIKROWELLE MIT HEISSLUFT
SERIE 5000
CM3500B

5 JAHRE HERSTELLERGARANTIE



- **Kompaktbackofen mit integrierter Mikrowelle**
- **Exklusives schwarzes Küchenmöbelhandels-Design**
- **WLAN-fähiger Kompaktbackofen, steuerbar über die AEG App**
- **EXPlore Display**

- 41 L Garraum
- Versenkknebel
- Elektronische Temperaturregelung
- Temperaturbereich von 30 °C–230 °C
- Restwärmeanzeige und -nutzung
- Automatische Abschaltung für Backofen
- Türkontaktschalter für Licht
- Glatte Innenwände aus Longclean-Emaille
- Türverglasung: SafeToTouch
- Grillheizstab
- Kindersicherung
- Drehteller
- Kühlgebläse

- 9 Beheizungsarten (Details siehe Beheizungsartentabelle S. 68)
- 11 Automatikprogramme
- Schnellaufheizung zuschaltbar
- Mikrowellenleistung max. 1000 W
- Garraumbeleuchtung 25 W Halogen

Zubehör:

- Grillrost Set
- Drehteller aus Glas
- 1,5 m Anschlusskabel mit Stecker

Anschlusswert:

- 2,65 kW für Anschluss an 220–240 V

Modell	CM3500B	SL
PNC	944 005 057	
SP	€ 1.190,-	

* Sonderzubehör siehe Seite 218–227



NEU

MEALASSIST MIKROWELLE MIT GRILL SERIE 7000 CM7310B

5 JAHRE HERSTELLERGARANTIE



• **Exklusives schwarzes
Küchenmöbelhandels-Design**

• **WLAN-fähiger Kompakt-
backofen, steuerbar über
AEG App**

- **CookSmart Touch Display**
- 44 L Garraum
- Temperaturbereich von 30 °C–230 °C
- Türkontaktschalter für Licht
- Glatte Innenwände aus Longclean-Emaille
- Türverglasung: SafeToTouch
- Grillheizstab
- Drehteller
- Kühlgebläse
- 7 Beheizungsarten (Details siehe Beheizungsartentabelle S. 68)
- Mikrowellenleistung max. 1000 W
- Garraumbeleuchtung 40 W Halogen

Aufrüstbar mit:

- FlexiRunners™ (SuperClean)
- Vollauszug/Teilauszug (1 Paar)

Zubehör:

- Snapper kit für leichten Einbau
- 1 Glasplatte
- 1 Kombirost
- 1,5 m Anschlusskabel mit Stecker

Anschlusswert:

- 2,1 kW für Anschluss an 230 V

Lieferbar ab April 2025

Modell	CM7310B	PL
PNC	944 005 188	
SP	€ 1.290,-	

BEHEIZUNGSARTEN

Beheizungsart	Beschreibung und Anwendungsbeispiele
Ofenfunktionen mit Dampf	
Sous Vide Garen	Die Speisen werden in vakuumversiegelten Beuteln oder Glasgefäßen bei gradgenau kontrollierten Temperaturen über einen längeren Zeitraum im Dampf gegart. Auf diese Weise erhalten deine Speisen eine zarte Struktur, Aromen und Geschmacksstoffe entfalten sich und das Gargut bleibt saftig. Die Methode eignet sich für Fleisch, Fisch, Gemüse, Obst und Eier. Verwende Sous Vide-geeignete Behälter wie einen vakuumversiegelten Beutel oder ein Glasgefäß.
Steamify® – Automatische Dampfzufuhr	Wähle die Temperatur und dein Ofen fügt automatisch die richtige Menge an Dampf hinzu. Ideal zum Dampfgaren, Dünsten, sanftem Überbacken, Backen und Braten.
Dampfgaren/Dampf	100 % Dampf bei 50–100 °C – Der Backofen gibt bis zu 100 % an Dampf zum Garen, so dass Nährstoffe, Konsistenz und Farbe bewahrt werden. Diese Funktion ist somit bestens geeignet für die Zubereitung von Gemüse, Getreide, Früchte, Hülsenfrüchte, Fleisch, Sättigungsbeilagen, Meeresfrüchte oder Terrinen.
Feuchtgaren hoch	Bis zu 80 % Dampf bei 105–130 °C – Der Backofen kombiniert bis zu 80 % an Dampf mit Heißluft für schonende Garmethoden wie Dünsten oder Schmoren. Diese Funktion ist somit bestens geeignet für Aufläufe, geschmortes oder gedünstetes Fleisch und Geflügel, Fischsuppe, ganzen Fisch oder süße und herzhaft Knödel.
Feuchtgaren mittel	Bis zu 50 % Dampf bei 135–150 °C – Der Backofen kombiniert bis zu 50 % an Dampf mit Heißluft, um Speisen schonend durchzugaren sowie sanft zu überbacken und dadurch Geschmack und Saftigkeit zu erhöhen. Diese Funktion ist somit bestens geeignet für Lasagne, Schweinerippchen, gefülltes Gemüse oder leicht überbackenen Fisch.
Feuchtgaren niedrig	Bis zu 25 % Dampf bei 155–230 °C – Der Backofen kombiniert bis zu 25 % an Dampf und Heißluft, um noch bessere Brat- und Backergebnisse zu erzielen: außen knusprig und innen zart. Diese Funktion ist geeignet bestens für gebratenes Fleisch, Geflügel, Fisch, Blätterteiggebäck, Tartes, Muffins, Gemüsegratins und zum Backen.
Regenerieren	Das Aufwärmen von Lebensmitteln mit Dampf verhindert ein Austrocknen der Oberflächen. Die Wärme wird sanft und gleichmäßig verteilt, wodurch der Geschmack und das Aroma der Speisen wiederhergestellt werden, als ob sie frisch zubereitet wären. Diese Funktion kann Lebensmittel auf mehreren Ebenen gleichzeitig und direkt auf einem Teller erwärmen.
Aufbacken	Diese Funktion ist ideal für eintägiges Brot oder Brötchen um Geschmack und Aroma zu erhalten.
SteamBake	Mit SteamBake geht Teig besser auf und dein Gebäck wird knuspriger, saftiger und fluffiger.
Brot Backen	Verwende diese Funktion, um Brot oder Brötchen zu backen. Für ein professionelles Ergebnis mit einer knusprigen und glänzenden Kruste und einer perfekten Farbe der Backwaren.
Gärstufe	Zur Verkürzung der Gärzeit des Hefeteigs. Dadurch wird die Oberfläche vor dem Austrocknen bewahrt und der Teig elastisch gehalten.
Standard-Ofenfunktionen	
Grillstufe 1	Zum Grillen dünner Lebensmittel und zum Toasten von Brot.
Heißluftgrillen	Zum Braten großer Fleischstücke oder von Geflügel mit Knochen auf einer Ebene. Ideal zum Gratinieren und Überbacken.
Heißluft	Zum Backen auf bis zu drei Einschubebenen gleichzeitig und zum Dörren von Lebensmitteln. Verwende bei Rezepten mit angegebener Ober-/Unterhitze eine um 20–40 °C niedrigere Backofentemperatur bei Heißluft.
Tiefkühlgerichte	Lässt Fertiggerichte (z. B. Pommes frites, Kartoffelspalten oder Frühlingsrollen) schön knusprig werden.
Ober-/Unterhitze	Backen und Braten von Speisen auf einer Einschubebene.
Pizzastufe	Zum Backen von Pizza. Für ein intensives Überbacken und einen knusprigen Boden.
Oberhitze/Überbacken	Ideal zum Gratinieren und Überbacken
Unterhitze	Zum Backen von Kuchen mit knusprigen Böden und zum Einkochen von Lebensmitteln.
Sonderfunktionen	
Einkochen	Zum Einkochen von Gemüse (z. B. Gurken).
Dörren	Zum Dörren von Obst, Gemüse und Pilzen in Scheiben.
Teller wärmen	Zum Vorwärmen von Tellern vor dem Servieren.
Auftauen	Zum Auftauen von Lebensmitteln (auch Gemüse und Obst). Die Auftauzeit hängt von der Menge und Größe der gefrorenen Lebensmittel ab.
Aufwärmen	Zum Aufwärmen von Gerichten
Schmoren	Zum Schmoren von deftigen Gerichten wie Gulasch, Rinderbraten oder Rouladen.
Braten	Zum Braten mit hohen Temperaturen wie Krustenbraten.
Niedertemperaturgaren	Für zarte, saftige Braten.
Warmhalten	Zum Warmhalten von Speisen.
Feuchte Umluft	Diese Funktion ist entwickelt worden, um während des Kochvorgangs Energie zu sparen. Wenn du diese Funktion nutzt, kann die Temperatur im Garraum von der eingestellten Temperatur abweichen. Es wird die Restwärme genutzt. Die Wärmeleistung kann geringer sein.
Umluft	Zum gleichzeitigen Backen auf zwei Ebenen.
Mikrowellenfunktionen	
Mikrowelle	Aufwärmen und Kochen im Leistungsbereich 100–1000 W
Auftauen	Zum Auftauen von Fleisch, Fisch oder Kuchen im Leistungsbereich 100–200 W
Aufwärmen	Aufwärmen von Mahlzeiten und Lebensmitteln im Leistungsbereich 300–700 W
Schmelzen	Zum Schmelzen von geeigneten Speisen, wie Schokolade und Butter im Leistungsbereich 100–400 W
Popcorn	Zum Zubereiten von Popcorn im Leistungsbereich 700–1000 W
Heißluft und Mikrowelle	Die Wärme wird direkt im Gargut erzeugt. Funktion mit Extraleistung der Mikrowelle. Zum Backen auf einer Ebene. Heize den Backofen nicht vor. Im Leistungsbereich 100–600 W
Ober-/Unterhitze + Mikrowelle	Die Wärme wird direkt im Gargut erzeugt. Funktion mit Extraleistung der Mikrowelle. Zum Backen und Braten auf einer Einschubebene. Heize den Backofen nicht vor. Im Leistungsbereich 100–600 W
Grill + Mikrowelle	Die Wärme wird direkt im Gargut erzeugt. Funktion mit Extraleistung der Mikrowelle. Zum Grillen flacher Lebensmittel und zum Toasten von Brot. Heize den Backofen nicht vor. Im Leistungsbereich 100–600 W
Heißluftgrillen + Mikrowelle	Die Wärme wird direkt im Gargut erzeugt. Funktion mit Extraleistung der Mikrowelle. Für größere Bratenstücke, sowie zum Überbacken und Gratinieren. Heize den Backofen nicht vor. Im Leistungsbereich 100–600 W

AEG Einbau-Kaffeefullautomat mit CookSmart Touch Display

AEG Einbau-Kaffeefullautomaten mit CookSmart Touch Display ermöglichen eine intuitive Bedienung. Bereite eine Auswahl an Kaffee, Espresso und anderen Heißgetränken zu und genieße sie zu Hause genau so, wie du sie magst.



Einbau-Kaffeefullautomat: Werde dein eigener Barista

Mit dem Einbau-Kaffeefullautomaten von AEG kannst du den perfekten Espresso, einen Café cr ma oder ein anderes Hei getr nk genauso zubereiten, wie du es magst. Ganz so, als h ttest du eine eigene Esspressobar, die dir immer deinen perfekten Kaffee zubereitet.



Deine pers nliche Esspressobar: Bestimme das Rezept f r dein perfektes Getr nk

Mit den einstellbaren Kaffeest rken oder individuellen Milch- und Schaummengen kannst du das Rezept genau auf deine Vorlieben abstimmen: Caf  cr ma, Cappuccino, Latte Macchiato und mehr.



CookSmart Touch Display: Einfaches Steuern der Funktionen

Mit dem CookSmart Touch Display kannst du einfach durch die Men s navigieren, Funktionen und Einstellungen ausw hlen und Favoriten speichern.



Thermomilchbeh lter: H lt die Milch l nger frisch

Der Thermomilchbeh lter h lt die Milch l nger frisch und vereinfacht die Einstellung der Schaumdichte nach deinen Vorlieben. W hle einfach deine pr ferierte Schaumdichte und der Fullautomat zieht sich genau die richtige Menge Milch f r deinen perfekten Milchschaum.



NEU

EINBAU-KAFFEEVOLLAUTOMAT

CK7100T

5 JAHRE HERSTELLERGARANTIE



- **Exklusives matt schwarzes Küchenmöbelhandels-Design**
- **CookSmart Touch Display**
- **Favoriten Optionen**
- Automatische Zubereitung von Cappuccino und **Latte Macchiato** mit integriertem Milchaufschäumer
- 18 Getränke Programme auswählbar: Vom klassischen Café crème und Latte Macchiato bis hin zu einer ganzen Kanne Kaffee
- Getränkegrößen variierbar von XL, L, M bis S
- Hochdruck Dampffunktion für manuelles Milchaufschäumen
- Individuelle Einstellung von Mahlgrad, Kaffeestärke, Tassenfüllmenge und Temperatur
- Vorbrühfunktion für ein perfektes Aroma
- Integriertes, leises Kegelmahlwerk
- Bohnenbehälter (350 g) mit Füllstandsensoren
- Einfüllöffnung für gemahlene Kaffeebohnen
- Von vorne entnehmbarer **Wasserbehälter** (2,5 L)
- Anzeige bei leerem Bohnen- bzw. Wasserbehälter
- Höhenverstellbarer Kaffeeauslauf (8,5–14 cm)
- LED-Beleuchtung

- Auto Start: Die programmierbare Einschaltzeit
- Automatische Abschaltung nach wahlweise 15, 30, 60, 120 und 180 Minuten
- Entnehmbare Brüheinheit
- Automatisches Spül- und Entkalkungsprogramm
- 2 Heizsysteme für eine optimale Brühtemperatur und Dampfausgabe
- Pumpendruck: 15 bar

Zubehör:

- Kaffeekanne (1 L)
- Thermo Milchbehälter (0,5 l)
- Messlöffel für Kaffeepulver
- Entkalkungsmittel
- Reinigungsbürste
- Teststreifen zur Ermittlung des Wasserhärtegrades
- Wasserenthärtungsfilter
- 1,7 m Anschlusskabel mit Stecker
- Teleskopauszug mit SoftClosing

Anschlusswert:

- 1,35 kW für Anschluss an 220–240 V

Das Gerät ist mittels Netzschalter vollständig vom Stromnetz trennbar.

Modell	CK7100T	PL
PNC	942 401 600	
SP	€ 4.290,-	



NEU

EINBAU-KAFFEEVOLLAUTOMAT

CK7100B

5 JAHRE HERSTELLERGARANTIE



- **Exklusives schwarzes Küchenmöbelhandels-Design**
- **CookSmart Touch Display**
- **Favoriten Optionen**
- Automatische Zubereitung von Cappuccino und **Latte Macchiato** mit integriertem Milchaufschäumer
- 18 Getränke Programme auswählbar: Vom klassischen Café crème und Latte Macchiato bis hin zu einer ganzen Kanne Kaffee
- Getränkegrößen variierbar von XL, L, M bis S
- Hochdruck Dampffunktion für manuelles Milchaufschäumen
- Individuelle Einstellung von Mahlgrad, Kaffeestärke, Tassenfüllmenge und Temperatur
- Vorbrühfunktion für ein perfektes Aroma
- Integriertes, leises Kegelmahlwerk
- Bohnenbehälter (350 g) mit Füllstandsensoren
- Einfüllöffnung für gemahlene Kaffeebohnen
- Von vorne entnehmbarer **Wasserbehälter** (2,5 L)
- Anzeige bei leerem Bohnen- bzw. Wasserbehälter
- Höhenverstellbarer Kaffeeauslauf (8,5–14 cm)
- LED-Beleuchtung

- Auto Start: Die programmierbare Einschaltzeit
- Automatische Abschaltung nach wahlweise 15, 30, 60, 120 und 180 Minuten
- Entnehmbare Brüheinheit
- Automatisches Spül- und Entkalkungsprogramm
- 2 Heizsysteme für eine optimale Brühtemperatur und Dampfausgabe
- Pumpendruck: 15 bar

Zubehör:

- Kaffeekanne (1 L)
- Thermo Milchbehälter (0,5 l)
- Messlöffel für Kaffeepulver
- Entkalkungsmittel
- Reinigungsbürste
- Teststreifen zur Ermittlung des Wasserhärtegrades
- Wasserenthärtungsfilter
- 1,7 m Anschlusskabel mit Stecker
- Teleskopauszüge mit SoftClosing

Anschlusswert:

- 1,35 kW für Anschluss an 220–240 V

Das Gerät ist mittels Netzschalter vollständig vom Stromnetz trennbar.

Modell	CK7100B	PL
PNC	942 401 601	
SP	€ 4.090,-	

Eleganter und flexibler Lagerraum für deine Weine

Dieser kompakte Weinkühlschrank bietet ein Höchstmaß an Stil und Flexibilität. Er überzeugt mit einem Temperaturbereich von 5 bis 20 Grad und passt perfekt zu den anderen Küchengeräten der AEG-Kompaktreihe.



Cellar Pro 5 Grundsätze: Bewahren deinen Wein in seiner besten Form

Cellar Pro 5: Die perfekte Weinqualität dank der 5 Fundamente der richtigen Weinlagerung: Temperaturstabilität, hohe Luftfeuchtigkeit, dunkle Lagerfläche, vibrationsfreie Umgebung und ideale Luftzirkulation.



Lager deinen Wein bei der richtigen Temperatur

Bei diesem Weinklimaschrank kannst du sicher sein, dass deine Flaschen bei genau der richtigen Temperatur gelagert werden. Durch die direkte Temperaturregelung kannst du eine Temperatur von 5 bis 20 Grad einstellen.



Lager bis zu 18 Flaschen, selbst wenn wenig Platz zur Verfügung steht

Lager bis zu 18 Flaschen in diesem kompakten Weinkühlschrank. Dank des Designs hast du stets etwas servierbereit, auch wenn der Platz in deiner Küche begrenzt ist.



AEG Weinklimaschränke mit Perfect Shelving

Das perfektionierte Regalsystem Weinklimaschränke ermöglicht dir das Lagern deiner gesamten Sammlung, unabhängig der Flaschengröße. Die ausziehbaren Premium-Holzablagen bieten den idealen Abstand für alle 750-ml-Flaschentypen – sogar für deinen Lieblings-Champagner, ohne das Etikett zu zerkratzen.



Obere LED-Beleuchtung

Hochwertige Beleuchtung deiner Weine mit sanfter LED-Beleuchtung von oben. Deine gesamte Weinsammlung im Überblick.



KOMPAKTER WEINKLIMASCHRANK MIT PERFECT SHELIVING SERIE 8000 CW6000T

5 JAHRE HERSTELLERGARANTIE



- **Exklusives matt schwarzes Küchenmöbelhandels-Design**
- **Komfortable Bedienung über Touch Control**
- Digitale Temperaturanzeige
- Temperaturbereich: +5°C bis zu +20°C
- Elektronische Temperaturregelung
- **Türöffnung: grifflos, Push-pull-System**
- LED-Innenbeleuchtung
- Platz für bis zu 18 Flaschen (0,75 L)
- Flaschenanordnung: längs und quer für unterschiedliche Flaschenformen
- 3 Ablageflächen
- 2 Holzablagereoste auf Teleskopschienen
- Jährlicher Energieverbrauch in kWh: 100
- Gesamtnutzinhalt (Liter): 49
- Luftschallemissionsklasse: C
- Luftschallemission in dB(A) re 1 pW: 39
- Kabellänge: 1,8 m
- Klimaklasse: N-ST
- Türanschlag unten

Anschlusswert:

- 0,9 kW für Anschluss an 220–240 V

Hinweis:

Planbar über Wärme- und Ergänzungsschublade

Lieferbar ab März 2025

Modell	CW6000T	PL
PNC	923 421 446	
SP	€ 3.290,-	



KOMPAKTER WEINKLIMASCHRANK MIT PERFECT SHELIVING SERIE 8000 CW6000B

5 JAHRE HERSTELLERGARANTIE



- **Exklusives schwarzes Küchenmöbelhandels-Design**
- **Komfortable Bedienung über Touch Control**
- Digitale Temperaturanzeige
- Temperaturbereich: +5°C bis zu +20°C
- Elektronische Temperaturregelung
- **Türöffnung: grifflos, Push-pull-System**
- LED-Innenbeleuchtung
- Platz für bis zu 18 Flaschen (0,75 L)
- Flaschenanordnung: längs und quer für unterschiedliche Flaschenformen
- 3 Ablageflächen
- 2 Holzablagereoste auf Teleskopschienen
- Jährlicher Energieverbrauch in kWh: 100
- Gesamtnutzinhalt (Liter): 49
- Luftschallemissionsklasse: C
- Luftschallemission in dB(A) re 1 pW: 39
- Kabellänge: 1,8 m
- Klimaklasse: N-ST
- Türanschlag unten

Anschlusswert:

- 0,9 kW für Anschluss an 220–240 V

Hinweis:

Planbar über Wärme- und Ergänzungsschublade

Lieferbar ab März 2025

Modell	CW6000B	PL
PNC	923 421 445	
SP	€ 3.090,-	

* Sonderzubehör siehe Seite 218–227



Eingebaute Wärmeschublade: Serviere Speisen immer bei perfekter Temperatur

Mit einer eingebauten Wärmeschublade in deiner Küche halten Speisen die perfekte Serviertemperatur, bis sie auf den Tisch kommen.



Elektronisches Touch Display lässt dich nahtlos navigieren

Die Benutzeroberfläche mit elektronischem Touch Display vereinfacht die Auswahl der Funktionen und Einstellungen.



Punktgenaue Temperatur

In dieser Wärmeschublade mit punktgenauer Temperatureinstellung hältst du Speisen auf optimaler Serviertemperatur und Teller warm.



Niedrigtemperaturgaren: Entdecke neue Geschmackserlebnisse

Die Niedrigtemperatur-Kochfunktion lässt dich neue Geschmacksrichtungen entdecken und neue kulinarische Erlebnisse genießen.

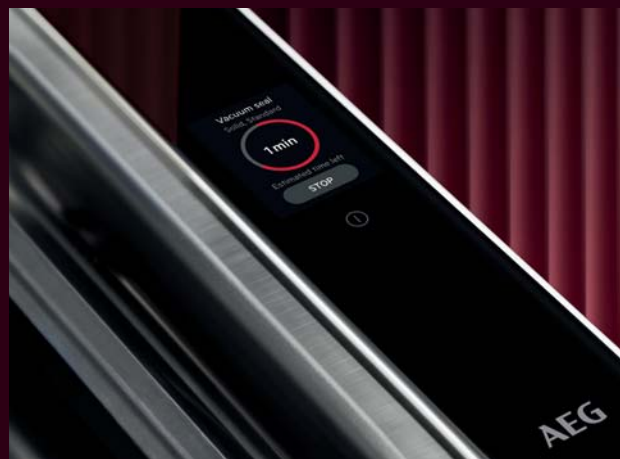

AEG Vakuumierschublade mit TFT Touch Display

Die AEG Vakuumierschublade bietet dir zahlreiche Möglichkeiten deine Speisen professionell vorzubereiten: vom klassischen Vakuumieren über Marinieren bis hin zum Reinigen von Muscheln. So meisterst du perfekt die Techniken der Profiköche. Das TFT Touch Display ermöglicht eine intuitive Bedienung.

Vakuumier-Funktion: Professionelle Kochtechniken für dein zu Hause

Profiköche nutzen die Sous Vide-Technik. Mit diesem Vakuumiergerät kannst du die gleiche professionelle Technik anwenden, um zu Hause Ergebnisse in Restaurantqualität zu erzielen.

Schnelles Marinieren mit der Vakuumierschublade: Für intensiveren Geschmack

Schneller zu köstlichen Ergebnissen: Maximiere den Kontakt zwischen Lebensmittel und Marinade, indem du zum Marinieren von Lebensmitteln die Vakuumierschublade verwendest.

TFT Full Touch Farbdisplay: Übersichtliche Anzeige aller Funktionen

Das reaktionsschnelle TFT Touch Display bietet dir intuitiven Zugriff auf die verschiedenen Funktionen der Vakuumierschublade für professionelle Ergebnisse. Symbole und Texte bieten dir noch mehr Bedienkomfort.



WÄRMESCHUBLADE

CD1100T

5 JAHRE HERSTELLERGARANTIE



- **Exklusives matt schwarzes Küchenmöbelhandels-Design**

- **Push-Pull-Mechanismus**

- elektronische Schubladenregelung
- LED-Touch Display
- Kontrollleuchte bei eingeschaltetem Gerät
- Kontrollämpchen für An/Aus
- Glasboden
- Zum Einbau unter ein 45-cm-Kompakt-Gerät

Funktionen:

- Geschirr erwärmen
 - Auftauen von Speisen
 - Essen aufwärmen
 - Garen bei niedrigen Temperaturen
 - Teig gehen lassen
- Temperaturbereich: 30–85 °C
 - Beheizungsprinzip: Heißluftsystem
 - Teleskop-Vollauszug

Anschlusswert:

- 0,515 kW für Anschluss an 220–240 V

Modell	CD1100T	PL
PNC	947 727 549	
SP	€ 1.290,-	



WÄRMESCHUBLADE

CD1100B

5 JAHRE HERSTELLERGARANTIE



- **Exklusives schwarzes Küchenmöbelhandels-Design**

- **Push-Pull-Mechanismus**

- elektronische Schubladenregelung
- LED-Touch Display
- Kontrollleuchte bei eingeschaltetem Gerät
- Kontrollämpchen für An/Aus
- Glasboden
- Zum Einbau unter ein 45-cm-Kompakt-Gerät

Funktionen:

- Geschirr erwärmen
 - Auftauen von Speisen
 - Essen aufwärmen
 - Garen bei niedrigen Temperaturen
 - Teig gehen lassen
- Temperaturbereich: 30–85 °C
 - Beheizungsprinzip: Heißluftsystem
 - Teleskop-Vollauszug

Anschlusswert:

- 0,515 kW für Anschluss an 220–240 V

Modell	CD1100B	PL
PNC	947 727 548	
SP	€ 1.190,-	

* Sonderzubehör siehe Seite 218–227



VAKUUIERSCHUBLADE

CV1100T

5 JAHRE HERSTELLERGARANTIE



• **Exklusives matt schwarzes Kichenm6belhandels-Design**

- Professionelles Vakuuiergerat mit einer Vakuuierleistung bis zu 99,9%
- Pumpleistung: 3 m³/h
- Push-Pull-Mechanismus
- TFT Full Touch Farbdisplay
- SoftTouch-Bedienung
- 9 Funktionen: Klassisches Vakuuieren, Versiegeln, Vakuuieren von Behaltern, Externes Vakuu, Marinieren, Zartmachen, Kalt Aufgiessen, Einlegen, Reinigung von Muscheln

Technische Daten:

- Netto-Kammerabmessungen 72 x 408 x 276 mm (H x B x T)
- Material der Vakuuierkammer: Edelstahl

Zubeh6r:

(im Lieferumfang enthalten)

- 2x 25 Vakuuierbeutel 200 x 300 mm, geeignet f6r einen Einsatz von -40 °C bis 100 °C (z. B. **Sous Vide** Garen oder Lagerhaltung im K6hlschrank)

Modell	CV1100T	PL
PNC	947 727 561	
SP	€ 4.690,-	



VAKUUIERSCHUBLADE

CV1100B

5 JAHRE HERSTELLERGARANTIE



• **Exklusives schwarzes Kichenm6belhandels-Design**

- Professionelles Vakuuiergerat mit einer Vakuuierleistung bis zu 99,9%
- Pumpleistung: 3 m³/h
- Push-Pull-Mechanismus
- TFT Full Touch Farbdisplay
- SoftTouch-Bedienung
- 9 Funktionen: Klassisches Vakuuieren, Versiegeln, Vakuuieren von Behaltern, Externes Vakuu, Marinieren, Zartmachen, Kalt Aufgiessen, Einlegen, Reinigung von Muscheln

Technische Daten:

- Netto-Kammerabmessungen 72 x 408 x 276 mm (H x B x T)
- Material der Vakuuierkammer: Edelstahl

Zubeh6r:

(im Lieferumfang enthalten)

- 2x 25 Vakuuierbeutel 200 x 300 mm, geeignet f6r einen Einsatz von -40 °C bis 100 °C (z. B. **Sous Vide** Garen oder Lagerhaltung im K6hlschrank)

Modell	CV1100B	PL
PNC	947 727 560	
SP	€ 4.590,-	

* Sonderzubeh6r siehe Seite 218-227

KOCHEN

Kochfelder mit integriertem Dunstabzug

Induktionskochfelder mit Abzug FlexBridge XT	86
Induktionskochfelder mit Abzug Doppel-Bridge XT	88
Induktionskochfelder mit Abzug Bridge XTM	94
Induktionskochfeld mit Abzug Left-Bridge XT	102

Die Maßskizzen und Einbautechnik findest Du im Maßskizzenkatalog
oder online mit diesem QR Code:



Maßskizzen

SCHÖNHEIT, DIE BLEIBT: SAPHIRMATT® INDUKTIONSKOCHFELDER

Die elegante matt schwarze Oberfläche ist resistent gegen Fingerabdrücke und Flecken und sorgt dafür, dass dein Kochfeld länger wie neu aussieht.



Für 8000 Bridge XT Induktionskochfelder mit SaphirMatt®-Oberfläche



TESTSIEGER
AEG SAPHIRMATT®
Die AEG SaphirMatt® Oberfläche zeigt im Vergleichstest herausragende Eigenschaften in den getesteten Kategorien Reinigung und Stabilität.

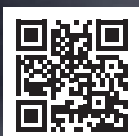

QR-Code scannen und mehr zum AEG SaphirMatt® Kochfeld entdecken.



WENIGER KRATZER DANK INNOVATIVEM SAPHIRMATT®-GLAS

Die SaphirMatt®-Glaskeramikoberfläche bietet einen überragenden Schutz vor Kratzern im Vergleich zu AEG Standard-Glaskeramikkochfeldern. Das elegante matt schwarze Finish der SaphirMatt®-Oberfläche bewahrt dir die Freude am Kochen auf lange Sicht.



SCHNELLE REINIGUNG UND RESISTENZ GEGEN FLECKEN

Induktionskochfelder mit SaphirMatt®-Oberfläche verleihen deiner Küche eine minimalistische Eleganz, die alle Blicke auf sich zieht. Die matt schwarze Oberfläche ist zudem resistent gegen Flecken und lässt sich doppelt so schnell reinigen*.







ANTI-FINGERPRINT FÜR EINE EFFIZIENTE REINIGUNG

Das elegante Design der einzigartigen SaphirMatt® Oberfläche ist resistent gegen Fingerabdrücke und reduziert die Reinigungszeit um die Hälfte* – für eine mühelose Pflege, Tag für Tag.



* Basierend auf externen Tests, verglichen mit unseren Standard-Glaskeramikkochfeldern ohne besondere Behandlung oder Beschichtung.

ÜBERSICHT KOCHFELDER MIT ABZUG

		Maße				Luftführung			
Modell	PNC	Sortiment	Gerätebreite in mm	Ausschnitt B x T in mm	Unterschrank	Umluft ungeführt	Umluft teilgeführt	Abluft	
FlexBridge XT (S. 86)									
	XCF6847AB	949 598 146	SL	830	780 x 490	90/80*	●		
	XCF6847IB	949 598 336	SL	800	780 x 490	90/80*	●		
	XDF6847AB	949 598 145	SL	830	780 x 490	90/80*			●
	XDF6847IB	949 598 335	SL	800	780 x 490	90/80*			●
Doppel-Bridge XT (S. 88)									
	XCD6847AS	949 598 148	PL	830	780 x 490	90/80*	●		
	XCD6847CS	949 598 149	PL	800	780 x 490	90/80*	●		
	XCD6847AB	949 598 147	SL	830	780 x 490	90/80*	●		
	XCD6847IB	949 598 334	SL	800	780 x 490	90/80*	●		
Bridge XTM (S. 94)									
	XUB6845AS	949 598 403	PL	830	750-780 x 490	60	●		
	XUB6845IS	949 598 402	PL	800	750-780 x 490	60	●		
	XUB6845AB	949 598 333	SL	830	750-780 x 490	60	●		
	XUB6845IB	949 598 332	SL	800	750-780 x 490	60	●		
	XUB6745AS	949 598 338	SL	730	680 x 490	60	●		
	XUB6745IS	949 598 337	SL	700	680 x 490	60	●		
	XUB6745AB	949 598 152	SL	730	680 x 490	60	●		
	XUB6745XB	949 598 153	SL	696	680 x 490	60	●		
XUB6745CB	949 598 151	SL	700	680 x 490	60	●			
Bridge XT (S. 102)									
	XCB6845AB	949 598 150	SL	800	750 x 490	80	●		

* bei einem 80 cm Schrank wird ein zusätzlicher Ausschnitt links und rechts benötigt.

Einbauart		Design				Ausstattung									
Einbau auflegend	Einbau flächenbündig	MattBlack-Rahmen seitlich	Edelstahl-Rahmen umlaufend	rahmenlos	Saphir Matt Glas	Kochzonen links	Kochzonen rechts	Direct Control Slider	PowerSlide	Auto-Funktion	WLAN fähig	2in1 Filter	Aktivkohlefilter	Fett-Filter	
•		•				22 x 44 cm	22 x 44 cm	5	•	•	•	•			
•	•			•		22 x 44 cm	22 x 44 cm	5	•	•	•	•			
•		•				22 x 44 cm	22 x 44 cm	5	•	•	•			•	
•	•			•		22 x 44 cm	22 x 44 cm	5	•	•	•			•	
•		•			•	2x 21 cm	2 x 21 cm	5		•		•			
•	•			•	•	2x 21 cm	2 x 21 cm	5		•		•			
•		•				2x 21 cm	2 x 21 cm	5		•		•			
•	•			•		2x 21 cm	2 x 21 cm	5		•		•			
•		•			•	2x 21 cm	14,5 + 18 cm	4		•			•	•	
•	•			•	•	2x 21 cm	14,5 + 18 cm	4		•			•	•	
•		•				2x 21 cm	14,5 + 18 cm	4		•			•	•	
•	•			•		2x 21 cm	14,5 + 18 cm	4		•			•	•	
•		•			•	2x 21 cm	14,5 + 18 cm	4		•			•	•	
•	•		•			2x 21 cm	14,5 + 18 cm	4		•			•	•	
•		•				2x 21 cm	14,5 + 18 cm	4		•			•	•	
•	•			•		2x 21 cm	14,5 + 18 cm	4		•			•	•	
•		•				2x 21 cm	14,5 + 18 cm	4		•		•			

Kochfelder mit Dunstabzug

FLEXBRIDGE XT INDUKTIONSKOCHFELD

WARUM NICHT MIT ALLEN FREIHEITEN KOCHEN

Innovativ, vernetzt und produziert in Rothenburg: Die FlexBridge XT 2in1-Induktionskochfelder geben dir dank nahtlos integriertem Dunstabzug mit intelligenter Auto-Steuerung nicht nur alle Freiheiten bei der Küchengestaltung – du genießt auch maximale Präzision und Flexibilität beim Kochen. Jeden Tag, bei jedem Gericht und mit jeder Art von Kochgeschirr. Verzichte auf nichts und erlebe stattdessen punktgenaues Erhitzen, individuelle Kochzonen-Steuerung, intuitive Slider-Bedienung und erweiterte Möglichkeiten mit der AEG App.



SCHNELL UND EFFEKTIV

Die Induktionstechnologie von AEG bietet dir ein Höchstmaß an Leistung und garantiert zu jeder Zeit die besten Geschmackserlebnisse.



DIREKT UND PRÄZISE

Mit 5 Direct-Control Steuerungen können alle Kochzonen einzeln sowie der Abzug schnell und direkt gesteuert werden.



PERFEKTE, SCHNELLE INSTALLATION

Nur 30 Installationsschritte für den Einbau als Umluftversion in einen Unterschrank mit durchgehender Rückwand. Das ist professionell und schneller als am Markt üblich.



REMOTE CONTROL

Steuern, kontrollieren und überwachen zahlreiche Funktionen des Dunstabzuges einfach aus der Ferne.



EINZIGARTIGES DESIGN

Hochwertiges, minimalistisches Design mit ultraflachem Abzugsgitter. Mit Rahmen oder flächenbündig und immer mit gleichem Platzbedarf wie ein herkömmliches Kochfeld.



Kitchen
Innovation
Award 2022

AUSGEZEICHNETES PRODUKT

VOM VERBRAUCHER GEWÄHLT

- ✓ Funktionalität
- ✓ Bedienkomfort
- ✓ Innovation
- ✓ Produktnutzen
- ✓ Design

kitcheninnovationaward.de

AEG

AEG App



NEUE FREIHEIT FÜR DIE KÜCHE – INNOVATIV UND VERNETZT



FÜR MEHR SAUBERE LUFT

Integrierter Dunstabzug mit Auto-Funktion für automatisches Absaugen und mit Breeze-Lüfterfunktion gegen unangenehme Kochgerüche. Dank ultraflachem Abzugsgitter lässt sich das Kochgeschirr leicht verschieben.



FLEXIBLER UND PRÄZISER KOCHEN

FlexBridge-Kochzonen und 4 präzise DirectControl Slider für jede Kochzone – für punktgenaues Erhitzen bei maximaler Flexibilität und einfacher Bedienung.



LEICHT ZU REINIGENDE FILTER

Effektives Absaugen bei leichter Reinigung: Der integrierte 2in1-Umluftfilter kombiniert Fett- und Aktivkohlefilter, lässt sich leicht von oben entnehmen und einfach in der Spülmaschine reinigen. Danach wird der Filter im Backofen regeneriert.



SMARTE KONNEKTIVITÄT

Von Benachrichtigungen zum Filter- und Gerätestatus bis zur Anleitung zum Einsatz der Auto-Funktion: Dank WiFi-Vernetzung der WLAN-fähigen Kochfelder mit der AEG App sind die wichtigsten Infos über deine SmartDevices abrufbar.



AEG TOPFDECKEL

Dank spezieller Dampföffnung werden Kochdünste und -dämpfe direkt in den Dunstabzug geleitet – zusätzlich ermöglichen die Deckel einen erhöhten Überkochtenschutz. AEG Topfdeckel mit Dampföffnung gibt es passend für dein vorhandenes Kochgeschirr in drei verschiedenen Größen.

ELEGANTES DESIGN MIT REDUZIERTER OPTIK

Unsere verschiedenen Rahmenkonzepte mit ihrem minimalistischen Design ermöglichen die perfekte Integration in jede Küche.



.....
MattBlack-Rahmen seitlich

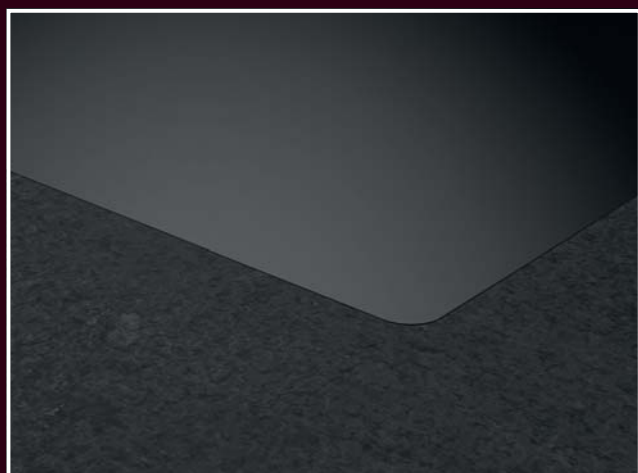

.....
Rahmenlos für flächenbündigen Einbau

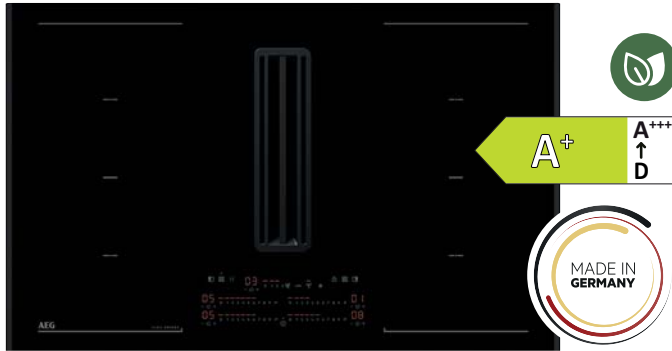

**FLEXBRIDGE XT SERIE 6000,
UMLUFTVERSION**
XCF6847AB/IB FLEXBRIDGE XT

5 JAHRE HERSTELLERGARANTIE



- 2in1-Kochfeld-Dunstabzug-Kombination, Umluftversion
- **WLAN-fähiges Kochfeld, steuerbar über AEG App**
- MattBlack-Rahmen seitlich

Kochfeld:

- Direct-Control Kochzonen-Ansteuerung
- **FlexBridge links und rechts – kombiniert bis zu 4 ovale Kochzonen**
- **PowerSlide-Funktion**
- Elektronische Anzeigen für alle 4 Kochzonen
- Power-Funktion für jede Kochzone
- Topferkennung
- Pause-Funktion
- Öko-Timer
- CountUp Timer
- Kurzzeitwecker
- OptiHeat Control – 3-stufige Restwärmeanzeige
- OffSound Control
- Verriegelungsfunktion
- Leistungsabhängige Abschaltautomatik
- Kindersicherung
- **Kochzonenbestückung links und rechts:**
4 ovale **Induktions**-Kochzonen 22 x 44 cm, für bis zu 2 Töpfe je 2,3 kW (Powerstufe 3,2 kW)

Dunstabzug:

- **Inverter Motor**
- **Auto-Funktion**
- **Direct-Control Ansteuerung**
- 3 Leistungsstufen + Intensiv
- Elektronische Regelung
- Umluftbetrieb
- 2in1-Filter: Aktivkohle- und Fettfilter zur Beseitigung von Gerüchen und Fette, spülmaschinengeeignet
- Optische Sättigungsanzeige für 2in1-Filter

Leistungswerte im Umluftbetrieb:¹⁾

Intensiv: 585 m³/h
Max.: 465 m³/h, 70 dB(A) re 1 pW
Min.: 250 m³/h, 54 dB(A) re 1 pW

Gesamtanschlusswert:

- 7,2 kW für Anschluss an 400 V, 2N~ bzw. 220–240 V~

Dieses Gerät ist nur für den Umluftbetrieb vorgesehen und unterliegt damit nicht der EU Verordnung 65/2014.

Umluftversion ungeführt

Modell **XCF6847AB** SL
(MattBlack-Rahmen seitlich)



PNC 949 598 146

SP € 3.290,-

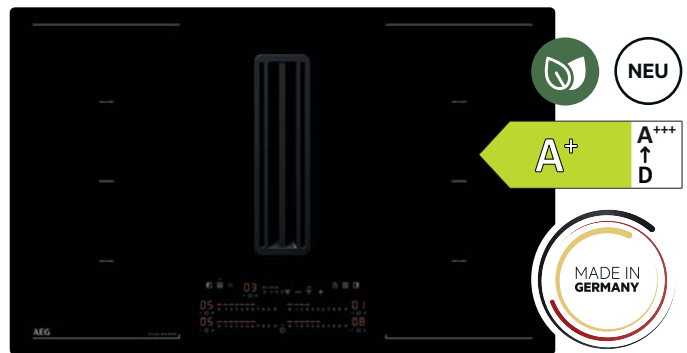

Umluftversion ungeführt

Modell **XCF6847IB** SL
(flächenbündig/auflegend)



PNC 949 598 336

SP € 3.290,-

Achtung: bitte beachten Fräsung 804 x 514 mm



AEG ECOLINE

Unsere energieeffizientesten Induktionskochfelder mit integriertem Dunstabzug sparen Energie und ermöglichen herausragende Kochergebnisse

¹⁾ Messwerte gemäß IEC 61591 / EN 60704-3

* Sonderzubehör siehe Seite 218–227

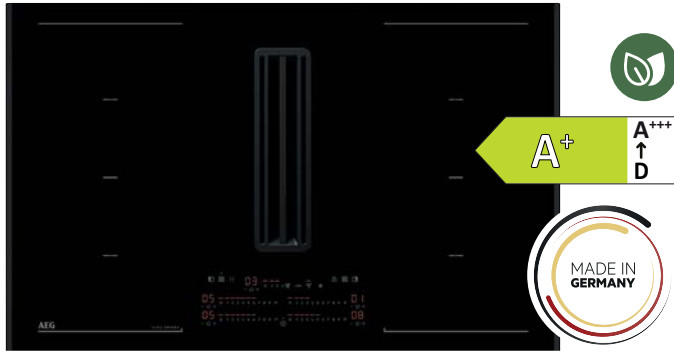

**FLEXBRIDGE XT SERIE 6000,
ABLUFTVERSION**
XDF6847AB/IB FLEXBRIDGE XT

5 JAHRE HERSTELLERGARANTIE



- 2in1-Kochfeld-Dunstabzug-Kombination, Abluftversion
- **WLAN-fähiges Kochfeld, steuerbar über AEG App**
- MattBlack-Rahmen seitlich

Kochfeld:

- Direct-Control Kochzonen-Ansteuerung
- **FlexBridge links und rechts – kombiniert bis zu 4 ovale Kochzonen**
- **PowerSlide-Funktion**
- Elektronische Anzeigen für alle 4 Kochzonen
- Power-Funktion für jede Kochzone
- Topferkennung
- Pause-Funktion
- Öko-Timer
- CountUp Timer
- Kurzzeitwecker
- OptiHeat Control – 3-stufige Restwärmeanzeige
- OffSound Control
- Verriegelungsfunktion
- Leistungsabhängige Abschaltautomatik
- Kindersicherung
- **Kochzonenbestückung links und rechts:**
- 4 ovale **Induktions**-Kochzonen für eine Kochfläche von 22 x 44 cm, für bis zu 2 Töpfe, je 2,3 kW (Powerstufe 3,2 kW)

Dunstabzug:

- **Inverter Motor**
- **Auto-Funktion**
- **Direct-Control Ansteuerung**
- 3 Leistungsstufen + Intensiv
- Elektronische Regelung
- Abluftbetrieb
- Fettfilter aus Aluminium – leicht zu entfernen und spülmaschinene geeignet
- Optische Sättigungsanzeige für den Fettfilter

EU Daten: *

Jährlicher Energieverbrauch (kWh/Jahr): 28,8
 Fluidynamische Effizienzklasse: A
 Klasse für Fettabscheidegrad: B
 Luftstrom bei min./max. Leistung im Normalbetrieb (m³/h): 270/500
 Luftstrom bei Intensivstufe (m³/h): 630
 Geräuschpegel bei min./max. Leistung im Normalbetrieb (dB(A)): 49/64
 Geräuschpegel bei Intensivstufe (dB(A)): 70

Gesamtanschlusswert:

- 7,35 kW für Anschluss an 400 V, 2N~ bzw. 220–240 V~

Abluftversion

Modell	XDF6847AB	SL
	(MattBlack-Rahmen seitlich)	
PNC	949 598 145	
SP	€ 3.190,-	

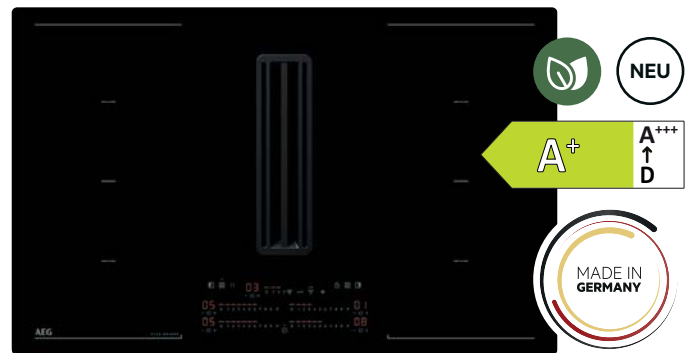

Abluftversion

Modell	XDF6847IB	SL
	(flächenbündig/auflegend)	
PNC	949 598 335	
SP	€ 3.190,-	



Achtung: bitte beachten Fräsung 804 x 514 mm

Kochfelder mit Dunstabzug

* gemäß delegierter Verordnung EU 65/2014. Das Modell erfüllt die delegierte Verordnung EU 66/2014.

* Sonderzubehör siehe Seite 218–227



**SAPHIRMATT®, DOPPEL-BRIDGE
SERIE 6000, UMLUFTVERSION
XCD6847AS/CS BRIDGE XT**

5 JAHRE HERSTELLERGARANTIE



- 2in1-Kochfeld-Dunstabzug-Kombination, Umluftversion
- MattBlack Rahmen seitlich SaphirMatt®-Keramikglas

Kochfeld:

- Direct-Control Kochzonen-Ansteuerung
- Elektronische Anzeigen für alle 4 Kochzonen
- **Bridge-Funktion links und rechts**
- Power-Funktion für jede Kochzone
- Pause-Funktion
- Öko-Timer
- Kurzzeitwecker
- Timer für alle Kochzonen
- OptiHeat Control – 3-stufige Restwärmeanzeige
- OffSound Control
- Verriegelungsfunktion
- Leistungsabhängige Abschaltautomatik
- Kindersicherung
- **Kochzonenbestückung**
4 Induktions-Kochzonen für eine Kochfläche von Ø 21,0 cm, 2,3 kW cm, (Powerstufe 3,2 kW)

Dunstabzug:

- **Inverter Motor**
- **Auto-Funktion**
- **Direct-Control Ansteuerung**
- 3 Leistungsstufen + Intensiv
- Elektronische Regelung
- Umluftbetrieb
- 2in1-Filter: Aktivkohle- und Fettfilter zur Beseitigung von Gerüchen und Fette, spümaschinengeeignet
- Optische Sättigungsanzeige für 2in1-Filter

Leistungswerte im Umluftbetrieb:¹⁾

Intensiv: 585 m³/h
Max.: 465 m³/h, 70 dB(A) re 1 pW
Min.: 250 m³/h, 54 dB(A) re 1 pW

Gesamtanschlusswert:

- 7,2 kW für Anschluss an 220–240 V~

Dieses Gerät ist nur für den Umluftbetrieb vorgesehen und unterliegt damit nicht der EU Verordnung 65/2014.

Umluftversion ungeführt

Modell	XCD6847AS	PL	◀ 83 CM ▶
	(MattBlack-Rahmen seitlich)		
PNC	949 598 148		
SP	€ 3.490,-		

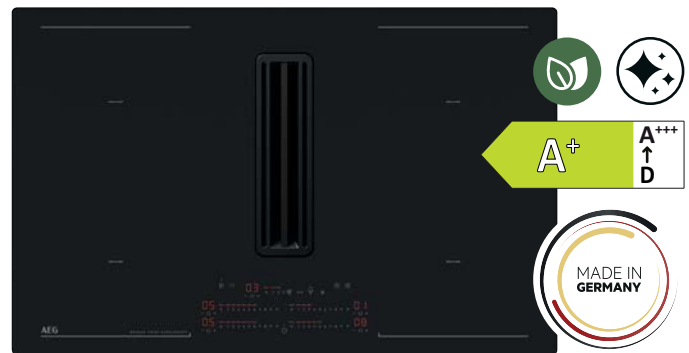

Umluftversion ungeführt

Modell	XCD6847CS	PL	◀ 80 CM ▶
	(flächenbündig/aufliiegend)		
PNC	949 598 149		
SP	€ 3.490,-		

Achtung: bitte beachten Fräsung 804 x 514 mm



SaphirMatt®-Oberfläche

Die einzigartige Oberflächentextur des SaphirMatt®-Keramikglases lässt dein Kochfeld länger neu aussehen. Die elegante schwarze, matte Oberfläche bietet einen herausragenden Schutz vor Kratzern verglichen mit unseren Standard-Glaskeramikfeldern und ist resistent gegen Fingerabdrücke und Flecken.

¹⁾ Messwerte gemäß IEC 61591 / EN 60704-3

* Sonderzubehör siehe Seite 218–227

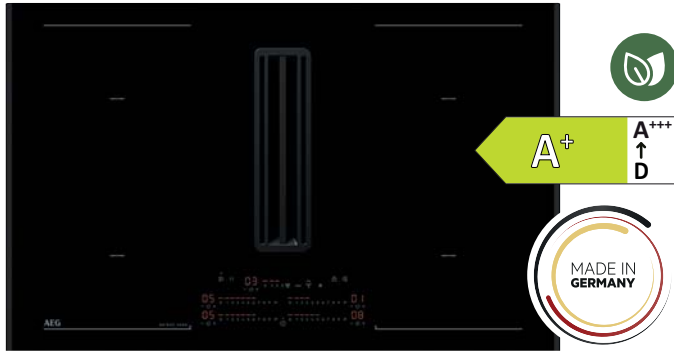

**DOPPEL-BRIDGE SERIE 6000,
UMLUFTVERSION**
XCD6847AB/IB BRIDGE XT

5 JAHRE HERSTELLERGARANTIE



- 2in1-Kochfeld-Dunstabzug-Kombination, Umluftversion
- **MattBlack Rahmen seitlich**

Kochfeld:

- Direct-Control Kochzonen-Ansteuerung
- Elektronische Anzeigen für alle 4 Kochzonen
- **Bridge-Funktion links und rechts**
- Power-Funktion für jede Kochzone
- Pause-Funktion
- Öko-Timer
- Kurzzeitwecker
- Timer für alle Kochzonen
- OptiHeat Control – 3-stufige Restwärmeanzeige
- OffSound Control
- Verriegelungsfunktion
- Leistungsabhängige Abschaltautomatik
- Kindersicherung
- **Kochzonenbestückung**
4 **Induktions-Kochzonen** für eine Kochfläche von Ø 21,0 cm, 2,3 kW cm, (Powerstufe 3,2 kW)

Dunstabzug:

- **Inverter Motor**
- **Auto-Funktion**
- Direct-Control Ansteuerung
- 3 Leistungsstufen + Intensiv
- Elektronische Regelung
- Umluftbetrieb
- 2in1-Filter: Aktivkohle- und Fettfilter zur Beseitigung von Gerüchen und Fette, spümaschinengeeignet
- Optische Sättigungsanzeige für 2in1-Filter

Leistungswerte im Umluftbetrieb: ¹⁾

Intensiv: 585 m³/h
Max.: 465 m³/h, 70 dB(A) re 1 pW
Min.: 250 m³/h, 54 dB(A) re 1 pW

Gesamtanschlusswert:

- 7,2 kW für Anschluss an 400 V, 2N~ bzw. 220–240 V~

Dieses Gerät ist nur für den Umluftbetrieb vorgesehen und unterliegt damit nicht der EU Verordnung 65/2014.

Umluftversion ungeführt

Modell **XCD6847AB** SL
(MattBlack-Rahmen seitlich)



PNC 949 598 147

SP € 2.990,-

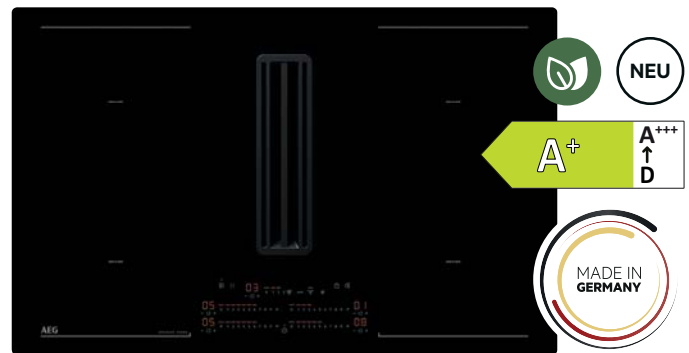

Umluftversion ungeführt

Modell **XCD6847IB** SL
(flächenbündig/aufliiegend)



PNC 949 598 334

SP € 2.990,-

Achtung: bitte beachten Fräsung 804 x 514 mm

Kochfelder mit Dunstabzug

* Sonderzubehör siehe Seite 218–227

NOCH MEHR FREIHEIT IN DER KÜCHENPLANUNG

Mit der XTM Baureihe führt AEG eine komplett neue Architektur für den integrierten Abzug bei Kochfeldern ein. Der passende Einbau in 60 cm Küchenschränke ist jetzt möglich – unabhängig von der Breite des Kochfeldes.



SCHNELL UND EFFEKTIV

Die Induktionstechnologie von AEG bietet dir ein Höchstmaß an Leistung und garantiert zu jeder Zeit die besten Geschmackserlebnisse.



DIREKT UND PRÄZISE

Mit 4 Direct-Control Steuerungen können alle Kochzonen einzeln sowie der Abzug schnell und direkt gesteuert werden.



PERFEKTE, SCHNELLE INSTALLATION

Nur 29 Installationsschritte für den Einbau als Umluftversion in einen Unterschrank mit durchgehender Rückwand. Das ist professionell und schneller als am Markt üblich.



QUALITÄT AUS ROTHENBURG

Alle Induktionskochfelder mit integriertem Abzug (XT, XTM) werden in Deutschland produziert. Das Werk in Rothenburg ob der Tauber ist unser Kompetenzzentrum für guten Geschmack und zählt europaweit zu den größten und modernsten Produktionsstätten seiner Art.



PERFEKTE, SCHNELLE INSTALLATION

Ob als Kücheninsel, Halbinsel oder in der Küchenzeile: Die Installation des XTM Kochfeldes mit Abzug ist an jeder beliebigen Stelle der Küche möglich und passt sogar in einen 60 cm Küchenschrank.

Der Aufwand an Planung und Installation wurde auf nur 29 Installationsschritte minimiert. Das hochwertige, minimalistische Design mit MattBlack-Rahmen seitlich, Edelstahlrahmen umlaufend oder flächenbündig erweitert dabei den Spielraum.

BRIDGE XTM KOCHFELD MIT ABZUG KOMBINIERT LEISTUNGSFÄHIGE INDUKTION UND DUNSTABZUG IN EINEM 60 CM KÜCHENSCHRANK



Passt in einen 60 cm Küchenschrank



PASST IMMER – DIE NEUEN XTM KOCHFELDER



HERAUSRAGEND IN DESIGN UND FUNKTIONALITÄT

Die neue Filterkassette vereint Design mit praktischer Handhabung. Das aerodynamische Design sorgt für einen noch effizienteren Luftstrom.



BRIDGE-FUNKTION: IDEAL FÜR GROSSES KOCHGESCHIRR

Mit der Bridge-Funktion verbindest du zwei Kochzonen zu einer, sodass auch große und längliche Töpfe und Pfannen optimal erhitzt werden. Die überbrückte Zone hat die gleiche Temperatur- und Timer-Einstellung und ermöglichen dir damit komfortables Kochen und Braten.



DIRECT-CONTROL

Mit der Slider-Funktion kann die Kochstelle wie mit einem Regler nach oben oder unten durch Verschieben eingestellt werden. Selbstverständlich kann jede Leistungsstufe auch direkt angewählt werden.

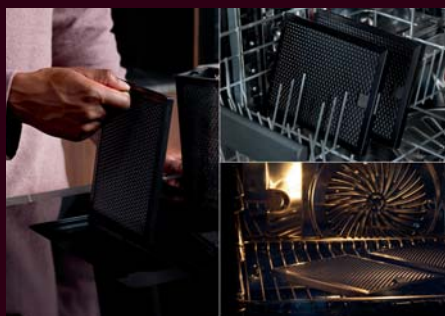

LONGLIFE AKTIVKOHLEFILTER: KOMFORTABLE REINIGUNG, MEHRFACHE WIEDERVERWENDUNG

LongLife Aktivkohlefilter lassen sich einfach herausnehmen, in der Spülmaschine reinigen und bis zu 8-mal regenerieren – für eine Lebensdauer von bis zu 3 Jahren. Durch die einfache Reinigung der Filter bleibt die Luft in der Küche frisch und der Dunstabzug arbeitet länger mit voller Leistung.



METALL-FETTFILTER: EFFEKTIVE REINIGUNG DEINER KÜCHENLUFT

Der Fettfilter entfernt effektiv Fettpartikel aus deiner Küchenluft. Er lässt sich mühelos herausnehmen und in der Spülmaschine reinigen – für frische und saubere Luft beim Kochen.



AUTO-FUNKTION: PASST DEN DUNSTABZUG AUTOMATISCH DEM KOCHVORGANG AN

Dank Auto-Funktion kannst du dich auf das Wesentliche konzentrieren – das Kochen. Nach Aktivierung übernimmt das Kochfeld die Steuerung des Dunstabzugs und schaltet ihn ein oder passt die Intensität automatisch an deine Kochaktivitäten an – deine Küchenluft bleibt frisch und du hast die Hände frei.



EIN ELEGANTES STATEMENT

Die SaphirMatt® Oberfläche reduziert das reflektierende Licht um 80%* und sorgt so für minimalistische Eleganz.

* Basierend auf externen Tests, verglichen mit AEG Standard-Glaskeramikkochfeldern ohne besondere Behandlung oder Beschichtung.



**BRIDGE-FUNKTION SERIE 6000,
SAPHIRMATT®, UMLUFTVERSION
XUB6845AS/IS BRIDGE XTM**

5 JAHRE HERSTELLERGARANTIE



- Bridge XTM: 2in1-Kochfeld-Dunstabzug-Kombination, Umluftversion
- SaphirMatt®-Keramikglas
- bereits ab 60 cm Unterschrank planbar!

Kochfeld:

- **Direct-Control Kochzonen-Ansteuerung**
- Elektronische Anzeigen für alle 4 Kochzonen
- Power-Funktion für jede Kochzone
- Öko-Timer
- Kurzzeitwecker
- Timer für alle Kochzonen
- OptiHeat Control – 3-stufige Restwärmeanzeige
- OffSound Control
- Verriegelungsfunktion
- Leistungsabhängige Abschaltautomatik
- Kindersicherung
- Sicherheits-Hauptschalter
- 4 Induktions-Kochzonen
- Facettenschliff 2-seitig
- **Kochzonenbestückung**
- 2 **Induktions**-Kochzonen Ø 21,0 cm, 2,3 kW (Powerstufe 3,2 kW)
- 1 **Induktions**-Kochzone Ø 14,5 cm, 1,4 kW (Powerstufe 2,5 kW)
- 1 **Induktions**-Kochzone Ø 18,0 cm, 1,8 kW (Powerstufe 2,8 kW)

Dunstabzug:

- **Inverter Motor**
- **Auto-Funktion**
- **Funktion Lüften**
- **Direct-Control Ansteuerung**
- 3 Leistungsstufen + Intensiv
- Elektronische Regelung
- Umluftbetrieb
- 2 LongLife Aktivkohlefilter zur Beseitigung von Gerüchen, spülmaschinengeeignet
- Fettfilter, spülmaschinengeeignet
- Optische Sättigungsanzeige für das Filtersystem

Leistungswerte im Umluftbetrieb:¹⁾

Intensiv:
585 m³/h
Max.:
480 m³/h, 71 dB(A) re 1 pW
Min.:
250 m³/h, 55 dB(A) re 1 pW

Gesamtanschlusswert:

- 7,35 kW für Anschluss an 400 V, 2N~ bzw. 220–240 V~

Dieses Gerät ist nur für den Umluftbetrieb vorgesehen und unterliegt damit nicht der EU Verordnung 65/2014.

Umluftversion ungeführt

Modell	XUB6845AS	PL	← 83 CM →
	(MattBlack-Rahmen seitlich)		
PNC	949 598 403		
SP	€ 2.990,-		

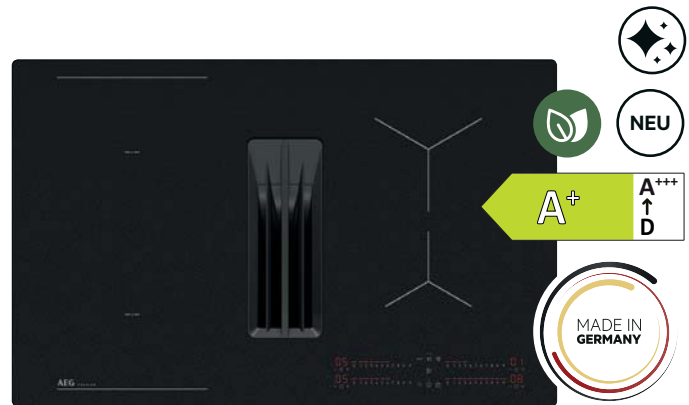

Umluftversion ungeführt

Modell	XUB6845IS	PL	← 80 CM →
	(flächenbündig/aufliiegend)		
PNC	949 598 402		
SP	€ 2.990,-		



SaphirMatt®-Oberfläche

Die einzigartige Oberflächentextur des SaphirMatt®-Keramikglases lässt dein Kochfeld länger neu aussehen. Die elegante schwarze, matte Oberfläche bietet einen herausragenden Schutz vor Kratzern verglichen mit unseren Standard-Glaskeramikfeldern und ist resistent gegen Fingerabdrücke und Flecken.

¹⁾ Messwerte gemäß IEC 61591 / EN 60704-3

* Sonderzubehör siehe Seite 218–227

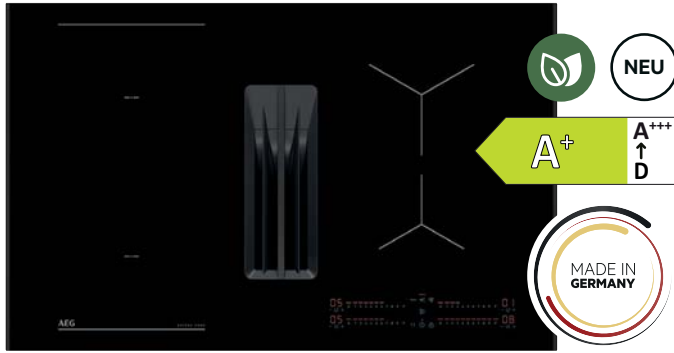

**BRIDGE-FUNKTION SERIE 6000,
UMLUFTVERSION**
XUB6845AB/IB BRIDGE XTM

5 JAHRE HERSTELLERGARANTIE



- Bridge XTM: 2in1-Kochfeld-Dunstabzug-Kombination, Umluftversion
- bereits ab 60 cm Unterschrank planbar!

Kochfeld:

- **Direct-Control Kochzonen-Ansteuerung**
- Elektronische Anzeigen für alle 4 Kochzonen
- Power-Funktion für jede Kochzone
- Öko-Timer
- Kurzzeitwecker
- Timer für alle Kochzonen
- OptiHeat Control – 3-stufige Restwärmeanzeige
- OffSound Control
- Verriegelungsfunktion
- Leistungsabhängige Abschaltautomatik
- Kindersicherung
- Sicherheits-Hauptschalter
- 4 Induktions-Kochzonen
- Glasfarbe Schwarz
- Facettenschliff 2-seitig
- **Kochzonenbestückung**
- 2 **Induktions-Kochzonen** Ø 21,0 cm, 2,3 kW (Powerstufe 3,2 kW)
- 1 **Induktions-Kochzone** Ø 14,5 cm, 1,4 kW (Powerstufe 2,5 kW)
- 1 **Induktions-Kochzone** Ø 18,0 cm, 1,8 kW (Powerstufe 2,8 kW)

Dunstabzug:

- **Inverter Motor**
- **Auto-Funktion**
- **Funktion Lüften**
- **Direct-Control Ansteuerung**
- 3 Leistungsstufen + Intensiv
- Elektronische Regelung
- Umluftbetrieb
- 2 LongLife Aktivkohlefilter zur Beseitigung von Gerüchen, spülmaschinengeeignet
- Fettfilter, spülmaschinengeeignet
- Optische Sättigungsanzeige für das Filtersystem

Leistungswerte im Umluftbetrieb:¹⁾

Intensiv:
585 m³/h
Max.:
480 m³/h, 71 dB(A) re 1 pW
Min.:
250 m³/h, 55 dB(A) re 1 pW

Gesamtanschlusswert:

- 7,35 kW für Anschluss an 400 V, 2N~ bzw. 220–240 V~

Dieses Gerät ist nur für den Umluftbetrieb vorgesehen und unterliegt damit nicht der EU Verordnung 65/2014.

Umluftversion ungeführt

Modell **XUB6845AB SL**
(MattBlack-Rahmen seitlich)



PNC 949 598 333

SP € 2.790,-

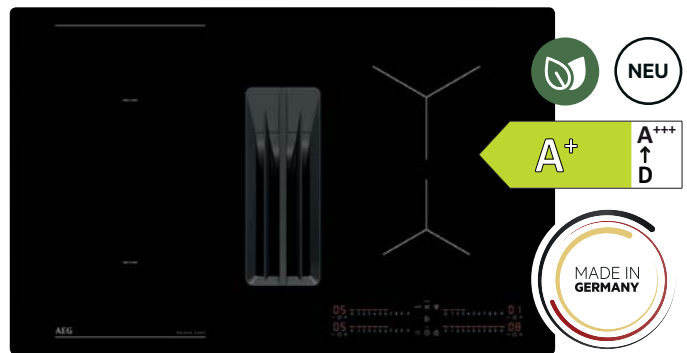

Umluftversion ungeführt

Modell **XUB6845IB SL**
(flächenbündig/auflegend)



PNC 949 598 332

SP € 2.790,-

Kochfelder mit Dunstabzug

* Sonderzubehör siehe Seite 218–227

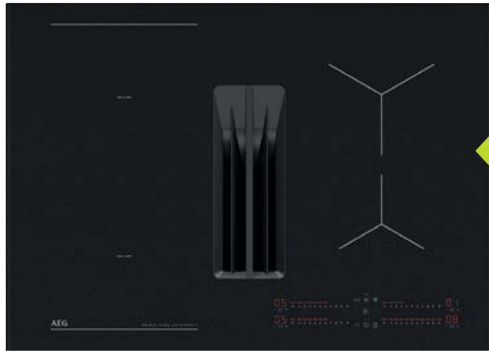

Umluftversion ungeführt

Modell **XUB6745AS** SL
(MattBlack-Rahmen seitlich)



PNC 949 598 338

SP € 2.950,-

**BRIDGE-FUNKTION SERIE 6000,
SAPHIRMATT®, UMLUFTVERSION
XUB6745AS/IS BRIDGE XTM**

5 JAHRE HERSTELLERGARANTIE



- Bridge XTM: 2in1-Kochfeld-Dunstabzug-Kombination, Umluftversion
- SaphirMatt®-Keramikglas
- bereits ab 60 cm Unterschrank planbar!

Kochfeld:

- **Direct-Control Kochzonen-Ansteuerung**
- Elektronische Anzeigen für alle 4 Kochzonen
- Power-Funktion für jede Kochzone
- Öko-Timer
- Kurzzeitwecker
- Timer für alle Kochzonen
- OptiHeat Control – 3-stufige Restwärmeanzeige
- OffSound Control
- Verriegelungsfunktion
- Leistungsabhängige Abschaltautomatik
- Kindersicherung
- Sicherheits-Hauptschalter
- 4 Induktions-Kochzonen
- **Kochzonenbestückung**
- 2 **Induktions**-Kochzonen Ø 21,0 cm, 2,3 kW (Powerstufe 3,2 kW)
- 1 **Induktions**-Kochzone Ø 14,5 cm, 1,4 kW (Powerstufe 2,5 kW)
- 1 **Induktions**-Kochzone Ø 18,0 cm, 1,8 kW (Powerstufe 2,8 kW)

Dunstabzug:

- **Inverter Motor**
- **Auto-Funktion**
- **Funktion Lüften**
- **Direct-Control Ansteuerung**
- Elektronische Regelung
- 3 Leistungsstufen + Intensiv
- Umluftbetrieb
- 2 LongLife Aktivkohlefilter zur Beseitigung von Gerüchen, spülmaschinengeeignet
- Fettfilter, spülmaschinengeeignet
- Optische Sättigungsanzeige für das Filtersystem

Leistungswerte im Umluftbetrieb:¹⁾

Intensiv: 585 m³/h
Max.: 480 m³/h, 71 dB(A) re 1 pW
Min.: 250 m³/h, 55 dB(A) re 1 pW

Gesamtanschlusswert:

- 7,35 kW für Anschluss an 400 V, 2N~ bzw. 220–240 V~

Dieses Gerät ist nur für den Umluftbetrieb vorgesehen und unterliegt damit nicht der EU Verordnung 65/2014.

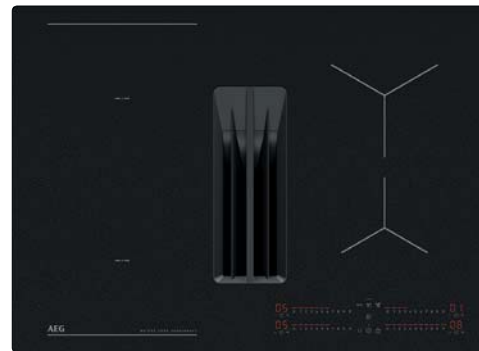

Umluftversion ungeführt

Modell **XUB6745IS** SL
(flächenbündig/auflegend)



PNC 949 598 337

SP € 2.950,-



SaphirMatt®-Oberfläche

Die einzigartige Oberflächentextur des SaphirMatt®-Keramikglases lässt dein Kochfeld länger neu aussehen. Die elegante schwarze, matte Oberfläche bietet einen herausragenden Schutz vor Kratzern verglichen mit unseren Standard-Glaskeramikfeldern und ist resistent gegen Fingerabdrücke und Flecken.

¹⁾ Messwerte gemäß IEC 61591 / EN 60704-3

* Sonderzubehör siehe Seite 218–227

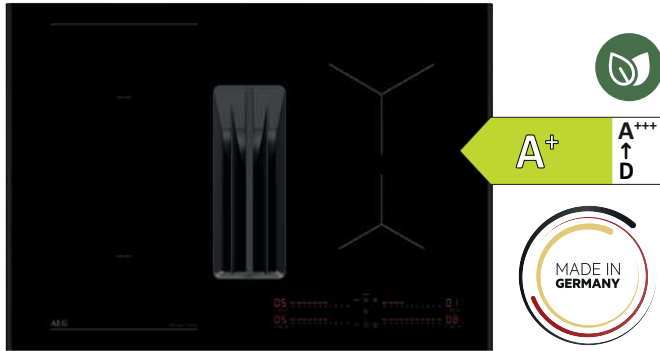

**BRIDGE-FUNKTION SERIE 6000,
UMLUFTVERSION**
XUB6745AB/XB/CB LEFTBRIDGE XTM

5 JAHRE HERSTELLERGARANTIE



- Bridge XTM: 2in1-Kochfeld-Dunstabzug-Kombination, Umluftversion
- bereits ab 60 cm Unterschrank planbar!

Kochfeld:

- **Direct-Control Kochzonen-Ansteuerung**
- **Bridge-Funktion links**
- Elektronische Anzeigen für alle 4 Kochzonen
- Power-Funktion für jede Kochzone
- Pause-Funktion
- Öko-Timer
- Kurzzeitwecker
- Timer für alle Kochzonen
- OptiHeat Control – 3-stufige Restwärmeanzeige
- OffSound Control
- Verriegelungsfunktion
- Leistungsabhängige Abschaltautomatik
- Kindersicherung
- **Kochzonenbestückung**
- 2 **Induktions-Kochzonen** Ø 21,0 cm, 2,3 kW (Powerstufe 3,2 kW)
- 1 Induktions-Kochzone Ø 14,5 cm, 1,4 kW (Powerstufe 2,5 kW)
- 1 Induktions-Kochzone Ø 18,0 cm, 1,8 kW (Powerstufe 2,8 kW)

Dunstabzug:

- **Inverter Motor**
- **Auto-Funktion**
- **Funktion Lüften**
- **Direct-Control Ansteuerung**
- Elektronische Regelung
- 3 Leistungsstufen + Intensiv
- Umluftbetrieb
- 2 LongLife Aktivkohlefilter zur Beseitigung von Gerüchen, spülmaschinengeeignet
- Fettfilter, spülmaschinengeeignet
- Optische Sättigungsanzeige für das Filtersystem

Leistungswerte im Umluftbetrieb:¹⁾

Intensiv: 585 m³/h
Max.: 480 m³/h, 71 dB(A) re 1 pW
Min.: 250 m³/h, 55 dB(A) re 1 pW

Gesamtanschlusswert:

- 7,35 kW für Anschluss an 400 V, 2N~ bzw. 220–240 V~

Dieses Gerät ist nur für den Umluftbetrieb vorgesehen und unterliegt damit nicht der EU Verordnung 65/2014.

Umluftversion ungeführt

Modell **XUB6745AB** SL
(MattBlack-Rahmen seitlich)



PNC 949 598 152

SP € 2.750,-

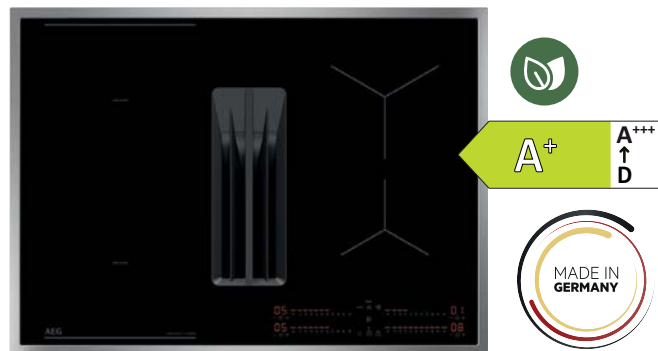

Umluftversion ungeführt

Modell **XUB6745XB** SL
(UltraFlat Rahmen Edelstahl)



PNC 949 598 153

SP € 2.750,-

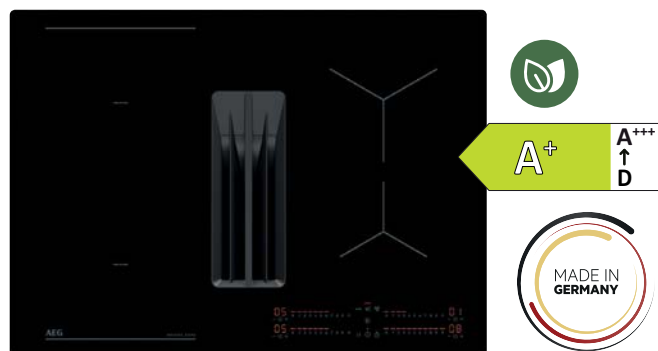

Umluftversion ungeführt

Modell **XUB6745CB** SL
(flächenbündig/auflegend)



PNC 949 598 151

SP € 2.750,-

Kochfelder mit Dunstabzug

* Sonderzubehör siehe Seite 218–227

BRIDGE XT INDUKTIONSKOCHFELD

WARUM NICHT MIT ALLEN FREIHEITEN KOCHEN

Das Bridge XT 2in1-Induktionskochfeld gibt dir dank nahtlos integriertem Dunstabzug nicht nur alle Freiheiten bei der Küchengestaltung – du genießt auch maximale Präzision und Flexibilität beim Kochen.

Jeden Tag, bei jedem Gericht und mit jeder Art von Kochgeschirr.

Verzichte auf nichts und erlebe stattdessen punktgenaues Erhitzen, individuelle Kochzonen-Steuerung und intuitive Slider-Bedienung.

Produziert in Rothenburg.



SCHNELL UND EFFEKTIV

Die Induktionstechnologie von AEG bietet dir ein Höchstmaß an Leistung und garantiert zu jeder Zeit die besten Geschmackserlebnisse.



DIREKT UND PRÄZISE

Mit 4 Direct-Control Steuerungen können alle Kochzonen einzeln sowie der Abzug schnell und direkt gesteuert werden.



PERFEKTE, SCHNELLE INSTALLATION

Nur 30 Installationsschritte für den Einbau als Umluftversion in einen Unterschrank mit durchgehender Rückwand. Das ist professionell und schneller als am Markt üblich.



EINZIGARTIGES DESIGN

Hochwertiges, minimalistisches Design mit ultraflachem Abzugsgitter. Mit Rahmen und immer mit gleichem Platzbedarf wie ein herkömmliches Kochfeld.

NEUE FREIHEIT FÜR DIE KÜCHE



MAXIMALE GESTALTUNGSFREIHEIT

Ob als Kücheninsel, Halbinsel oder am Fenster: Die Installation des 2in1-Induktionskochfelds ist an jeder beliebigen Stelle der Küche möglich – für maximale Freiheit bei der Küchengestaltung. Das hochwertige, minimalistische Design mit Rahmen oder flächenbündig erweitert dabei den Spielraum.



FÜR MEHR SAUBERE LUFT

Integrierter Dunstabzug mit Auto-Funktion für automatisches Absaugen und mit Breeze-Lüfterfunktion gegen unangenehme Kochgerüche. Dank ultraflachem Abzugsgitter lässt sich das Kochgeschirr leicht verschieben.



FLEXIBLER UND PRÄZISER KOCHEN

Induktions-Kochzonen und 4 präzise DirectControl Slider für jede Kochzone – für punktgenaues Erhitzen bei maximaler Flexibilität und einfacher Bedienung.



LEICHT ZU REINIGENDE FILTER

Effektives Absaugen bei leichter Reinigung: Der integrierte 2in1-Umluftfilter kombiniert Fett- und Aktivkohlefilter, lässt sich leicht von oben entnehmen und einfach in der Spülmaschine reinigen. Danach wird der Filter im Backofen regeneriert.



AEG TOPFDECKEL

Dank spezieller Dampföffnung werden Kochdünste und -dämpfe direkt in den Dunstabzug geleitet – zusätzlich ermöglichen die Deckel einen erhöhten Überkochschutz. AEG Topfdeckel mit Dampföffnung gibt es passend für dein vorhandenes Kochgeschirr in drei verschiedenen Größen.



QR-Code scannen und mehr zum AEG Bridge XT Kochfeld mit integriertem Dunstabzug entdecken.



224 mm
Planungstiefe
– Arbeitsplatten-
stärke

Komplette Schubladentiefe

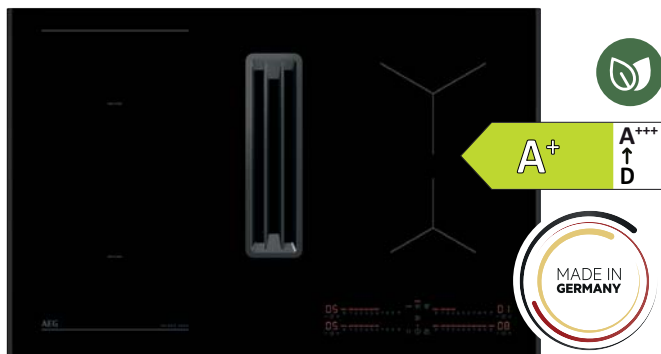

Umluftversion ungeführt

Modell **XCB6845AB** SL
(MattBlack-Rahmen seitlich)



PNC 949 598 150

SP € 2.350,-

**BRIDGE-FUNKTION SERIE 6000,
UMLUFTVERSION**
XCB6845AB LEFTBRIDGE XT

5 JAHRE HERSTELLERGARANTIE



- 2in1-Kochfeld-Dunstabzug-Kombination, Umluftversion
- MattBlack-Rahmen seitlich

Kochfeld:

- **Direct-Control Kochzonen-Ansteuerung**
- **Bridge-Funktion links**
- Elektronische Anzeigen für alle 4 Kochzonen
- Power-Funktion für jede Kochzone
- Topferkennung
- Pause-Funktion
- Öko-Timer
- Timer für alle Kochzonen
- OptiHeat Control – 3-stufige Restwärmeanzeige
- OffSound Control
- Kindersicherung
- Verriegelungsfunktion
- Leistungsabhängige Abschaltautomatik
- **Kochzonenbestückung**
- 4 Induktions-Kochzonen Ø 21,0 cm, 2,3 kW (Powerstufe 3,2 kW)
- 1 Induktions-Kochzone Ø 14,5 cm, 1,4 kW (Powerstufe 2,5 kW)
- 1 Induktions-Kochzone Ø 18,0 cm, 1,8 kW (Powerstufe 2,8 kW)

Dunstabzug:

- **Inverter Motor**
- **Auto-Funktion**
- **Direct-Control Ansteuerung**
- 3 Leistungsstufen + intensiv
- Umluftbetrieb
- 2in1-Filter: Aktivkohle- und Fettfilter zur Beseitigung von Gerüchen und Fette, spülmaschineneeignet
- Optische Sättigungsanzeige für 2in1-Filter

Leistungswerte im Umluftbetrieb:¹⁾

Intensiv: 575 m³/h
Max.: 465 m³/h, 67 dB(A) re 1 pW
Min.: 250 m³/h, 52 dB(A) re 1 pW

Gesamtanschlusswert:

- 7,35 kW für Anschluss an 400 V, 2N~ bzw. 220–240 V~

Dieses Gerät ist nur für den Umluftbetrieb vorgesehen und unterliegt damit nicht der EU Verordnung 65/2014.

¹⁾ Messwerte gemäß IEC 61591 / EN 60704-3

* Sonderzubehör siehe Seite 218–227



KOCHEN

Autark-Kochfelder

Induktionskochfelder autark 90 cm	114
Induktionskochfelder autark 80 cm	115
Induktionskochfelder autark 60 cm	121

Die Maßskizzen und Einbautechnik findest Du im Maßskizzenkatalog oder online mit diesem QR Code:



Maßskizzen

SCHÖNHEIT, DIE BLEIBT: SAPHIRMATT® INDUKTIONSKOCHFELDER

Die elegante matt schwarze Oberfläche ist resistent gegen Fingerabdrücke und Flecken und sorgt dafür, dass dein Kochfeld länger wie neu aussieht.



TESTSIEGER	
ETM TESTMAGAZIN	
AEG SaphirMatt	
SEHR GUT	97,1 %
Vergleichstest 3 Induktionskochfeld- Oberflächen 3 x sehr gut www.etm-testmagazin.de	
04/2024	

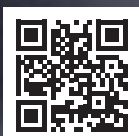

QR-Code scannen und mehr
zum AEG SaphirMatt®
Kochfeld entdecken.



TESTSIEGER
AEG SAPHIRMATT®
Die AEG SaphirMatt®
Oberfläche zeigt im
Vergleichstest heraus-
ragende Eigenschaften in
den getesteten Kategorien
Reinigung und Stabilität.

WENIGER KRATZER DANK INNOVATIVEM SAPHIRMATT®-GLAS

Die SaphirMatt®-Glaskeramikoberfläche bietet einen überragenden Schutz vor Kratzern im Vergleich zu AEG Standard-Glaskeramikkochfeldern. Das elegante matt schwarze Finish der SaphirMatt®-Oberfläche bewahrt dir die Freude am Kochen auf lange Sicht.



SCHNELLE REINIGUNG UND RESISTENZ GEGEN FLECKEN

Induktionskochfelder mit SaphirMatt®-Oberfläche verleihen deiner Küche eine minimalistische Eleganz, die alle Blicke auf sich zieht. Die matt schwarze Oberfläche ist zudem resistent gegen Flecken und lässt sich doppelt so schnell reinigen*.



ANTI-FINGERPRINT FÜR EINE EFFIZIENTE REINIGUNG

Das elegante Design der einzigartigen SaphirMatt® Oberfläche ist resistent gegen Fingerabdrücke und reduziert die Reinigungszeit um die Hälfte* – für eine mühelose Pflege, Tag für Tag.



* Basierend auf externen Tests, verglichen mit unseren Standard-Glaskeramikkochfeldern ohne besondere Behandlung oder Beschichtung.

AEG INDUKTIONSKOCHFELDER DER SERIE 8000 SENSEBOIL & FRY

ASSISTIERTES KOCHEN – PERFEKTE ERGEBNISSE, EFFIZIENTE ZUBEREITUNG



.....

Intelligente SenseBoil & Fry Sensoren ermöglichen perfekte Garergebnisse.

Die präzisen SenseBoil & Fry Kochsensoren unterstützen dich maximal beim Kochen, da sich das Kochfeld automatisch auf die richtige Temperatur einstellt und helfen dir, Energie zu sparen. Der SenseBoil® Kochsensor passt die Hitze beim Wasserkochen an und verhindert so ein Überkochen. Während der SenseFry Bratsensor genau die richtige Leistungsstufe wählt, konstant die Temperatur hält und damit Anbrennen verhindert. Für perfekte Bratergebnisse.



AEG

SENSE BOIL & FRY

Die intelligenten Kochsensoren der 8000 SenseBoil & Fry Kochfelder passen die Leistungsstufe automatisch an. Damit wird der Energieverbrauch optimiert und du erhältst immer die ideale Temperatur für die Zubereitung deiner Speisen – egal ob du Pasta kochst oder ein Steak anbrätst.

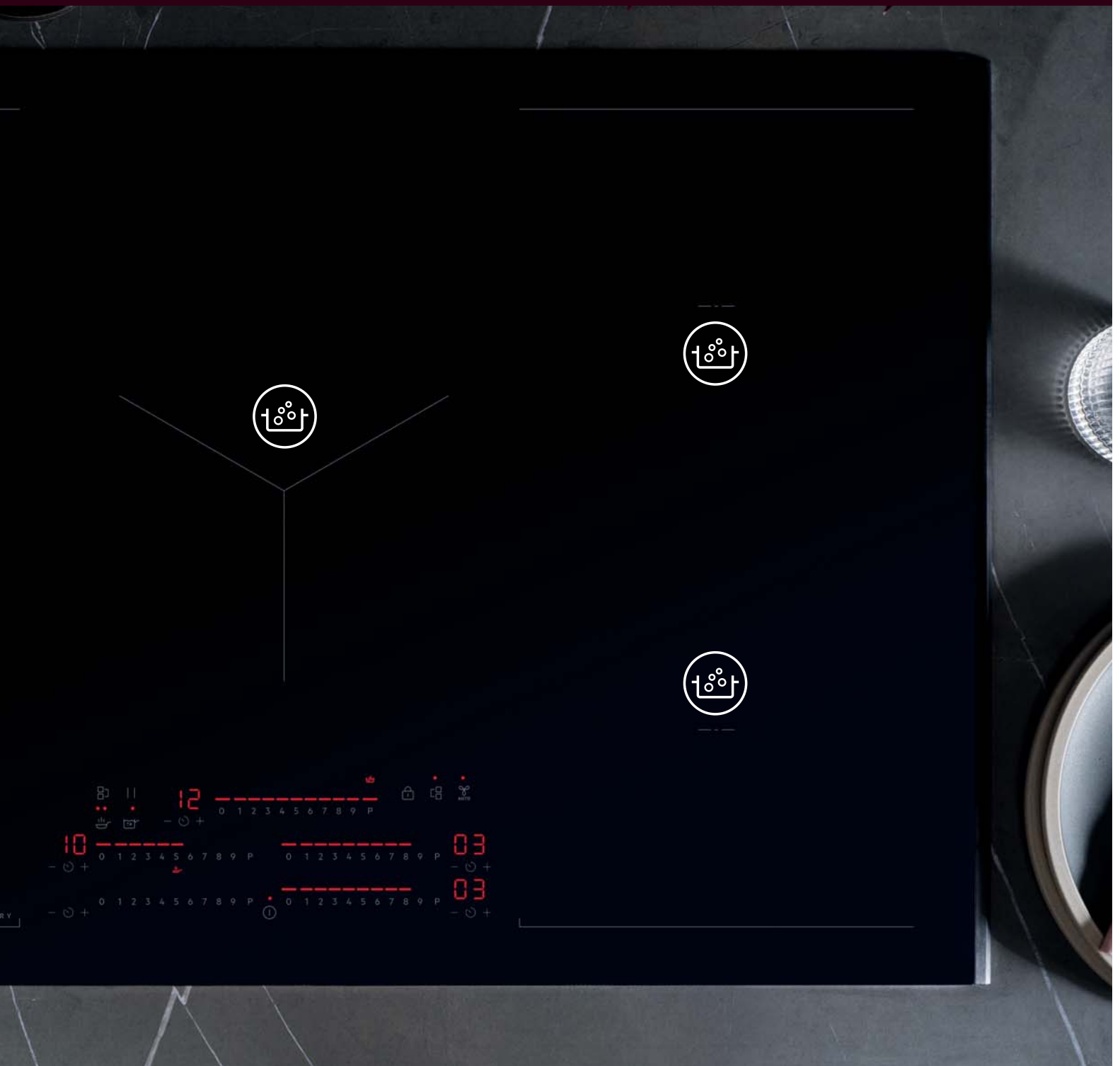

UNSERE AEG INDUKTIONSTECHNOLOGIEN

Die Induktions-Range von AEG sieht nicht nur gut aus, sondern bietet dir auch verschiedene Kocherlebnisse und erleichtert die Zubereitung. Die SenseCook-Reihe sorgt für die nötige Unterstützung, um beste Ergebnisse zu erzielen. SenseBoil & Fry und SenseBoil® arbeiten mit modernster Sensortechnologie.



**Weitere Hilfe
bei der
Geräteauswahl**

 Funktionen und Technologien, die dabei helfen, Ressourcen und Energie zu sparen.



Brat- oder Koch-Sensor

Der SenseFry Bratsensor hält konstant die richtige Temperatur und verhindert Anbrennen – für perfekte Bratergebnisse.



Während der SenseBoil® Kochsensor automatisch die Temperatur beim Aufkochen von Wasser regelt, damit das Köcheln auf einem kontrollierten Niveau bleibt.



Bridge oder FlexBridge*

Dank der intelligenten Bridge-Funktion kannst du jeweils zwei Kochfelder zusammenschalten und gemeinsam steuern. Bei der FlexBridge-Kochzone kannst du auf beiden Seiten deinen eigenen Kochbereich gestalten, indem du bis zu vier Zonen kombinieren und somit kleines bis hin zu übergroßes Kochgeschirr auf der Kochzone unterbringst.



Induktion

Schnelles, energiesparendes und sicheres Kochen.



Hob²Hood®

Automatische Steuerung der Dunstabzugshaube angepasst auf den Kochvorgang.

* nur bei ausgewählten Modellen

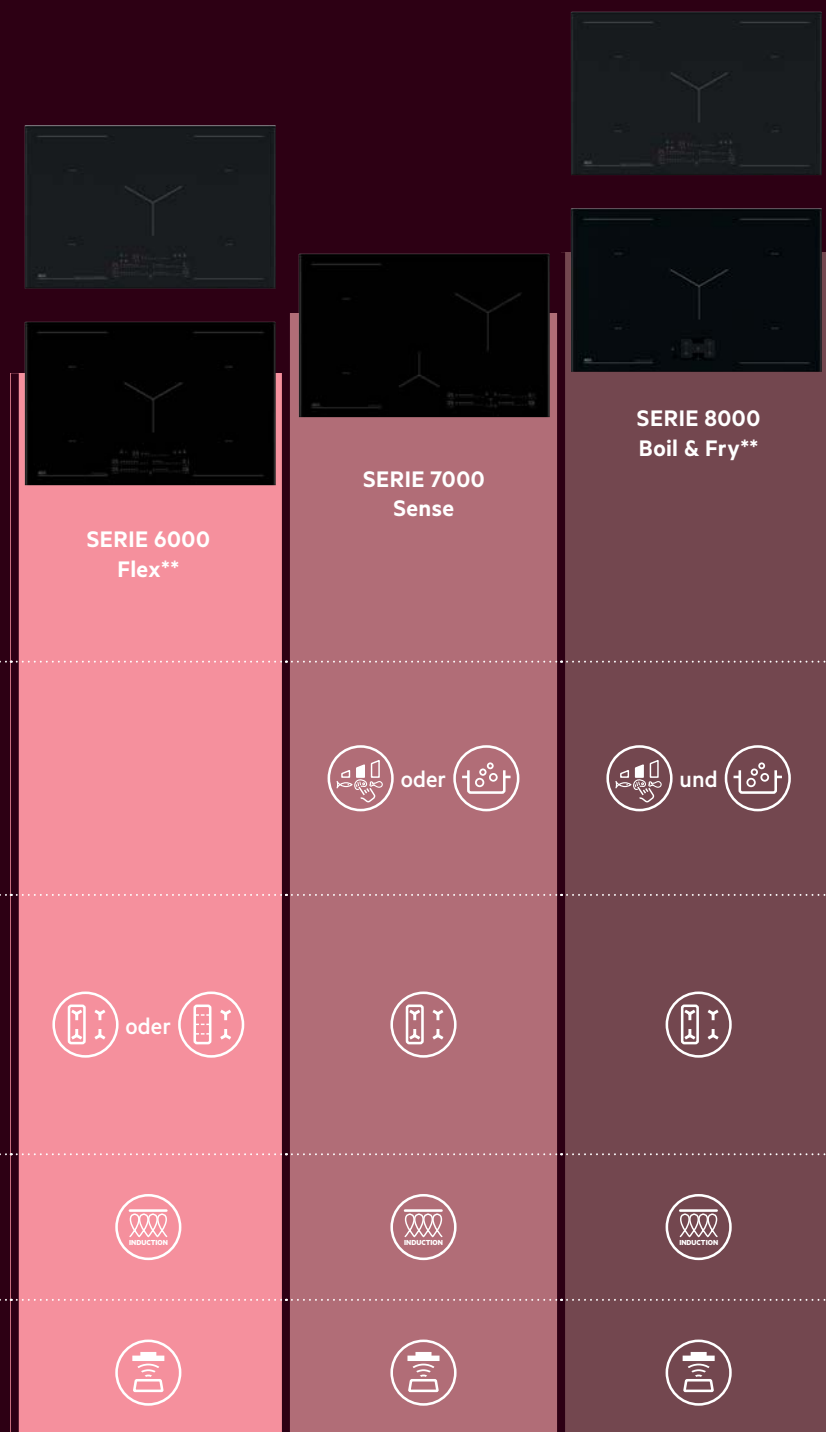

** auch neu in SaphirMatt® erhältlich

KÜCHENPLANUNG OHNE KOMPROMISSE

Das platzsparende und schlanke Design der AEG Induktionskochfelder ermöglicht es dir, die modernsten Arbeitsplatten in deine Küche einzusetzen. Ganz ohne Kompromisse – ob 28 mm Arbeitsplattenstärke in Verbindung mit einem AEG-Ofen oder 12 mm, wenn das Kochfeld über einer Schublade installiert wird.

**SlimFit-
Design**

**EINZIG-
ARTIG**
AM MARKT

AEG KOCHFELD

Passt in eine Arbeitsplatte von 28 mm.

MITBEWERBER

Schreiben eine Arbeitsplatte von min. 40 mm vor, unter 40 mm muss der Backofen abgesenkt werden. Der Zwischenraum wird verblendet.

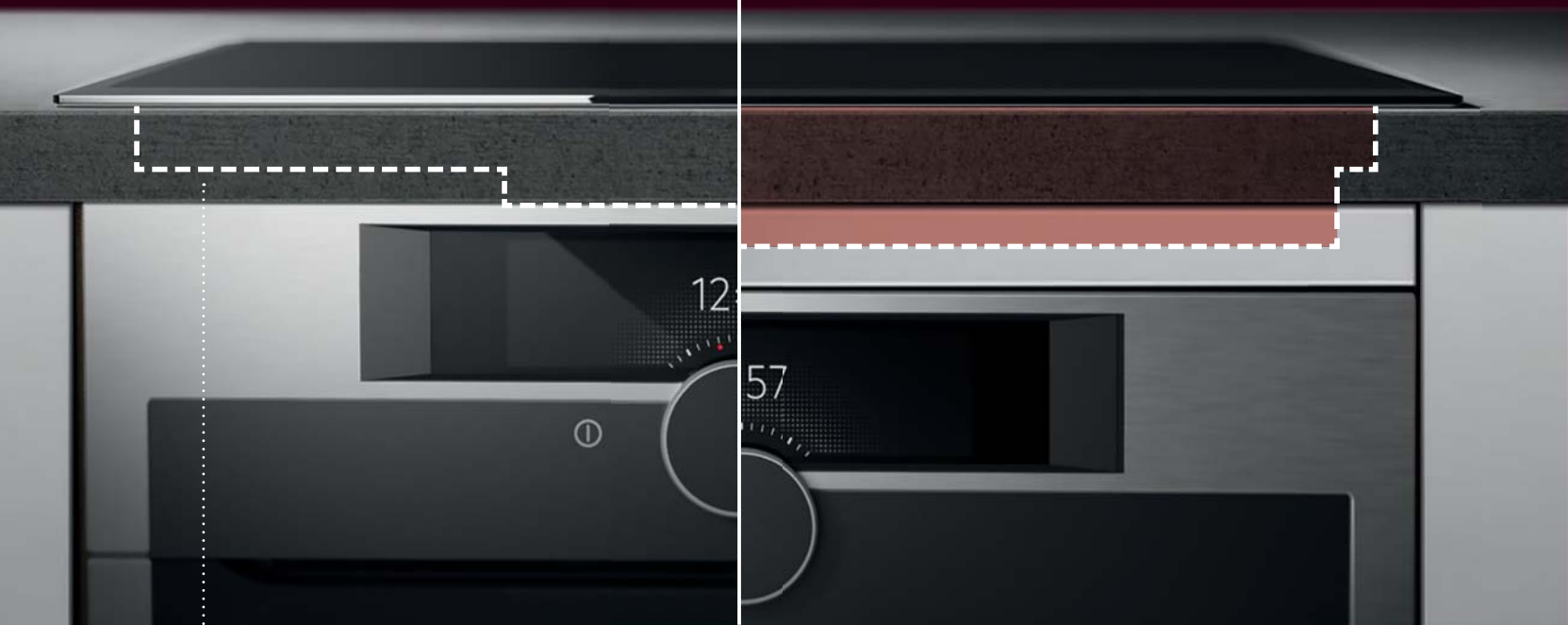

SlimFit Kochfelder – kompromisslose

Freiheit bei der Küchengestaltung

Das platzsparende Kochfeld-Design ermöglicht den Einbau in Arbeitsplatten beliebiger Stärke ab 12 mm. Ein Schutzboden ist nicht mehr notwendig.

OptiFix™-Montage

Das Federmontagesystem, die Kochfeld-dichtung und das Anschlusskabel sind vormontiert. Einer einfachen und schnellen Montage steht nichts im Weg.

OptiFit™-Rahmen

Der Rahmen deckt optimal die Arbeitsplattenausschnitte ab und ist ideal für den Ersatzbedarf.

AUSSTATTUNG



PowerSlide-Funktion

Mit Hilfe der PowerSlide-Funktion kannst du eine spezielle Kochzone mit voreingestellten Temperaturen erzeugen. Du kannst schnell vom Ankochen zum Fortkochen wechseln indem du nur das Kochgeschirr auf der Zone verschiebst.



FlexBridge-Kochzone

Dank der speziellen 4-Zonen FlexBridge-Kochzone kannst du die zu kombinierenden Zonen auswählen und somit kleines bis hinzu übergroßes Kochgeschirr auf der Kochzone unterbringen.



Pause-Funktion

Die Stop + Go-Funktion dieses Kochfeldes bietet dir jetzt die Freiheit, von der du schon lange geträumt hast. Einfach aktivieren, und schon wird der Garvorgang unterbrochen.



Bridge-Funktion

Du kannst dich jedes mal über die Aufteilung der Kochfelder neu entscheiden. Dank der intelligenten Bridge-Funktion kannst du zwei Kochfelder zusammenschalten und gemeinsam steuern.



OptiHeat Control

Zeigt in 3 Stufen die noch vorhandene Restwärme auf dem Kochfeld und warnt damit vor einer möglichen Verbrennungsgefahr.



Power-Funktion

Durch Aktivierung der Power-Funktion erhält das Induktionskochfeld soviel Energie, dass große Mengen Flüssigkeit extrem schnell erhitzt werden können. So kocht z.B. 1 Liter kaltes Wasser nach ca. 2 Minuten.



OffSound Control

Über diese Funktion kannst du alle nicht sicherheitsrelevanten Signaltöne, die bei der Bedienung des Kochfeldes ertönen, abstellen.



ÖKO-Timer

Mit Restwärme Energie sparen, bereits vor Ablauf der eingestellten Zeit wird die Kochzone deaktiviert. So wird die vorhandene Restwärme effizient genutzt.



CountUp-Timer

Zeigt die seit der Aktivierung der Kochstelle vergangene Zeit an und dient damit als Orientierung für den Kochvorgang.



Hob²Hood®

Dank der Hob²Hood®-Funktion wird Kochen spürbar komfortabler – denn das Kochfeld übernimmt beim Aktivieren die Steuerung von Dunstabzug und Beleuchtung – vollautomatisch und ideal angepasst an jede Kochaktion.



Kindersicherung

Die Kindersicherung stellt sicher, dass die Einstellungen des Kochfeldes nicht versehentlich geändert werden können. So kannst du dein Kochfeld sicher nutzen auch wenn deine Kinder in der Nähe sind.

UNSERE KOCHFELD- STEUERUNGEN IM ÜBERBLICK



CookSmart Touch Display: Intuitive Bedienung mit Kochassistent

Mit dem CookSmart Touch Display erzielst du mühelos köstliche Ergebnisse – einfach per Touch-Bedienung. Steuere das Kochfeld dank intuitiver Navigation über das Display oder nutze den Kochassistenten, um dein Kocherlebnis zu perfektionieren.



AssistedCooking: Einfaches Kochen dank Kochassistent

Lass dich beim Kochen durch den Kochassistenten unterstützen – für herausragende Ergebnisse bei empfohlenen Einstellungen. Wähle über das Display aus einer Vielzahl von Gerichten deine Wunschspeise aus und erhalte eine schrittweise Kochanleitung – optimal auf das zugeschnitten, was du zubereitest.



Alles im Blick – Alles unter Kontrolle

Jederzeit siehst du die Einstellung jeder Kochzone und kannst sofort reagieren.



Direct-Control

Mit der Slider-Funktion kann die Kochstelle wie mit einem Regler nach oben oder unten durch Verschieben eingestellt werden. Selbstverständlich kann jede Leistungsstufe auch direkt angewählt werden.

Elektronische Anzeigen

Die eingestellten Stufen werden gut ablesbar angezeigt.

„A“: Ankoch-Automatik.

„H“: Achtung! Kochzone ist noch heiß.

„F“: Ungeeignetes Geschirr, bzw. kein Topf auf der Kochzone.

Elektronische Automatikkochstellen

Beim Einstellen einer Kochstufe mit Ankoch-Automatik schaltet die Kochzone für eine bestimmte Zeit auf die volle Leistung und regelt dann automatisch auf die eingestellte Kochstufe zurück.

Leistungsabhängige Abschaltautomatik

Wird eine der Kochzonen nach einer bestimmten Zeit nicht ausgeschaltet oder die Kochstufe nicht verändert, schaltet sich die entsprechende Kochzone automatisch aus. Die Zeit, nach der die Abschaltung erfolgt, variiert je nach eingestellter Kochstufe – je höher die Leistung, desto schneller erfolgt die Abschaltung.

DESIGNVARIANTEN FÜR JEDEN GESCHMACK



MattBlack-Rahmen seitlich

Eleganter Aluminium Rahmen in MattBlack für die moderne Küche. Passend zu unseren Backöfen in MattBlack.

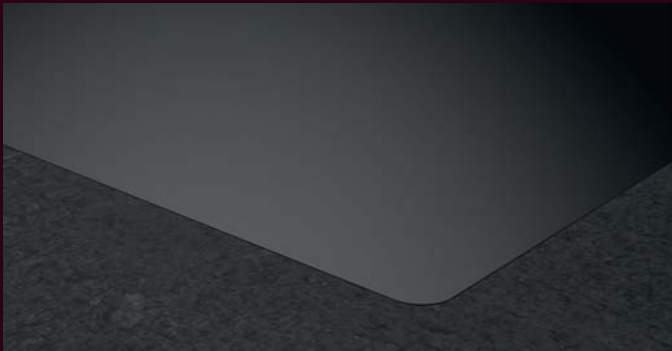

Rahmenlos für flächenbündigen Einbau

Ohne Rahmen kann das Kochfeld so eingebaut werden, dass Kochfeld und Küchenarbeitsplatte auf einer Höhe liegen. Ein flächenbündiges Design charakterisiert sich durch die Hygiene und leichte Pflege, da die Speisereste und der Staub nicht bei den Kanten hängen bleiben.



5-FACH INDUKTION SERIE 6000 MIT DOPPEL-BRIDGE-FUNKTION

KID6957AB/IB

5 JAHRE HERSTELLERGARANTIE



- **MattBlack-Rahmen**
- **Hob?Hood®-Funktion**
- Direct-Control
Kochzonen-Ansteuerung
- Elektronische Anzeigen
für alle 5 Kochzonen
- 5 elektronische
Automatikkochstellen
- Power-Funktion
für jede Kochzone
- Topferkennung
- **Bridge-Funktion
links und rechts**
- Pause-Funktion
- Öko-Timer
- CountUp-Timer
- Kurzzeitwecker
- OptiHeat Control –
3-stufige Restwärmeanzeige
- OffSound Control
- Kindersicherung
- Verriegelungsfunktion
- Leistungsabhängige
Abschaltautomatik
- **Kochzonenbestückung:**
- 4 **Induktions-Kochzonen**
Ø 21 cm, 2,3 kW
(Powerstufe 3,2 kW)
- 1 **Induktions-Kochzone „Paella“**
Ø 18/28 cm, 1,8/2,8 kW
(Powerstufe 3,5/3,7 kW)



KID6957IB (flächenbündig)

Gesamtanschlusswert:
11 kW für Anschluss an
400 V, 2N~ bzw. 220–240 V~

**SlimFit: Kein Einbau eines
Schutzbodens erforderlich**

**Dieses Gerät muss an 3 Phasen
angeschlossen werden**

Modell	KID6957AB	SL
	(MattBlack-Rahmen seitlich)	
PNC	949 598 243	
SP	€ 1.490,-	
Modell	KID6957IB	SL
	(flächenbündig)	
PNC	949 598 242	
SP	€ 1.490,-	

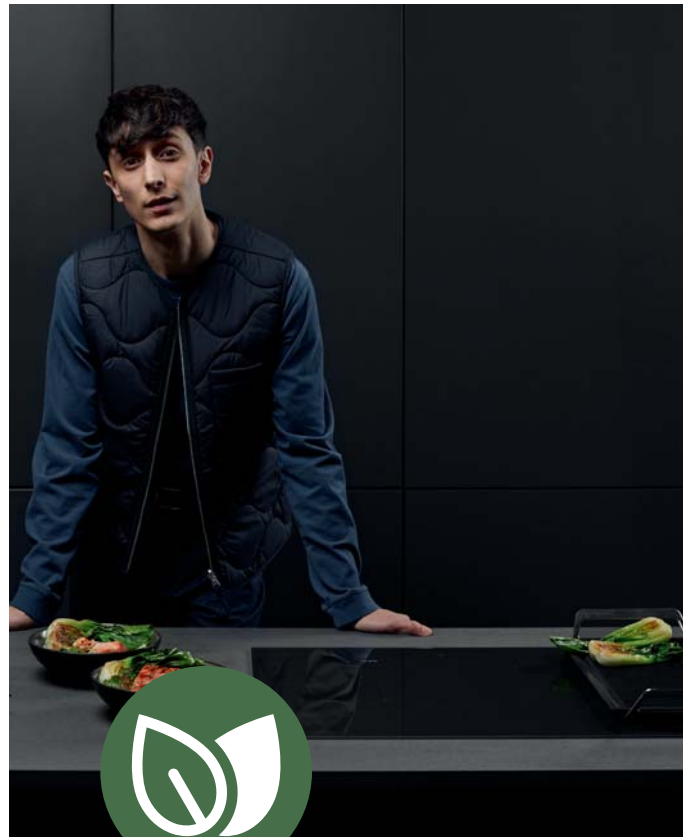

AEG ECOLINE

Unsere energieeffizientesten
Induktions-Kochfelder

Unsere energieeffizientesten
Induktionsfelder mit den
Sense-Funktionen
Brat-Sensor und Koch-Sensor*
sowie dem Öko-Timer sparen
Ressourcen und bieten durch-
gehend herausragenden
Geschmack.

*Interne Tests zeigen, dass 20 Sekunden länger als nötig kochendes Wasser bei voller Leistung ohne Boil Detection, dem Aufladen eines 4.500 mAh Handy-Akkus entspricht.

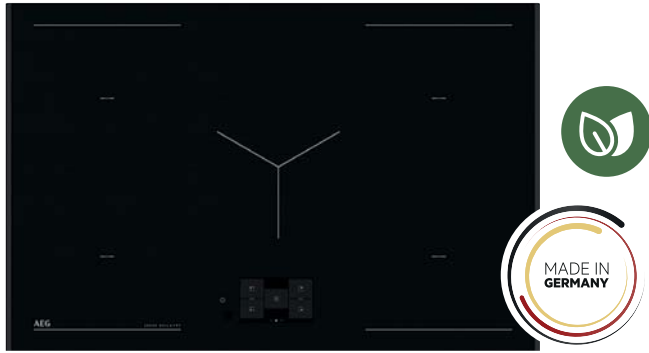

5-FACH INDUKTION SERIE 8000
MIT SENSEBOIL & FRY UND
TFT TOUCHDISPLAY
KID8858AB/IB

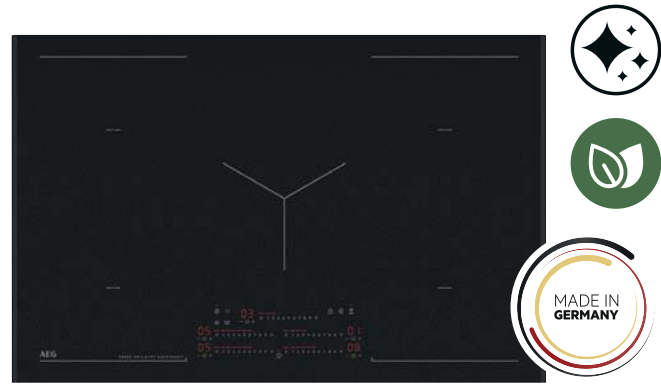

5-FACH INDUKTION SERIE 8000
MIT SENSEBOIL & FRY SAPHIRMATT®
KID8857AS/IS

5 JAHRE HERSTELLERGARANTIE



- **MattBlack-Rahmen**
- **CookSmart Touchdisplay: Intuitive Bedienung mit Kochassistent**
- **Brat-Sensor** – für gleichmäßige und konstante Bratergebnisse
- **SenseBoil® Sensor** – erkennt aufsteigende Bläschen und reduziert automatisch auf eine niedrigere Leistungsstufe zum Fortkochen
- **Hob2Hood®-Funktion**
- Elektronische Anzeigen für alle 5 Kochzonen
- 5 elektronische Automatikkochstellen
- Power-Funktion für jede Kochzone
- Topferkennung
- **Bridge-Funktion links und rechts**
- Pause-Funktion
- Öko-Timer
- Kurzzeitwecker
- OptiHeat Control – 3-stufige Restwärmeanzeige
- OffSound Control
- Kindersicherung
- Verriegelungsfunktion
- Leistungsabhängige Abschaltautomatik
- **Kochzonenbestückung:** 5 Induktions-Kochzonen Ø 21 cm, 2,3 kW (Powerstufe 3,2 kW)



KID8858IB (flächenbündig)

Gesamtanschlusswert:
7,35 kW für Anschluss an
400 V, 2N~ bzw. 220–240 V~

**SlimFit: Kein Einbau eines
Schutzbodens erforderlich**

Modell	KID8858AB	SL
	(MattBlack-Rahmen seitlich)	
PNC	949 598 154	
SP	€ 1.990,-	
Modell	KID8858IB	SL
	(flächenbündig)	
PNC	949 598 059	
SP	€ 1.990,-	

5 JAHRE HERSTELLERGARANTIE



- **MattBlack-Rahmen**
- **SaphirMatt®-Keramikglas**
- Direct-Control Kochzonen-Ansteuerung
- **Brat-Sensor** – für gleichmäßige und konstante Bratergebnisse
- **SenseBoil® Sensor** – erkennt aufsteigende Bläschen und reduziert automatisch auf eine niedrigere Leistungsstufe zum Fortkochen
- **Hob2Hood®-Funktion**
- Elektronische Anzeigen für alle 5 Kochzonen
- 5 elektronische Automatikkochstellen
- Power-Funktion für jede Kochzone
- Topferkennung
- **Bridge-Funktion links und rechts**
- Pause-Funktion
- Öko-Timer
- Kurzzeitwecker
- OptiHeat Control – 3-stufige Restwärmeanzeige
- OffSound Control
- Kindersicherung
- Verriegelungsfunktion
- Leistungsabhängige Abschaltautomatik
- **Kochzonenbestückung:** 5 Induktions-Kochzonen Ø 21 cm, 2,3 kW (Powerstufe 3,2 kW)



KID8857IS (flächenbündig)

Gesamtanschlusswert:
7,35 kW für Anschluss an
400 V, 2N~ bzw. 220–240 V~

**SlimFit: Kein Einbau eines
Schutzbodens erforderlich**

Modell	KID8857AS	PL
	(MattBlack-Rahmen seitlich)	
PNC	949 598 143	
SP	€ 2.190,-	
Modell	KID8857IS	PL
	(flächenbündig)	
PNC	949 598 144	
SP	€ 2.190,-	

* Sonderzubehör siehe Seite 218–227

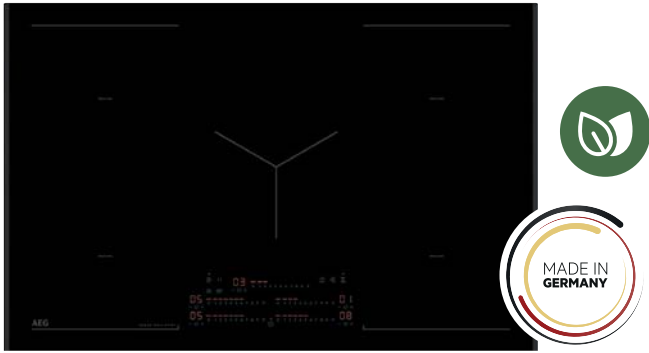

5-FACH INDUKTION SERIE 8000
MIT SENSEBOIL & FRY
KID8857AB/IB



4-FACH INDUKTION SERIE 8000
MIT SENSEBOIL & FRY
KIB8845AB/IB

5 JAHRE HERSTELLERGARANTIE



- **MattBlack-Rahmen**
- Direct-Control
Kochzonen-Ansteuerung
- **Brat-Sensor** – für gleichmäßige
und konstante Bratergebnisse
- **SenseBoil® Sensor** – erkennt
aufsteigende Bläschen und
reduziert automatisch auf eine
niedrigere Leistungsstufe zum
Fortkochen
- **Hob²Hood®-Funktion**
- Elektronische Anzeigen
für alle 5 Kochzonen
- 5 elektronische
Automatikkochstellen
- Power-Funktion
für jede Kochzone
- Topferkennung
- **Bridge-Funktion
links und rechts**
- Pause-Funktion
- Öko-Timer
- Kurzzeitwecker
- OptiHeat Control –
3-stufige Restwärmearzeige
- OffSound Control
- Kindersicherung
- Verriegelungsfunktion
- Leistungsabhängige
Abschaltautomatik
- **Kochzonenbestückung:**
5 **Induktions**-Kochzonen
Ø 21 cm, 2,3 kW
(Powerstufe 3,2 kW)



KID8857IB (flächenbündig)

Gesamtanschlusswert:
7,35 kW für Anschluss an
400 V, 2N~ bzw. 220–240 V~

**SlimFit: Kein Einbau eines
Schutzbodens erforderlich**

Modell	KID8857AB	SL
	(MattBlack-Rahmen seitlich)	
PNC	949 598 141	
SP	€ 1.890,-	
Modell	KID8857IB	SL
	(flächenbündig)	
PNC	949 598 142	
SP	€ 1.890,-	

5 JAHRE HERSTELLERGARANTIE



- **MattBlack-Rahmen**
- Direct-Control
Kochzonen-Ansteuerung
- **Brat-Sensor** – für gleichmäßige
und konstante Bratergebnisse
- **SenseBoil® Sensor** – erkennt
aufsteigende Bläschen und
reduziert automatisch auf eine
niedrigere Leistungsstufe zum
Fortkochen
- **Hob²Hood®-Funktion**
- Elektronische Anzeigen
für alle 4 Kochzonen
- 4 elektronische
Automatikkochstellen
- **Bridge-Funktion**
- Power-Funktion
für jede Kochzone
- Topferkennung
- Pause-Funktion
- Öko-Timer
- Kurzzeitwecker
- OptiHeat Control –
3-stufige Restwärmearzeige
- OffSound Control
- Kindersicherung
- Verriegelungsfunktion
- Leistungsabhängige
Abschaltautomatik



KIB8845IB (flächenbündig)

Gesamtanschlusswert:
7,35 kW für Anschluss an
400 V, 2N~ bzw. 220–240 V~

**SlimFit: Kein Einbau eines
Schutzbodens erforderlich**

Modell	KIB8845AB	SL
	(MattBlack-Rahmen seitlich)	
PNC	949 598 140	
SP	€ 1.490,-	
Modell	KIB8845IB	SL
	(flächenbündig)	
PNC	949 598 033	
SP	€ 1.490,-	

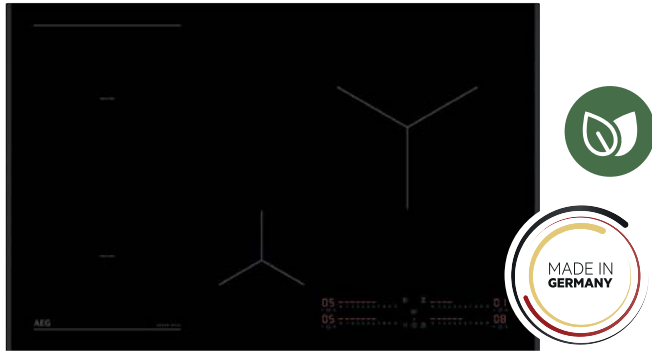

4-FACH INDUKTION SERIE 7000 MIT SENSEBOIL® KIB7845AB/IB

5 JAHRE HERSTELLERGARANTIE



- **MattBlack-Rahmen**
- Direct-Control Kochzonen-Ansteuerung
- **SenseBoil® Sensor** – erkennt aufsteigende Bläschen und reduziert automatisch auf eine niedrigere Leistungsstufe zum Fortkochen
- **Hob®Hood®-Funktion**
- Elektronische Anzeigen für alle 4 Kochzonen
- 4 elektronische Automatikkochstellen
- **Bridge-Funktion**
- Power-Funktion für jede Kochzone
- Topferkennung
- Pause-Funktion
- Öko-Timer
- Kurzzeitwecker
- OptiHeat Control – 3-stufige Restwärmeanzeige
- OffSound Control
- Kindersicherung
- Verriegelungsfunktion
- Leistungsabhängige Abschaltautomatik

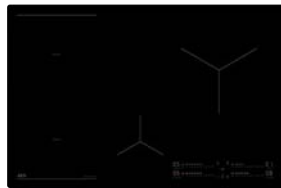

KIB7845IB (flächenebend)

- **Kochzonenbestückung:**
 - 1 **Induktions**-Kochzone Ø 24 cm, 2,3 kW (Powerstufe 3,6 kW)
 - 2 **Induktions**-Kochzone Ø 21 cm, 2,3 kW (Powerstufe 3,2 kW)
 - 1 **Induktions**-Kochzone Ø 14,5 cm, 1,4 kW (Powerstufe 2,5 kW)
- Gesamtanschlusswert:**
7,35 kW für Anschluss an 400 V, 2N~ bzw. 220–240 V~

SlimFit: Kein Einbau eines Schutzbodens erforderlich

Modell	KIB7845AB	SL
	(MattBlack-Rahmen seitlich)	
PNC	949 598 139	
SP	€ 1.290,-	
Modell	KIB7845IB	SL
	(flächenebend)	
PNC	949 598 133	
SP	€ 1.290,-	



Intelligente SenseBoil & Fry Sensoren ermöglichen perfekte Garergebnisse.

Die präzisen SenseBoil & Fry Kochsensoren unterstützen dich maximal beim Kochen, da sich das Kochfeld automatisch auf die richtige Temperatur einstellt und helfen dir, Energie zu sparen. Der SenseBoil® Kochsensor passt die Hitze beim Wasserkochen an und verhindert so ein Überkochen. Während der SenseFry Bratsensor genau die richtige Leistungsstufe wählt, konstant die Temperatur hält und damit Anbrennen verhindert. Für perfekte Bratergebnisse.

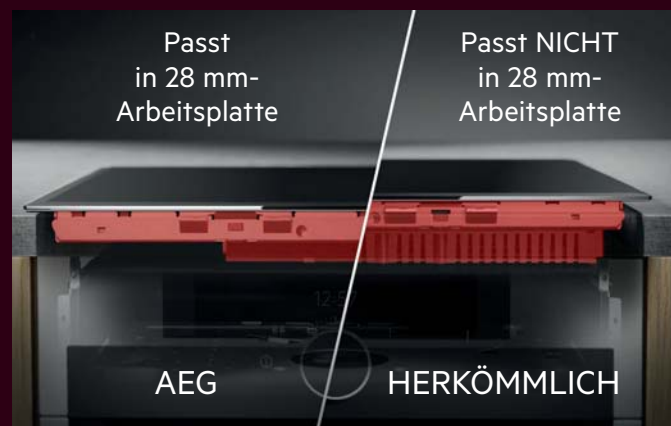

SLIM-FIT DESIGN

**ALLEIN
STELLUNG**

- Arbeitsplatte min. 12 mm (mit Schublade darunter)
- Arbeitsplatte min. 28 mm (mit Backofen darunter)
- Standardisierte Einbautiefen für alle Modelle
- Raum und Freiheit in der Planung



SlimFit-Design

Das schlanke, platzsparende Design ermöglicht den Einbau in jede Arbeitsplattentiefe: min. 12 mm, bei gleichzeitiger Installation einer Schublade darunter oder min. 28 mm mit einem AEG-Backofen/-Herd darunter. Ein Einbau eines Schutzbodens ist nicht mehr erforderlich.

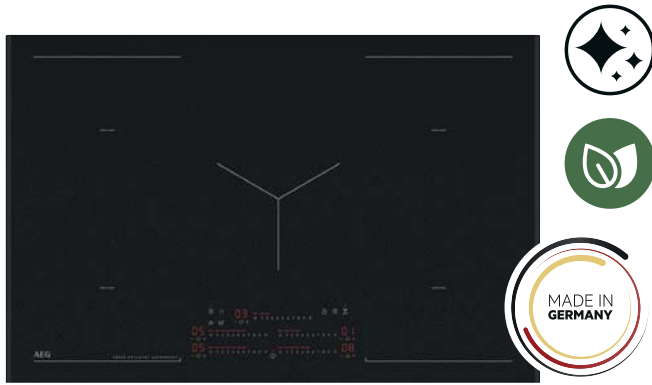

**5-FACH INDUKTION SERIE 6000
MIT DOPPEL-BRIDGE, SAPHIRMATT®**

KID6857AS/IS

5 JAHRE HERSTELLERGARANTIE



- **MattBlack-Rahmen**
- **SaphirMatt®-Keramikglas**
- Direct-Control Kochzonen-Ansteuerung
- **Hob²Hood®-Funktion**
- Elektronische Anzeigen für alle 5 Kochzonen
- **5 elektronische Automatikkochstellen**
- **Bridge-Funktion**
- Power-Funktion für jede Kochzone
- Topferkennung
- Pause-Funktion
- Öko-Timer
- Kurzzeitwecker
- OptiHeat Control – 3-stufige Restwärmeanzeige
- OffSound Control
- Kindersicherung
- Verriegelungsfunktion
- Leistungsabhängige Abschaltautomatik
- **Kochzonenbestückung:**
5 **Induktions-**Kochzonen Ø 21 cm, 2,3 kW (Powerstufe 3,2 kW)



KID6857IS (flächenbündig)

Gesamtanschlusswert:
7,2 kW für Anschluss an 400 V, 2N~ bzw. 220–240 V~

SlimFit: Kein Einbau eines Schutzbodens erforderlich

Modell	KID6857AS	PL
	(MattBlack-Rahmen seitlich)	
PNC	949 598 138	
SP	€ 1.690,-	

Modell	KID6857IS	PL
	(flächenbündig)	
PNC	949 598 137	
SP	€ 1.690,-	

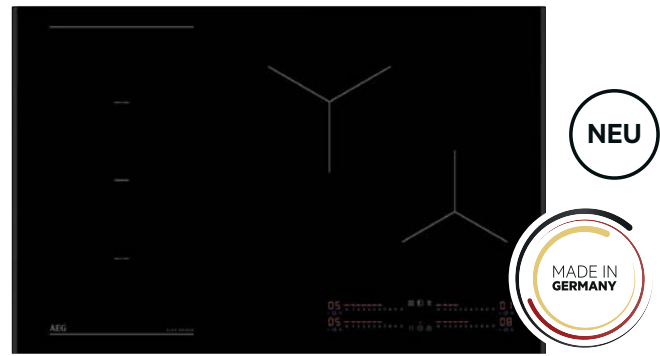

**4-FACH INDUKTION SERIE 6000
MIT FLEXBRIDGE UND POWERSLIDE-FUNKTION**

KID6845AB/IB

5 JAHRE HERSTELLERGARANTIE



- **MattBlack-Rahmen**
- Autark-Kochfeld mit oben liegenden Bedienelementen
- **Hob²Hood®-Funktion**
- Direct-Control Kochzonen-Ansteuerung
- **FlexBridge – kombiniert bis zu 4 ovale Kochzonen links**
- **PowerSlide-Funktion**
- **Elektronische Anzeigen für alle 4 Kochzonen**
- 4 elektronische Automatikkochstellen
- **Power-Funktion für jede Kochzone**
- Topferkennung
- Öko-Timer
- CountUp-Timer
- Kurzzeitwecker
- **OptiHeat Control – 3-stufige Restwärmeanzeige**
- OffSound Control
- Kindersicherung
- Verriegelungsfunktion
- Leistungsabhängige Abschaltautomatik
- **Kochzonenbestückung:**
4 **ovale Induktions-**Kochzonen für eine Kochfläche 22 x 44 cm für bis zu 2 Töpfe, je 2,3 kW (Powerstufe 3,2 kW)



KID6845IB (flächenbündig)

1 **Induktions-**Kochzone Ø 21 cm, 2,3 kW (Powerstufe 3,2 kW)
1 **Induktions-**Kochzone Ø 18 cm, 1,8 kW (Powerstufe 2,8 kW)

Gesamtanschlusswert:
7,35 kW für Anschluss an 400 V, 2N~ bzw. 220–240 V~

SlimFit: Kein Einbau eines Schutzbodens erforderlich

Modell	KID6845AB	SL
	(MattBlack-Rahmen seitlich)	
PNC	949 598 247	
SP	€ 1.590,-	

Modell	KID6845IB	SL
	(flächenbündig)	
PNC	949 598 246	
SP	€ 1.590,-	

* Sonderzubehör siehe Seite 218–227



4-FACH INDUKTION SERIE 6000 MIT BRIDGE-FUNKTION, SAPHIRMATT®

KIB6845AS/IS



4-FACH INDUKTION SERIE 6000 MIT XL-PAELLA-KOCHZONE UND HOB²HOOD®

KIP6844AB/IB

5 JAHRE HERSTELLERGARANTIE



- **MattBlack-Rahmen**
- **SaphirMatt®-Keramikglas**
- **Hob²Hood®-Funktion**
- OptiFit Frame – Edelstahlrahmen
- Direct-Control Kochzonen-Ansteuerung
- Elektronische Anzeigen für alle 4 Kochzonen
- 4 elektronische Automatikkochstellen
- **Bridge-Funktion**
- Power-Funktion für jede Kochzone
- Topferkennung
- Pause-Funktion
- Öko-Timer
- CountUp-Timer
- Kurzzeitwecker
- OptiHeat Control – 3-stufige Restwärmeanzeige
- OffSound Control
- Kindersicherung
- Verriegelungsfunktion
- Leistungsabhängige Abschaltautomatik



KID6845IS (flächenbündig)

Gesamtanschlusswert:
7,35 kW für Anschluss an 400 V, 2N~ bzw. 220–240 V~

SlimFit: Kein Einbau eines Schutzbodens erforderlich

Modell	KIB6845AS	SL
	(MattBlack-Rahmen seitlich)	
PNC	949 598 406	
SP	€ 1.490,-	
Modell	KIB6845IS	SL
	(flächenbündig)	
PNC	949 598 407	
SP	€ 1.490,-	

Kochzonenbestückung:

- 1 **Induktions**-Kochzone Ø 24 cm, 2,3 kW (Powerstufe 3,6 kW)
- 2 **Induktions**-Kochzonen Ø 21 cm, 2,3 kW (Powerstufe 3,2 kW)
- 1 **Induktions**-Kochzone Ø 14,5 cm, 1,4 kW (Powerstufe 2,5 kW)

5 JAHRE HERSTELLERGARANTIE



- **MattBlack-Rahmen**
- **Hob²Hood®-Funktion**
- Direct-Control Kochzonen-Ansteuerung
- Elektronische Anzeigen für alle 4 Kochzonen
- 4 elektronische Automatikkochstellen
- **Bridge-Funktion**
- **XL-Paella-Zone mit 3 leistungsstarken Bereichen: 18 cm, 24 cm und 32 cm Flexibel – ab Topfgröße 12,5 cm bis zu 32 cm**
- Power-Funktion für jede Kochzone
- Topferkennung
- Pause-Funktion
- Öko-Timer
- CountUp-Timer
- Kurzzeitwecker
- OptiHeat Control – 3-stufige Restwärmeanzeige
- OffSound Control
- Kindersicherung
- Verriegelungsfunktion
- Leistungsabhängige Abschaltautomatik

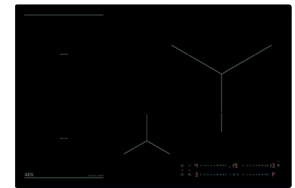

KIP6844IB (flächenbündig)

Gesamtanschlusswert:
7,2 kW für Anschluss an 400 V, 2N~ bzw. 220–240 V~

SlimFit: Kein Einbau eines Schutzbodens erforderlich

Vorgängermodell lieferbar bis Juli 2025:

IKE84445XB
PNC 949 597 272

IKE84445IB
PNC 949 597 273

Lieferbar ab Juni 2025

Modell	KIP6844AB	SL
	(MattBlack-Rahmen seitlich)	
PNC	949 598 380	
SP	€ 1.290,-	
Modell	KIP6844IB	SL
	(flächenbündig)	
PNC	949 598 341	
SP	€ 1.290,-	

Kochzonenbestückung:

- 2 **Induktions**-Kochzonen Ø 21 cm, 2,3 kW (Powerstufe 3,2 kW)
- 1 **XL-Paella-Induktions**-Kochzone Ø 18/24/32 cm, 1,6/2,3/3,0 kW (Powerstufe 2,5/3,6/3,6 kW)
- 1 **Induktions**-Kochzone Ø 14,5 cm, 1,4 kW (Powerstufe 2,5 kW)

* Sonderzubehör siehe Seite 218–227

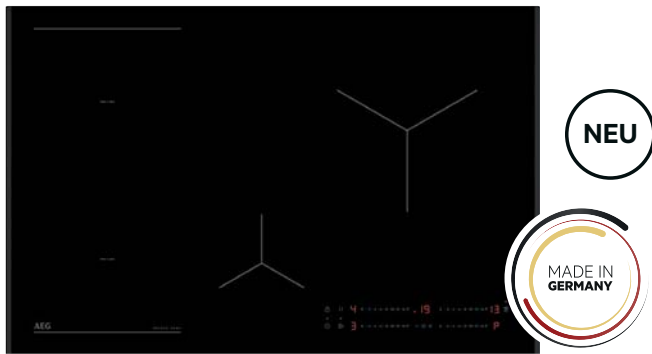

4-FACH INDUKTION SERIE 6000 MIT BRIDGE-FUNKTION

KIB6844AB/IB

5 JAHRE HERSTELLERGARANTIE



- **MattBlack-Rahmen**
- **Hob²Hood[®]-Funktion**
- Direct-Control
Kochzonen-Ansteuerung
- Elektronische Anzeigen
für alle 4 Kochzonen
- 4 elektronische
Automatikkochstellen
- **Bridge-Funktion**
- Power-Funktion
für jede Kochzone
- Topferkennung
- Pause-Funktion
- Öko-Timer
- CountUp-Timer
- Kurzzeitwecker
- OptiHeat Control –
3-stufige Restwärmearzeige
- OffSound Control
- Kindersicherung
- Verriegelungsfunktion
- Leistungsabhängige
Abschaltautomatik
- **Kochzonenbestückung:**
- 1 **Induktions**-Kochzone
Ø 24 cm, 2,3 kW
(Powerstufe 3,6 kW)
- 2 **Induktions**-Kochzonen
Ø 21 cm, 2,3 kW
(Powerstufe 3,2 kW)
- 1 **Induktions**-Kochzone
Ø 14,5 cm, 1,4 kW
(Powerstufe 2,5 kW)

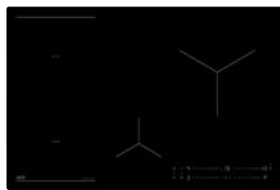

KIB6844IB (flächenbündig)

Gesamtanschlusswert:
7,2 kW für Anschluss an
400 V, 2N~ bzw. 220–240 V~

**SlimFit: Kein Einbau eines
Schutzbodens erforderlich**

Modell	KIB6844AB	SL
	(MattBlack-Rahmen seitlich)	
PNC	949 598 379	
SP	€ 1.170,-	
Modell	KIB6844IB	SL
	(flächenbündig)	
PNC	949 598 382	
SP	€ 1.170,-	



**4-FACH INDUKTION SERIE 7000
MIT SENSEBOIL® UND BRIDGE-FUNKTION,
SAPHIRMATT®**
KIB7645AS/IS

5 JAHRE HERSTELLERGARANTIE



- **MattBlack-Rahmen**
- **SaphirMatt®-Keramikglas**
- **SenseBoil® Sensor** – erkennt aufsteigende Bläschen und reduziert automatisch auf eine niedrigere Leistungsstufe zum Fortkochen
- **Hob²Hood®-Funktion**
- Direct-Control Kochzonen-Ansteuerung
- Elektronische Anzeigen für alle 4 Kochzonen
- 4 elektronische Automatikkochstellen
- **Bridge-Funktion**
- Power-Funktion für jede Kochzone
- Topferkennung
- Pause-Funktion
- Öko-Timer
- CountUp-Timer
- Kurzzeitwecker
- OptiHeat Control – 3-stufige Restwärmeanzeige
- OffSound Control
- Kindersicherung
- Verriegelungsfunktion
- Leistungsabhängige Abschaltautomatik
- **Kochzonenbestückung:**
- 1 **Induktions-**Kochzone Ø 18 cm, 1,8 kW (Powerstufe 2,8 kW)
- 2 **Induktions-**Kochzonen Ø 21 cm, 2,3 kW (Powerstufe 3,2 kW)
- 1 **Induktions-**Kochzone Ø 14,5 cm, 1,4 kW (Powerstufe 2,5 kW)



KIB7645IS (flächenbündig)

Gesamtanschlusswert:
7,35 kW für Anschluss an 400 V, 2N~ bzw. 220–240 V~

SlimFit: Kein Einbau eines Schutzbodens erforderlich

Modell	KIB7645AS	SL
	(MattBlack-Rahmen seitlich)	
PNC	949 598 375	
SP	€ 1.390,-	
Modell	KIB7645IS	SL
	(flächenbündig)	
PNC	949 598 374	
SP	€ 1.390,-	

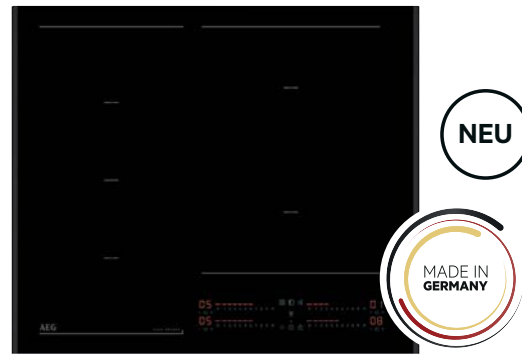

**4-FACH INDUKTION SERIE 6000
MIT FLEXBRIDGE UND POWERSLIDE-FUNKTION**
KID6645AB/IB

5 JAHRE HERSTELLERGARANTIE



- **MattBlack-Rahmen**
- **Hob²Hood®-Funktion**
- Direct-Control Kochzonen-Ansteuerung
- **FlexBridge – kombiniert bis zu 4 ovale Kochzonen links**
- **PowerSlide-Funktion**
- Elektronische Anzeigen für alle 4 Kochzonen
- 4 elektronische Automatikkochstellen
- Power-Funktion für jede Kochzone
- Topferkennung
- Öko-Timer
- CountUp-Timer
- Kurzzeitwecker
- OptiHeat Control – 3-stufige Restwärmeanzeige
- OffSound Control
- Kindersicherung
- Verriegelungsfunktion
- Leistungsabhängige Abschaltautomatik
- **Kochzonenbestückung:**
- 4 **ovale Induktions-**Kochzonen für eine Kochfläche 22 x 44 cm für bis zu 2 Töpfe, je 2,3 kW (Powerstufe 3,2 kW)
- 2 **Induktions-**Kochzonen 17 x 26,5 cm, 2,3 kW (Powerstufe 3,2 kW)



KID6645IB (flächenbündig)

Gesamtanschlusswert:
7,35 kW für Anschluss an 400 V, 2N~ bzw. 220–240 V~

SlimFit: Kein Einbau eines Schutzbodens erforderlich

Modell	KID6645AB	SL
	(MattBlack-Rahmen seitlich)	
PNC	949 598 245	
SP	€ 1.290,-	
Modell	KID6645IB	SL
	(flächenbündig)	
PNC	949 598 244	
SP	€ 1.290,-	

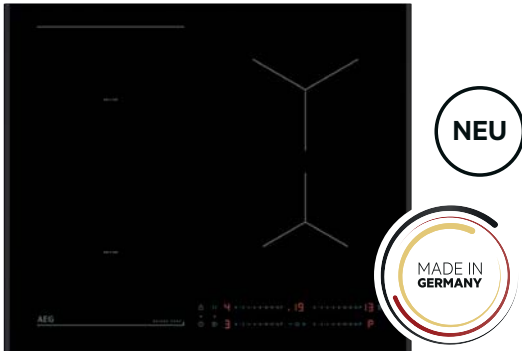

**4-FACH INDUKTION SERIE 6000
MIT BRIDGE-FUNKTION**
KIB6644AB/IB

5 JAHRE HERSTELLERGARANTIE



- **MattBlack-Rahmen**
- **Hob²Hood®-Funktion**
- Direct-Control
Kochzonen-Ansteuerung
- Elektronische Anzeigen
für alle 4 Kochzonen
- 4 elektronische
Automatikkochstellen
- Bridge-Funktion – schaltet
zwei hintereinanderliegende
Kochzonen zusammen
- **Power-Funktion für jede
Kochzone**
- Topferkennung
- Pause-Funktion
- **Öko-Timer**
- Kurzzeitwecker
- **OptiHeat Control –
3-stufige Restwärmeanzeige**
- OffSound Control
- Kindersicherung
- Verriegelungsfunktion
- Leistungsabhängige
Abschaltautomatik
- **Kochzonenbestückung:**
2 **Induktions**-Kochzonen
Ø 21 cm, 2,3 kW
(Powerstufe 3,2 kW)
1 **Induktions**-Kochzone
Ø 18 cm, 1,8 kW
(Powerstufe 2,8 kW)
1 **Induktions**-Kochzone
Ø 14,5 cm, 1,4 kW
(Powerstufe 2,5 kW)



KIB6644IB (flächenbündig)

Gesamtanschlusswert:
7,2 kW für Anschluss an
400 V, 2N~ bzw. 220–240 V~

**SlimFit: Kein Einbau eines
Schutzbodens erforderlich**

Modell	KIB6644AB	SL
	(MattBlack-Rahmen seitlich)	
PNC	949 598 378	
SP	€ 1.090,-	
Modell	KIB6644IB	SL
	(flächenbündig)	
PNC	949 598 368	
SP	€ 1.090,-	

* Sonderzubehör siehe Seite 218–227

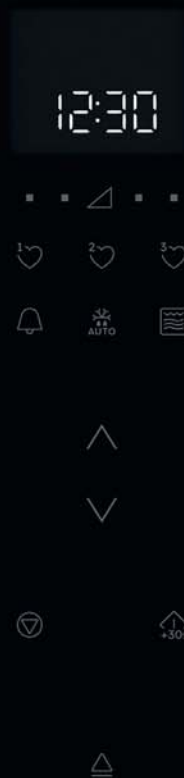
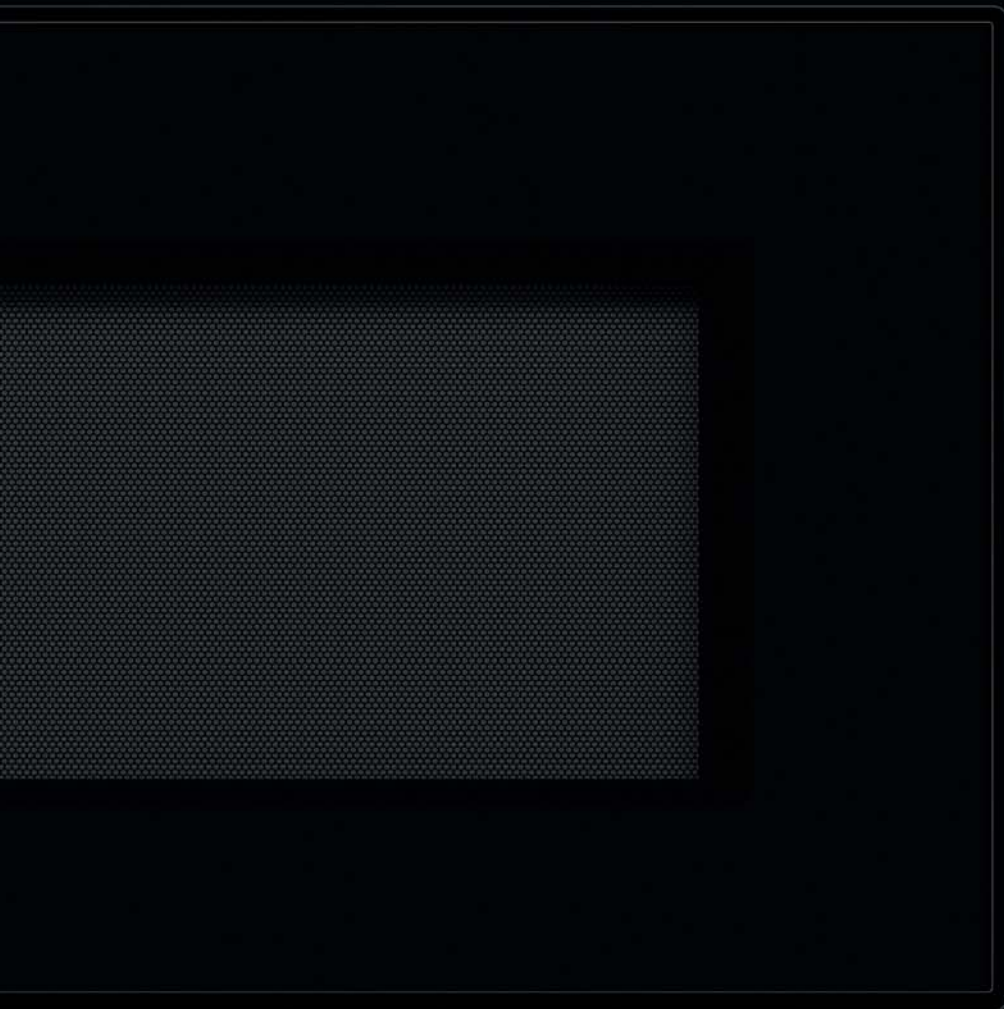

KOCHEN

Mikrowellengeräte

Einbau-Mikrowellen 38 cm Nischenhöhe	128
Einbau-Mikrowellen 36 cm Nischenhöhe	130

Die Maßskizzen und Einbautechnik findest Du im Maßskizzenkatalog oder online mit diesem QR Code:



Maßskizzen



3 ARTEN, ZU KOCHEN: AEG 6000 EINBAU-MIKROWELLEN MIT GRILL-FUNKTION UND STEAMSET

Schnell, effizient, gesund: Alles, was du von einer Mikrowelle erwartest, und noch mehr. Die AEG Einbau-Mikrowellen der Serie 6000 mit Grill-Funktion und SteamSet ermöglichen es dir, deine Lieblingsgerichte mit Dampf zuzubereiten oder die Grill-Funktion für eine leckere Kruste zu nutzen.

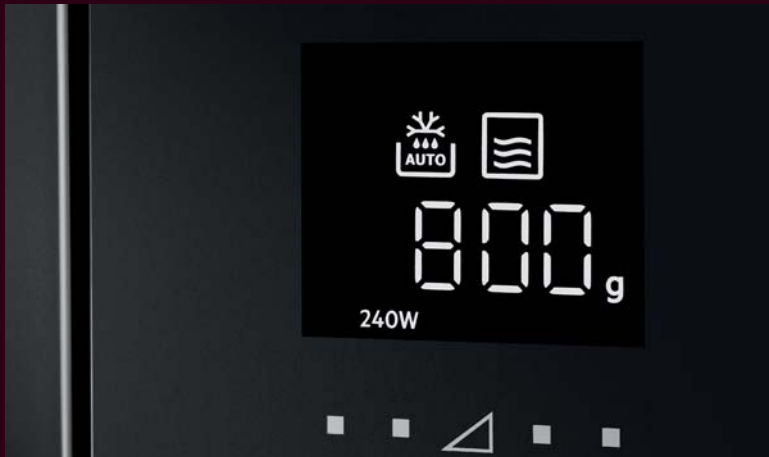

ERHITZEN, AUFWÄRMEN ODER AUFTAUEN: EINE VIELSEITIGE LEISTUNGSSTARKE MIKROWELLE

Eines der vielseitigsten Geräte in deiner Küche ist die Mikrowelle. Sie bietet eine schnelle, energieeffiziente Möglichkeit, um Lebensmittel zu erhitzen, wieder aufzuwärmen oder aufzutauen.



SCHNELLERES, GLEICHMÄSSIGERES GAREN

Lebensmittel werden gleichmäßig erhitzt, da jede Stelle der Speise die gleiche Menge an Mikrowellenstrahlung erhält – dafür sorgt die Drehbewegung und der Boden ist leicht zu reinigen.



PUSH-TO-OPEN-TÜRSYSTEM: EINFACH ZU ÖFFNENDE TÜR

Bequem und mühelos: Die Tür öffnet sich mit einer Berührung.



PERFECTFIT: VEREINFACHTE INSTALLATION MIT NUR EINEM WERKZEUG

Für den korrekten Einbau mit PerfectFit wird nur ein Werkzeug benötigt. Damit lassen sich die Mikrowellen in den meisten Küchenkonfigurationen einfach installieren.

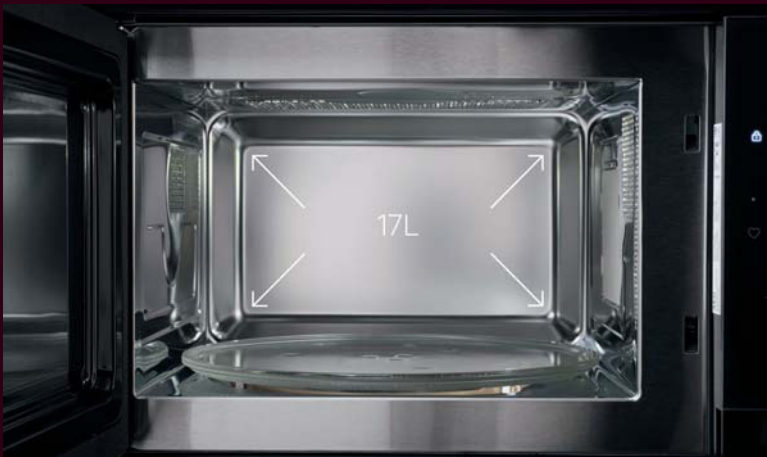

ZAHLREICHE EINBAUOPTIONEN

Die 17-Liter-Mikrowelle hat nur eine Einbautiefe von 30 cm. Unabhängig von der Größe, Form und den Platzbedingungen in deiner Küche lässt sich diese Mikrowelle in den meisten Küchenkonfigurationen einfach installieren – sogar in Küchen mit schmalen Hängeschränken.

STEAM-SET: GESÜNDER ZUBEREITEN MIT DAMPF, EFFIZIENTER GAREN

Mit dem Steam-Set kannst du dank der Kombination aus Mikrowelle und Dampf deine Lieblingsgerichte schonend und aromatisch zubereiten.

VIELSEITIGE ZUBEREITUNG: MIKROWELLE MIT GRILL-FUNKTION UND STEAM-SET

Alles, was du von einer Mikrowelle erwartest, plus eine Grill-Funktion, um die Gerichte mit köstlich knuspriger Textur zuzubereiten. Das enthaltene Steam-Set gart deine Lieblingsgerichte effizient und gesund mit Dampf in der Mikrowelle.

MIKROWELLEN-KOCHSET, STAPELBAR, 3-TEILIGES ZUBEREITUNGSSET

- Multifunktional verwendbar:
Kochtopf und Dämpfer in Einem
- Das stapelbare Design erlaubt,
ein gesamtes Gericht in Minuten zu kochen
- Integrierte Griffe an den Kochbehältern
- BPA- und BPS-Frei
- Spülmaschinengeeignet
- 2 l Kapazität



AUSSTATTUNG



Flexible Küchenplanung

Die besondere Konstruktion der AEG Einbau-Mikrowellengeräte macht keine hinterlüfteten Nischen erforderlich. Dieser einzigartige Vorteil erleichtert die Küchenplanung immens.



Passend für den Hängeschrank

Mit ihrer Einbautiefe von nur 300 mm passen die 17 Liter AEG Einbau-Mikrowellengeräte selbst in den Hängeschrank.

Mikrowellenleistung

Die AEG Mikrowellengeräte bieten je nach Modell eine Leistung von 800 bis zu 900 Watt. Diese Leistung kann in 5 Einstellungen an die Empfindlichkeit der Lebensmittel angepasst werden. So bleiben Vitamine und Mineralstoffe weitestgehend erhalten.

Elektronikuhr

Tageszeitanzeige, sowie Kontrollmöglichkeit der vorgewählten Dauer/Ende Arbeitszeiten während des Betriebs.

Hoher Garraum

Sogar die Geräte der 17-Liter-Klasse verfügen über eine besondere „innere Größe“: Die Höhe des Garraumes ist so bemessen, dass Babyflaschen und andere hohe Gefäße bequem hineingestellt werden können.

Automatikprogramme zum Auftauen, Garen und Kombigaren

Durchdachte Automatikprogramme zum gleichmäßigen Auftauen, Garen und Kombigaren laufen quasi auf Knopfdruck selbsttätig ab. Du gibst lediglich das Gewicht ein – alles weitere erledigt das Mikrowellengerät.

Eco-Modus

3 min. nach Betriebsende erlischt die Tageszeitanzeige. Durch Drücken einer beliebigen Taste, Öffnen der Tür oder Betätigen des Drehwählers erscheint die Tageszeitanzeige.

Quarzgrill

Mit dem Quarzgrill werden optimale Bräunungsergebnisse erzielt. Er kann solo oder in Kombination mit Mikrowelle eingesetzt werden. Seine innenliegende Bauform bietet zwei entscheidende Vorteile: volle Nutzung der Garraumhöhe und leichteste Reinigung.

Solobetrieb

Mikrowelle im Solobetrieb: Die Mikrowelle kann auch allein benutzt werden zum Auftauen, Erwärmen oder Garen z. B. von Gemüse.

Display

Die vorgenommene Einstellung wird im Display angezeigt – z. B. Tageszeit, Mikrowellenleistung in Watt oder Garzeit.

Noch größere Drehteller

Auch in der Fläche zeigt der Garraum Größe. Je nach Geräte-Modell kann ein großflächiger Drehteller von 27,2 bis zu 32,5 cm Durchmesser genutzt werden.

Quick-Start

Ein Tastendruck genügt und das Gerät arbeitet 30 Sekunden lang mit voller Leistung. Ideal für häufige Anwendungen wie das Erwärmen von Flüssigkeiten und Getränken.

Edelstahl-Garraum

Perfekte Optik und strahlende Sauberkeit im Edelstahl-Garraum, das bieten Mikrowellengeräte von AEG.

Kindersicherung

Durch Drücken einer Tastenkombination kann das Gerät vor unerwünschter Benutzung (z. B. durch spielende Kinder) gesichert werden.

PERFECTFIT PASST IMMER PERFEKT

Dank perfekter Ventilation können unsere AEG Einbau-Mikrowellengeräte ohne weitere Lüftungsschlitze in den Küchenschränken aller Standard-Küchen eingebaut werden.

Belüftung über den Mikrowellen-Rahmen

Die besondere Konstruktion der AEG Einbau-Mikrowellengeräte erfordert keine hinterlüfteten Nischen und Belüftungsschlitze. Die Belüftung erfolgt über die Mikrowelle (Rahmen) selbst.*

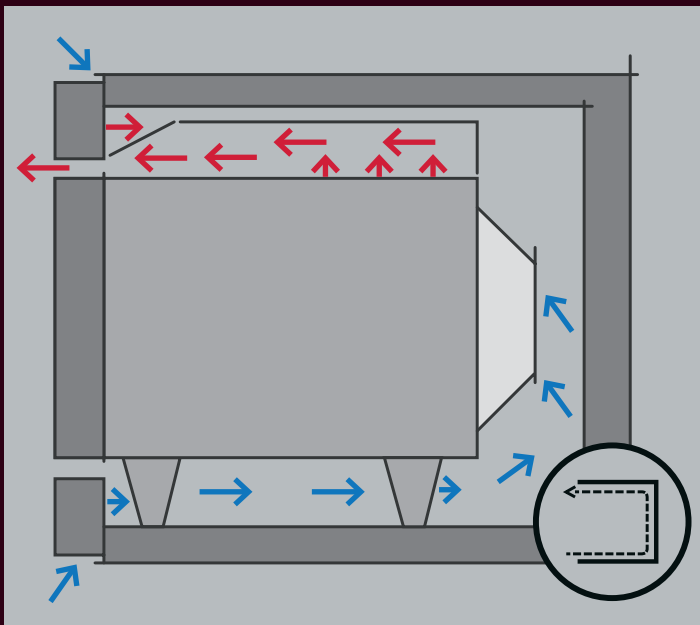

Durch die Kompaktbauweise wird es ermöglicht, dass die Mikrowellengeräte nur noch in die Nische geschoben und dann seitlich fixiert werden müssen.

DEINE VORTEILE IM ÜBERBLICK

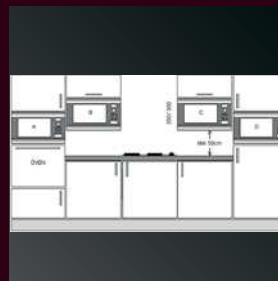

Passt an viele Stellen

Wir decken die meisten Einbausituationen und -nischen ab.



Passt für den Hängeschrank

Mit ihrer Einbautiefe von nur 300 mm passen die 17 Liter AEG Einbau-Mikrowellengeräte selbst in den Hängeschrank.

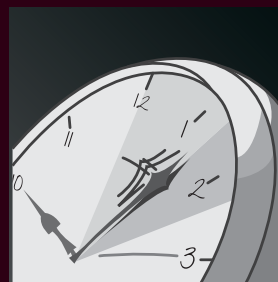

Schnellste Installation

Lästiges Aufsatzwechseln entfällt.

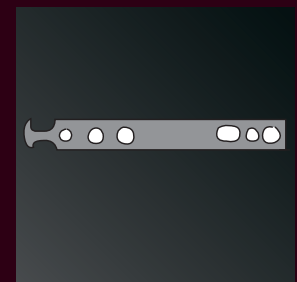

Passt in jede Küche

Unsere AEG Mikrowellen passen in alle Küchen mit Spaltmaß von 2–4 mm.

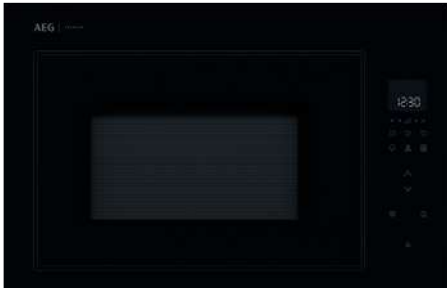

**MIKROWELLE MIT GRILL UND
STEAM-SET / SERIE 6000**
MG2600B

5 JAHRE HERSTELLERGARANTIE



• Elegantes, schwarzes Design

- Elektronische Öffnung mit nur einem Fingertipp
- Leichtbedienelektronik
- Bedienung über Touch Control-Berührungssensoren und Drehwähler
- LED-Funktionsanzeige
- Elektronikuhr
- Mikrowellenleistung max. 900 W, in 5 Stufen einstellbar
- Quarzgrill, 800 W
- Kombination Mikrowelle und Grill auch im Parallelbetrieb
- 26-Liter-Garraum aus Edelstahl – rostfrei
- Drehteller mit Re-Positionierung (Ø 32,5 cm)
- Automatikprogramme
- Auftau-Funktion
- Quick-Start
- Kindersicherung
- Garzeitende mit Signalton
- 25 W, LED-Innenbeleuchtung
- Kabellänge 1,4 m

Zubehör:

- 1 Grillrost
- Mikrowellen-Kochset, 3-teilig (Steam-Set)

Gesamtanschlusswert:

- 1250 W für Anschluss an 230 V~

Einbau in:

- Hochschrank 60 cm breit (kombinierbar mit allen Einbau-Backöfen 60 cm)

Bitte beachten:

- Türanschlag links
- keine hinterlüftete Nische erforderlich



Im Lieferumfang enthalten:

Mikrowellen-Kochset, 3-teiliges Zubereitungsset, stapelbar

Modell	MG2600B	PL
PNC	947 608 872	
SP	€ 1.170,-	

Serviere Köstlichkeiten

Alles, was du von einer Mikrowelle erwartest, plus eine Grill-Funktion, um die Gerichte mit köstlich knuspriger Textur zuzubereiten. Das enthaltene SteamSet gart deine Lieblingsgerichte effizient und gesund mit Dampf in der Mikrowelle.

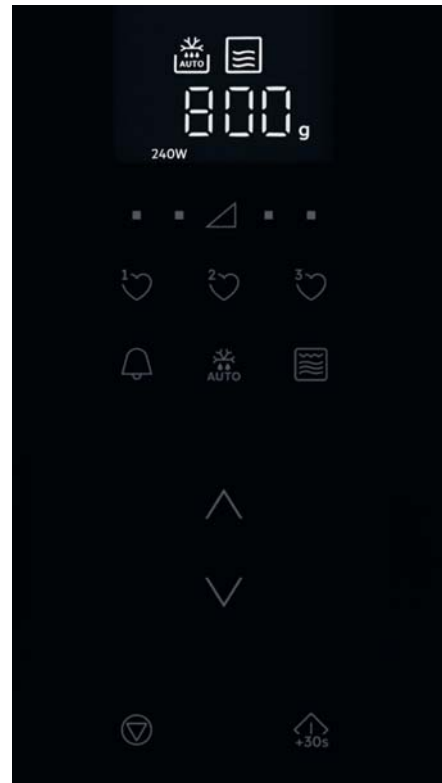

Leichtbedienelektronik

Einfache Bedienung weitergedacht: Steuere die Funktionen und Zeiteinstellungen deiner Mikrowelle intuitiv über das pflegeleichte Touch-Bedienfeld. Dessen praktische Oberfläche lässt sich für eine einfache Reinigung ganz leicht abwischen. Für noch mehr Komfort sorgt das Push-to-Open-Türsystem.



SteamSet: Gesünder zubereiten mit Dampf, effizienter garen

Mit dem SteamSet kannst du dank der Kombination aus Mikrowelle und Dampf deine Lieblingsgerichte schonend und aromatisch zubereiten.

* Sonderzubehör siehe Seite 218–227

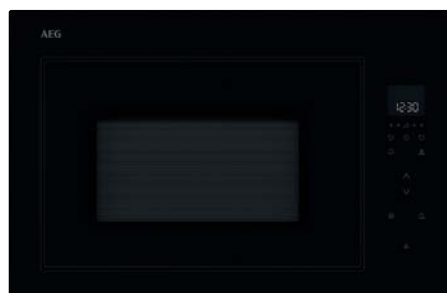

MIKROWELLE MIT STEAM-SET / SERIE 6000 MS2600B

5 JAHRE HERSTELLERGARANTIE



• Elegantes, schwarzes Design

- Elektronische Öffnung mit nur einem Fingertipp
- Leichtbedienelektronik
- Bedienung über Touch Control-Berührungssensoren und Drehwähler
- LED-Funktionsanzeige
- Elektronikuhr
- Mikrowellenleistung max. 900 W, in 5 Stufen einstellbar
- 26-Liter-Garraum
- Drehteller mit Re-Positionierung (Ø 32,5 cm)
- Automatikprogramme
- Auftau-Funktion
- Quick-Start
- Kindersicherung
- Garzeitende mit Signalton
- 25 W, LED-Innenbeleuchtung
- Kabellänge 1,4 m

Zubehör:

- Mikrowellen-Kochset, 3-teilig (Steam-Set)

Gesamtanschlusswert:

- 1250 W für Anschluss an 230 V~

Einbau in:

- Hochschrank 60 cm breit (kombinierbar mit allen Einbau-Backöfen 60 cm)

Bitte beachten:

- Türanschlag links
- keine hinterlüftete Nische erforderlich



Im Lieferumfang enthalten:

Mikrowellen-Kochset,
3-teiliges Zubereitungsset,
stapelbar

Modell	MS2600B	SL
PNC	947 608 871	
SP	€ 945,-	

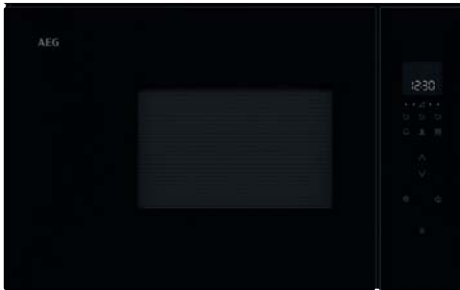

MIKROWELLE MIT GRILL UND
STEAM-SET / SERIE 6000
MG1700B

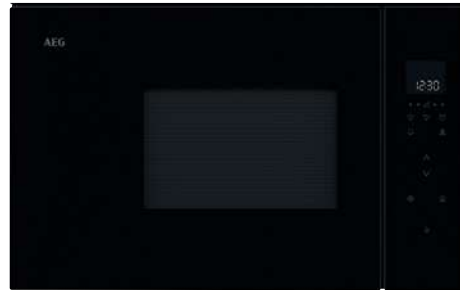

MIKROWELLE MIT STEAM-SET /
SERIE 6000
MS1700B

5 JAHRE HERSTELLERGARANTIE

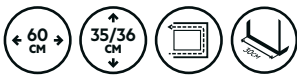

• **Elegantes, schwarzes Design**

- Elektronische Öffnung mit nur einem Fingertipp
- Leichtbedienelektronik
- Bedienung über Touch Control-Berührungssensoren und Drehwähler
- LED-Funktionsanzeige
- Elektronikuhr
- Mikrowellenleistung max. 800 W, in 5 Stufen einstellbar
- Quarzgrill, 800 W
- Kombination Mikrowelle und Grill auch im Parallelbetrieb
- 17-Liter-Garraum aus Edelstahl – rostfrei
- Drehteller mit Re-Positionierung (Ø 27,2 cm)
- Automatikprogramme
- Auftau-Funktion
- Quick-Start
- Kindersicherung
- Garzeitende mit Signalton
- 25 W, LED-Innenbeleuchtung
- Kabellänge 1,4 m

Zubehör:

- 1 Grillrost
- Mikrowellen-Kochset, 3-teilig (Steam-Set)

Gesamtanschlusswert:

- 1250 W für Anschluss an 220–240 V~

Einbau in:

- Oberschrank, 60 cm breit
- Hochschrank, 60 cm breit (kombinierbar mit allen Einbau-Backöfen 60 cm)

Bitte beachten:

- Türanschlag links
- keine hinterlüftete Nische erforderlich

★ **Im Lieferumfang enthalten:**
Mikrowellen-Kochset,
3-teiliges Zubereitungsset,
stapelbar

Modell	MG1700B	SL
PNC	947 608 873	
SP	€ 935,-	

5 JAHRE HERSTELLERGARANTIE



• **Elegantes, schwarzes Design**

- Elektronische Öffnung mit nur einem Fingertipp
- Leichtbedienelektronik
- Bedienung über Touch Control-Berührungssensoren und Drehwähler
- LED-Funktionsanzeige
- Elektronikuhr
- Mikrowellenleistung max. 800 W, in 5 Stufen einstellbar
- 17-Liter-Garraum
- Drehteller mit Re-Positionierung (Ø 27,2 cm)
- Automatikprogramme
- Bis zu 3 Lieblingsrezepte abspeichern
- Auftau-Funktion
- Quick-Start
- Kindersicherung
- Garzeitende mit Signalton
- 25 W, LED-Innenbeleuchtung
- Kabellänge 1,4 m

Zubehör:

- Mikrowellen-Kochset, 3-teilig (Steam-Set)

Gesamtanschlusswert:

- 1250 W für Anschluss an 220–240 V~

Einbau in:

- Oberschrank, 60 cm breit
- Hochschrank, 60 cm breit (kombinierbar mit allen Einbau-Backöfen 60 cm)

Bitte beachten:

- Türanschlag links
- keine hinterlüftete Nische erforderlich

★ **Im Lieferumfang enthalten:**
Mikrowellen-Kochset,
3-teiliges Zubereitungsset,
stapelbar

Modell	MS1700B	SL
PNC	947 608 869	
SP	€ 825,-	

* Sonderzubehör siehe Seite 218–227



KOCHEN

Dunstabzugshauben

Deckenlüfter	140
Kopffreie Designhauben	142
Flachschirmhauben	147
Lüfterbausteine	151

Die Maßskizzen und Einbautechnik findest Du im Maßskizzenkatalog oder online mit diesem QR Code:



Maßskizzen



AEG Dunstabzugshauben der Serie 9000 mit AutoSense

AUTOMATISCH SAUBERE LUFT IN DEINER KÜCHE



AutoSense: Sensortechnologie beseitigt automatisch Dampf und Gerüche

Die 9000 Dunstabzugshauben mit AutoSense erkennen dank modernster Sensor-Technologie intuitiv Dampf, Fett und Gerüche und passen den Dunstabzug automatisch an, um die Luft zu reinigen. So kochst du gemeinsam mit Freunden und deiner Familie in einer angenehmen Küchenatmosphäre.

AuroraTech® passt die Beleuchtung der Dunstabzugshaube an die Tageszeit an.

Die 8000 Dunstabzugshauben mit AuroraTech® sorgen für eine intelligente Beleuchtung deiner Küche. Sie passen die Farbe und Intensität des Lichts automatisch an die Tageszeit an und sorgen so für ein perfektes Kochambiente.

Entdecke alle Möglichkeiten von AuroraTech® in der **AEG App**.



SilenceTech: Effektive Luftreinigung bei geringem Geräuschpegel

Genieße eine ruhige Kochumgebung und frische Küchenluft dank SilenceTech. Die innovative Technologie reinigt die Küchenluft effektiv von unerwünschten Gerüchen und hält gleichzeitig den Geräuschpegel auf einem Minimum.



Leises und angenehmes Küchenambiente dank Silentium Kit*

Reduziere spürbar den Geräuschpegel deiner Umluft-Dunstabzugshaube mit dem zylinderförmigen Silentium Kit. Ausgestattet mit schallabsorbierendem Material sorgt es für maximale Geräuschdämpfung – ohne Kompromisse bei der Leistung eingehen zu müssen.

* Als Sonderzubehör in zwei Größen erhältlich



AEG Dunstabzugshauben der Serie 8000

PASST DIE BELEUCHTUNG DER DUNSTABZUGSHAUBE AN DIE TAGESZEIT AN



AuroraTech® passt die Beleuchtung der Dunstabzugshaube an die Tageszeit an.

Die 8000 Dunstabzugshauben mit AuroraTech® sorgen für eine intelligente Beleuchtung deiner Küche. Sie passen die Farbe und Intensität des Lichts automatisch an die Tageszeit an und sorgen so für ein perfektes Kochambiente.

Entdecke alle Möglichkeiten von AuroraTech® in der **AEG App**.

SilenceTech: Effektive Luftreinigung bei geringem Geräuschpegel

Genieße eine ruhige Kochumgebung und frische Küchenluft dank SilenceTech. Die innovative Technologie reinigt die Küchenluft effektiv von unerwünschten Gerüchen und hält gleichzeitig den Geräuschpegel auf einem Minimum.



Hob²Hood®:

Automatische Steuerung des Dunstabzugs

Die Hob²Hood®-Technologie steuert automatisch Dunstabzug und Beleuchtung während des Kochens. Wenn du die Temperatur deines Hob²Hood®-fähigen AEG Kochfelds erhöhst oder verringerst, passt sich der Dunstabzug entsprechend an. So kannst du dich ganz auf die Zubereitung deiner Speisen konzentrieren.



Leises und angenehmes Küchenambiente dank Silentium Kit*

Reduziere spürbar den Geräuschpegel deiner Umluft-Dunstabzugshaube mit dem zylinderförmigen Silentium Kit. Ausgestattet mit schallabsorbierendem Material sorgt es für maximale Geräuschdämpfung – ohne Kompromisse bei der Leistung eingehen zu müssen.

* Als Sonderzubehör in zwei Größen erhältlich



AEG Dunstabzugshauben der Serie 7000

INDIVIDUELLE BELEUCHTUNG DES KOCHFELDS DANK PERFECT ILLUMINATION



Perfect Illumination: Ideale Ausleuchtung für ein optimiertes Kochergebnis

Mit der Perfect Illumination-Technologie entfalten sich die natürlichen Farben deiner Lebensmittel. Entscheide flexibel den für dich idealen Farbton bei der Zubereitung deiner Zutaten, für optimale Sichtbarkeit des Bräunungsgrads oder rücke deine Speisen ins richtige Licht für dein Dinner-Ambiente.

SilenceTech: Effektive Luftreinigung bei geringem Geräuschpegel

Genieße eine ruhige Kochumgebung und frische Küchenluft dank SilenceTech. Die innovative Technologie reinigt die Küchenluft effektiv von unerwünschten Gerüchen und hält gleichzeitig den Geräuschpegel auf einem Minimum.



Hob²Hood®: Automatische Steuerung des Dunstabzugs

Die Hob²Hood®-Technologie steuert automatisch Dunstabzug und Beleuchtung während des Kochens. Wenn du die Temperatur deines Hob²Hood®-fähigen AEG Kochfelds erhöhst oder verringerst, passt sich der Dunstabzug entsprechend an. So kannst du dich ganz auf die Zubereitung deiner Speisen konzentrieren.



Leises und angenehmes Küchenambiente dank Silentium Kit*

Reduziere spürbar den Geräuschpegel deiner Umluft-Dunstabzugshaube mit dem zylinderförmigen Silentium Kit. Ausgestattet mit schallabsorbierendem Material sorgt es für maximale Geräuschdämpfung – ohne Kompromisse bei der Leistung eingehen zu müssen.

* Als Sonderzubehör in zwei Größen erhältlich

AEG Dunstabzugshauben der Serie 6000

AUTOMATISCHE STEUERUNG DES DUNSTABZUGS MIT HOB²HOOD[®]



Hob²Hood[®]: Automatische Steuerung des Dunstabzugs

Die Hob²Hood[®]-Technologie steuert automatisch Dunstabzug und Beleuchtung während des Kochens. Wenn du die Temperatur deines Hob²Hood[®]-fähigen AEG Kochfelds erhöhst oder verringerst, passt sich der Dunstabzug entsprechend an. So kannst du dich ganz auf die Zubereitung deiner Speisen konzentrieren.



High Performance Motor: Für schneller saubere Luft

Der High Performance Motor dieser Dunstabzugshaube sorgt für frische und saubere Küchenluft. Kochgerüche und Dünste werden besonders schnell und effizient entfernt.

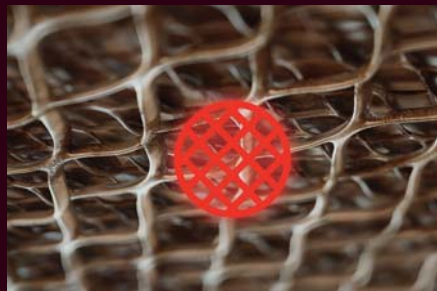

Benachrichtigung für die Filterreinigung

Die Dunstabzugshaube verfügt über eine praktische Benachrichtigungs-Funktion für die Filterreinigung. Die Anzeige an der Haube weist dich darauf hin, dass der Fettfilter gereinigt werden muss.



LED-Beleuchtung: Setzt dein Kochfeld effizient ins beste Licht

Die im Dunstabzug integrierte LED-Beleuchtung leuchtet das Kochfeld effizient und gleichmäßig aus. Für mehr Kontrolle, beste Sicht und vollen Überblick aufs Kochgeschehen.

FRISCHE LUFT UND IDEALE AUSLEUCHTUNG

Die AEG Dunstabzugshauben überzeugen nicht nur durch ihr klares, zeitgemäßes Design, sondern auch durch ihre starke Leistung. Energieeffiziente und flüsterleise Hochleistungsmotoren halten selbst in großen Küchen die Luft sauber. Ob Inselhaube, Kopffrei- und Kaminhaube, Deckenlüfter oder integriert – bei AEG findet garantiert jeder das richtige Modell, das zu seinem Wohn- und Lebensstil passt.



Perfect Illumination

Ideale Ausleuchtung für ein optimiertes Kochergebnis.



SilenceTech

Entfernt Kochdünste extrem leise aus deiner Küche.



Breeze

Lüften-Funktion: Reinigt die Raumluft nach dem Kochen von Gerüchen.



Highperformance-Motor

Kochgerüche und Dünste werden besonders schnell und effizient entfernt.



Hob²Hood®

Automatische Steuerung der Dunstabzugshaube angepasst auf den Kochvorgang.



LED-Beleuchtung

Stets optimale Sicht. Langlebig und energieeffizient.



Weitere Hilfe
bei der
Geräteauswahl

DESIGN TYPEN

Einbauhauben

Deckenlüfter

Wandmontage Vertikal



SERIE 5000
Extractor

Energy efficiency icons for Serie 5000:
 A (yellow arrow), C (orange arrow), D (red arrow).
 Each icon includes a vertical scale from A+++ to D.



SERIE 6000
Hob²Hood®

Energy efficiency icons for Serie 6000:
 A (yellow arrow), C (orange arrow).
 Each icon includes a vertical scale from A+++ to D.



SERIE 7000
SilenceTech

Energy efficiency icons for Serie 7000:
 A+ (green arrow), A (yellow arrow).
 Each icon includes a vertical scale from A+++ to D.



SERIE 8000
AuroraTech®

Energy efficiency icons for Serie 8000:
 A+ (green arrow), A+++ (dark green arrow).
 Each icon includes a vertical scale from A+++ to D.



SERIE 9000
AutoSense

Energy efficiency icons for Serie 9000:
 A+ (green arrow), A+++ (dark green arrow).
 Each icon includes a vertical scale from A+++ to D.

BESTE AUSSTATTUNG



AUSSTATTUNG



Perfect Illumination

Mit der Perfect Illumination-Technologie entfalten sich die natürlichen Farben deiner Lebensmittel. Entscheide flexibel den für dich idealen Farbton bei der Zubereitung deiner Zutaten, für optimale Sichtbarkeit des Bräunungsgrads oder rücke deine Speisen ins richtige Licht für dein Dinner-Ambiente.



Inverter-Motor

Unsere Spitzenmodelle sind mit einem Inverter-Motor ausgestattet und sorgen nicht nur für ein leises Betriebsgeräusch, sondern gewährleisten dadurch einen geringeren Energieverbrauch.



Design Metall-Fettfilter

Der hochwertige Fettfilter aus Metall in diesem Deckenlüfter erfüllt selbst die höchsten Erwartungen in Bezug auf einzigartiges Design und Langlebigkeit.



SilenceTech

Die neuen SilenceTech Hauben sind so optimiert, dass auch bei maximaler Leistungsstufe keine störenden Geräusche entstehen. Gespräche oder Musik beim Kochen sind deshalb problemlos möglich.



Abluftbetrieb

Der effizienteste Weg der Geruchsbeseitigung ist der Abluftbetrieb bei dem der Dunst durch einen Mauerkasten nach außen geleitet wird.



Umluftbetrieb

Ist der Abluftbetrieb nicht möglich, können unsere Dunstabzugshauben auch im Umluftbetrieb benutzt werden. Der dafür notwendige Kohleaktivfilter reinigt die Luft von Gerüchen und Rückständen, bevor diese wieder an den Raum abgegeben wird.



Hob²Hood®

Automatische Steuerung der Dunstabzugshaube angepasst auf den Kochvorgang. Spart Strom. Sobald du zu kochen beginnst, aktiviert das Kochfeld die Dunstabzugshaube und stellt via Infrarotsensor die erforderliche Leistungsstufe ein.



Direct Control

Sofortige und präzise Bedienelemente mit LCD-Display.



Dunstabzugshauben-Fernbedienung

Für ausgewählte Dunsthauben steht eine Fernbedienung als Zubehör zur Verfügung. Mit ihr sind alle wesentlichen Funktionen – beispielsweise direkt vom Esstisch aus steuerbar.



Funktion Lüften

Mit der Funktion Lüften kann eine zusätzliche Leistungsstufe die Luft von Gerüchen nach dem Kochen gereinigt werden. Dauer ca. eine Stunde mit 120 m³/h und bei leisen 33 dB.



Hocheffizienter Kohleaktivfilter

Dieser einzigartige, wieder verwendbare Kohlefilter besteht aus einem speziellen Material, das für eine effizientere und schnellere Leistung sorgt und im Backofen regeneriert werden kann.

Intensiv-Nachlauf

Nach dem Aktivieren der Intensivstufe läuft der Lüfter für einige Minuten in der Intensivstufe und schaltet dann automatisch zurück. Aus der 0-Stellung heraus eingeschaltet, wird der Lüfter nach 5 Minuten ganz abgestellt.

Elektronische Regelung

Die Elektronik steuert die Saugleistungsstufen feinfühlig. Sie kontrolliert die Filternutzung und meldet bei Bedarf die notwendige Reinigung des Metallfettfilters und ggf. den Wechsel des Aktivkohlefilters.

Saubere Lösung – Fettfilter

Der Fettfilter nimmt die Fettstoffe aus dem Kochdunst auf. Die Sättigungsanzeige – modellabhängig – zeigt an, wenn dieser gereinigt werden muss. Die Reinigung kann in der Geschirrspülmaschine erfolgen.

Teleskop-Kamin

Kamin- und Insel-Dunstabzugshauben verfügen über einen in der Höhe anpassungsfähigen Kamin. Damit sind sie für alle normalen Raumhöhen geeignet.

WARTUNG

Für eine dauerhafte und langlebige Funktionalität der Dunstabzugshaube ist eine regelmäßige Pflege der Filter notwendig. Alle Hauben enthalten einen waschbaren Fettfilter aus Metall sowie einen Kohlefilter, der nur bei Nutzung im Umluft-, nicht aber im Abluftbetrieb dringend benötigt wird. Diese Standard-Kohlefilter müssen regelmäßig ausgetauscht werden (siehe Tabelle).

Nachhaltiger ist der Gebrauch von waschbaren LongLife-Kohlefiltern, die im Geschirrspüler gereinigt werden können – oder regenerierbaren Hocheffizienz-Kohlefiltern (wie unten beschrieben).

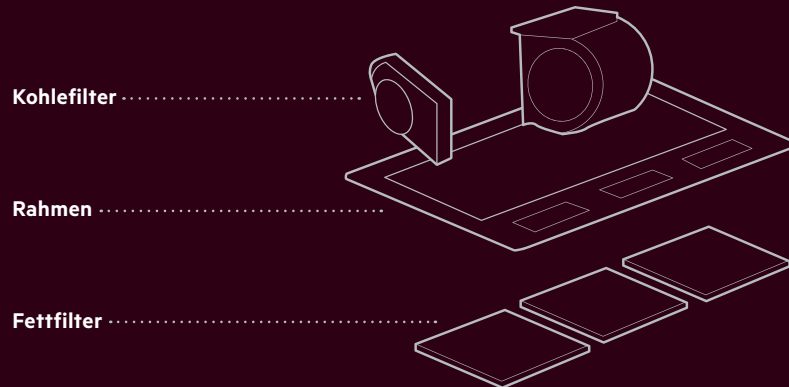
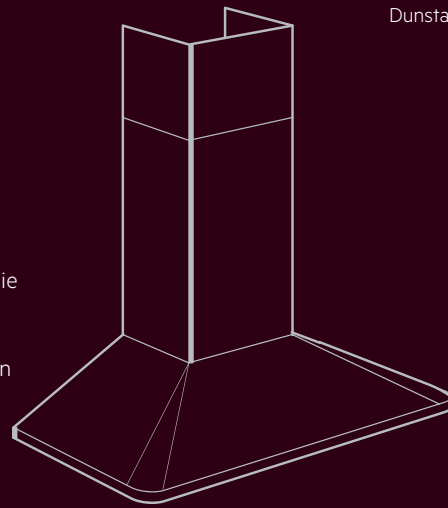

UNSERE KOHLEFILTER IM ÜBERBLICK

	Kohlefilter	Waschbare LongLife-Kohlefilter	Regenerierbare Hocheffizienz-Kohlefilter
Art des Kohleaktivfilters			
Geruchsabsorption in % durchschnittlich*	bis zu 45 %	bis zu 70 %	bis zu 85 %
Austausch	alle 3–6 Monate	alle 2–3 Jahre	alle 4–5 Jahre
Wartung	keine – Neukauf	alle 2–3 Monate	alle 5–6 Monate

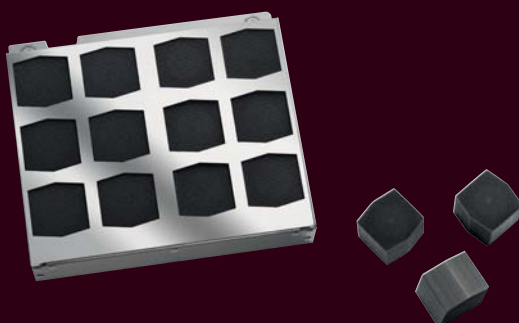

REGENERIERBARE HOCHEFFIZIENZ-KOHLEFILTER

Alternativ zu nicht regenerierbaren Kohlefiltern sollten die Hocheffizienz-Kohlefilter erst nach mehreren Jahren ausgetauscht werden. Sie können regelmäßig im Backofen regeneriert werden. Dabei löst die Hitze das Fett aus den Kohleelementen heraus.

In der Bedienungsanleitung des Filters findet sich die genaue Beschreibung zu diesem Vorgang. Danach lässt sich der regenerierte Filter ganz einfach wieder in die Dunstabzugshaube einsetzen.

* Durchschnittliche Geruchsabsorption – der Wert variiert je nach Bauform der Dunstabzugshaube, basierend auf verschiedenen Kriterien wie Hauben-/Filtergeometrie, Filterposition, Materialbeschaffenheit etc.



AURORATECH® / HOB²HOOD®-FUNKTION

DDC8271W SKY HELIO SERIE 8000

5 JAHRE HERSTELLERGARANTIE



- Deckenmontage
- **Design: weißes Glas**
- **Hob²Hood®-Funktion**
- **SilenceTech: angenehm leise**
- **Funktion Lüften**
- **WLAN-fähige Haube, steuerbar über AEG App**
- Inverter-Motor
- Randabsaugung
- 3 Leistungsstufen
- 1 Intensivstufe
- Bedienung über Fernbedienung (Kurzhubtasten am Gerät)
- Elektronische Regelung
- Optische Sättigungsanzeige für Fettfilter und Kohleaktivfilter
- **AuroraTech®: Farb- und Intensitätsanpassung**
- **LED-Beleuchtung (2 LED Streifen à 10,7 W)**
- Farbtemperatur: 2700–4000–5000 K

Anschlusswert
Motor + Beleuchtung:
 210 W + 21,4 W,
 Anschluss an 220–240 V~

Zubehör:
 • Fernbedienung **M2CKRM04**
 im Lieferumfang enthalten

Sonderzubehör:
 • Kohleaktivfilter Long Life **MCFB94**
 PNC 902 986 509
SP € 240,-

EU Daten:*
 Jährlicher Energieverbrauch (kWh/Jahr): 42,7
 Fluidynamische Effizienz: 38,2
 Fluidynamische Effizienzklasse: A
 Beleuchtungseffizienz (lx/W): 20,9
 Beleuchtungseffizienzklasse: B
 Fettabscheidegrad (%): 65,1
 Klasse für Fettabscheidegrad: D
 Luftstrom bei min./max. Leistung im Normalbetrieb (m³/h): 320/600
 Luftstrom bei Intensivstufe (m³/h): 730
 Geräuschpegel bei min./max. Leistung im Normalbetrieb (dB(A)): 57/71
 Geräuschpegel bei Intensivstufe (dB(A)): 74
 Leistungsaufnahme im Aus-Zustand/Stand-by (W): 0,0/0,49

SLIM Einbau:
Nur 211 mm Einbauhöhe.

Modell	DDC8271W	SL
PNC	942 051 516	
SP	€ 2.490,-	



AuroraTech® passt die Beleuchtung der Dunstabzugshaube an die Tageszeit an.
 Die 8000 Dunstabzugshauben mit AuroraTech® sorgen für eine intelligente Beleuchtung deiner Küche. Sie passen die Farbe und Intensität des Lichts automatisch an die Tageszeit an und sorgen so für ein perfektes Kochambiente.

Entdecke alle Möglichkeiten von AuroraTech® in der **AEG App**.

SilenceTech: Effektive Luftreinigung bei geringem Geräuschpegel
 Genieße eine ruhige Kochumgebung und frische Küchenluft dank SilenceTech. Die innovative Technologie reinigt die Küchenluft effektiv von unerwünschten Gerüchen und hält gleichzeitig den Geräuschpegel auf einem Minimum.

Hob²Hood®: Automatische Steuerung des Dunstabzugs
 Die Hob²Hood®-Technologie steuert automatisch Dunstabzug und Beleuchtung während des Kochens. Wenn du die Temperatur deines Hob²Hood®-fähigen AEG Kochfelds erhöhst oder verringerst, passt sich der Dunstabzug entsprechend an. So kannst du dich ganz auf die Zubereitung deiner Speisen konzentrieren.



* gemäß delegierter Verordnung EU 65/2014.
 Das Modell erfüllt die delegierte Verordnung EU 66/2014.



HOB²HOOD®-FUNKTION

DDS7271T SKY THALES SERIE 7000

5 JAHRE HERSTELLERGARANTIE



- Deckenmontage
- **Design: MattBlack**
- **Hob²Hood®-Funktion**
- **SilenceTech: angenehm leise**
- **Funktion Lüften**
- Inverter-Motor
- Randabsaugung
- 3 Leistungsstufen
- 1 Intensivstufe
- Bedienung über Fernbedienung (Kurzhubtasten am Gerät)
- Elektronische Regelung
- Abluft- und Umluftbetrieb
- Optische Sättigungsanzeige für Fettfilter und Kohleaktivfilter
- Perfect Illumination
- **LED-Beleuchtung (2 LED Streifen à 10,7 W)**
- Farbtemperatur: 2700–4000–5000 K

Anschlusswert

Motor + Beleuchtung:
210 W + 21,4 W,
Anschluss an 220–240 V~

Zubehör:

- Fernbedienung **M2CKRMO4** im Lieferumfang enthalten

Sonderzubehör:

- Kanäle **M2CKCF04, M2CKCF02, M2CKCF05, M2CKCF06** je nach Luftführung erforderlich; siehe Installationsanweisung
- Kohleaktivfilter Long Life **MCFB95**
PNC 902 986 510
SP € 180,-

- Abluftschlauch **KPIPE150**
PNC 942 492 724
SP € 61,-
auch für Umluftinstallation erforderlich

EU Daten:*

Jährlicher Energieverbrauch (kWh/Jahr): 42,7
Fluiddynamische Effizienz: 38,2
Fluiddynamische Effizienzklasse: A
Beleuchtungseffizienz (lx/W): 20,9
Beleuchtungseffizienzklasse: B
Fettabscheidegrad (%): 65,1
Klasse für Fettabscheidegrad: D
Luftstrom bei min./max. Leistung im Normalbetrieb (m³/h): 320/600
Luftstrom bei Intensivstufe (m³/h): 730
Geräuschpegel bei min./max. Leistung im Normalbetrieb (dB(A)): 57/71
Geräuschpegel bei Intensivstufe (dB(A)): 74
Leistungsaufnahme im Aus-Zustand/Stand-by (W): 0,0/0,49

SLIM Einbau:

nur 211 mm Einbauhöhe

Modell	DDS7271T	SL
PNC	942 051 518	
SP	€ 2.190,-	

* gemäß delegierter Verordnung EU 65/2014. Das Modell erfüllt die delegierte Verordnung EU 66/2014.

* Sonderzubehör siehe Seite 218–227



AURORATECH® / AUTONSENSE / MATTBLACK
DKA9971T FACE LUXE SERIE 9000

5 JAHRE HERSTELLERGARANTIE



- Wandmontage
- **Design: MattBlack**
- **AutoSense-Funktion**
- **Hob²Hood®-Funktion**
- **SilenceTech: angenehm leise**
- **Funktion Lüften**
- **WLAN-fähige Haube, steuerbar über AEG App**
- 3 Leistungsstufen
- 2 Intensivstufen
- Bedienung über Touch Control-Berührungssensoren
- Elektronische Regelung
- Stoßdämpfer für die Paneelklappe
- Abluft- und Umluftbetrieb
- 2 Black-Design-Fettfilter
- Optische Sättigungsanzeige für Fettfilter und Kohleaktivfilter
- **AuroraTech®: Farb- und Intensitätsanpassung**
- **LED-Beleuchtung dimmbar (2 LED Streifen à 4,5 W)**
- Farbtemperatur: 2700–4000–5000 K

Anschlusswert

Motor + Beleuchtung:

260 W + 9 W,
Anschluss an 220–240 V~

Zubehör:

- Abluftstutzen 150 mm Ø
- Kaminschacht im Lieferumfang enthalten.

Sonderzubehör:

- Kohleaktivfilter **MCFB91**
PNC 902 986 506
SP € 90,-

- Kohleaktivfilter Long Life **MCFB92**
PNC 902 986 507
SP € 400,-
 - Hocheffizienter Kohleaktivfilter **MCFB93**
PNC 902 986 508
SP € 720,-
- EU Daten:***
- Jährlicher Energieverbrauch (kWh/Jahr): 42,9
Fluiddynamische Effizienz: 34,8
Fluiddynamische Effizienzklasse: A
Beleuchtungseffizienz (lx/W): 34
Beleuchtungseffizienzklasse: A
Fettabscheidegrad (%): 85,1
Klasse für Fettabscheidegrad: B
Luftstrom bei min./max. Leistung im Normalbetrieb (m³/h): 260/445
Luftstrom bei Intensivstufe (m³/h): 760
Geräuschpegel bei min./max. Leistung im Normalbetrieb (dB(A)): 43/55
Geräuschpegel bei Intensivstufe (dB(A)): 67
Leistungsaufnahme im Aus-Zustand/Stand-by (W): 0,49/1,0

Modell	DKA9971T	PL
PNC	942 051 507	
SP	€ 1.590,-	

* gemäß delegierter Verordnung EU 65/2014.
Das Modell erfüllt die delegierte Verordnung EU 66/2014.



AuroraTech® passt die Beleuchtung der Dunstabzugshaube an die Tageszeit an.

Die 8000 Dunstabzugshauben mit AuroraTech® sorgen für eine intelligente Beleuchtung deiner Küche. Sie passen die Farbe und Intensität des Lichts automatisch an die Tageszeit an und sorgen so für ein perfektes Kochambiente.

Entdecke alle Möglichkeiten von AuroraTech® in der **AEG App**.

AutoSense: Sensortechnologie beseitigt automatisch Dampf und Gerüche

Die 9000 Dunstabzugshauben mit AutoSense erkennen dank modernster Sensor-Technologie intuitiv Dampf, Fett und Gerüche und passen den Dunstabzug automatisch an, um die Luft zu reinigen. So kochst du gemeinsam mit Freunden und deiner Familie in einer angenehmen Küchenatmosphäre.

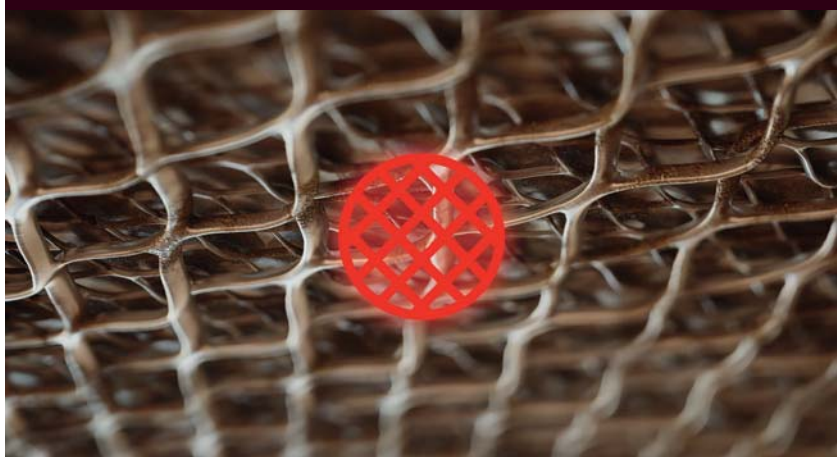

Benachrichtigung für die Filterreinigung

Die Dunstabzugshaube verfügt über eine praktische Benachrichtigungs-Funktion für die Filterreinigung. Die Anzeige an der Haube weist dich darauf hin, dass der Fettfilter gereinigt werden muss.



AURORATECH® / AUTOSENSE / BLACK

DKA9971B FACE LUXE SERIE 9000

5 JAHRE HERSTELLERGARANTIE



- Wandmontage
- **Design: BlackDesign**
- **AutoSense-Funktion**
- **Hob²Hood®-Funktion**
- **SilenceTech: angenehm leise**
- **Funktion Lüften**
- **WLAN-fähige Haube, steuerbar über AEG App**
- 3 Leistungsstufen
- 2 Intensivstufen
- Bedienung über Touch Control-Berührungssensoren
- Elektronische Regelung
- Stoßdämpfer für die Paneelklappe
- Abluft- und Umluftbetrieb
- 2 Black-Design-Fettfilter
- Optische Sättigungsanzeige für Fettfilter und Kohleaktivfilter
- **AuroraTech®: Farb- und Intensitätsanpassung**
- **LED-Beleuchtung dimmbar (2 LED Streifen à 4,5 W)**
- Farbtemperatur: 2700–4000–5000 K

Anschlusswert

Motor + Beleuchtung:
260 W + 9 W,
Anschluss an 220–240 V~

Zubehör:

- Abluftstutzen 150 mm Ø
- Kaminschacht im Lieferumfang enthalten.

Sonderzubehör:

- Kohleaktivfilter **MCFB91**
PNC 902 986 506
SP € 90,-

- Kohleaktivfilter Long Life **MCFB92**
PNC 902 986 507
SP € 400,-
- Hocheffizienter Kohleaktivfilter **MCFB93**
PNC 902 986 508
SP € 720,-

EU Daten:*

Jährlicher Energieverbrauch (kWh/Jahr): 42,9
 Fluidynamische Effizienz: 34,8
 Fluidynamische Effizienzklasse: A
 Beleuchtungseffizienz (lx/W): 34
 Beleuchtungseffizienzklasse: A
 Fettabscheidegrad (%): 85,1
 Klasse für Fettabscheidegrad: B
 Luftstrom bei min./max. Leistung im Normalbetrieb (m³/h): 260/445
 Luftstrom bei Intensivstufe (m³/h): 760
 Geräuschpegel bei min./max. Leistung im Normalbetrieb (dB(A)): 43/55
 Geräuschpegel bei Intensivstufe (dB(A)): 67
 Leistungsaufnahme im Aus-Zustand/Stand-by (W): 0,49/1,0

Modell	DKA9971B	SL
PNC	942 051 508	
SP	€ 1.490,-	



AEG ECOLINE

Unsere energieeffizientesten
Abzugshauben

Sparen Ressourcen und halten
die Luft frisch.
Energieklasse A und höher.

Dunstabzugshauben

* gemäß delegierter Verordnung EU 65/2014. Das Modell erfüllt die delegierte Verordnung EU 66/2014.

* Sonderzubehör siehe Seite 218–227



AURORATECH® / MATTBLACK

DKC8971T FACE SELENE SERIE 8000

5 JAHRE HERSTELLERGARANTIE



- Wandmontage
- **Design: MattBlack**
- **Hob²Hood®-Funktion**
- **SilenceTech: angenehm leise**
- **Funktion Lüften**
- **WLAN-fähige Haube, steuerbar über AEG App**
- Randabsaugung
- 3 Leistungsstufen
- 2 Intensivstufen
- Bedienung über Touch Control-Berührungssensoren
- Elektronische Regelung
- Stoßdämpfer für die Paneelklappe
- Abluft- und Umluftbetrieb
- 2 Black-Design-Fettfilter
- Optische Sättigungsanzeige für Fettfilter und Kohleaktivfilter
- **AuroraTech®: Farb- und Intensitätsanpassung**
- **LED-Beleuchtung dimmbar (2 LED Streifen à 4,5 W)**
- Farbtemperatur: 2700–4000–5000 K

Anschlusswert

Motor + Beleuchtung:
260 W + 9 W,
Anschluss an 220–240 V~

Zubehör:

- Abluftstutzen 150 mm Ø
- Kaminschacht im Lieferumfang enthalten

Sonderzubehör:

- Kohleaktivfilter **MCFB91**
PNC 902 986 506
SP € 90,-

- Kohleaktivfilter Long Life **MCFB92**
PNC 902 986 507
SP € 400,-
 - Hocheffizienter Kohleaktivfilter **MCFB93**
PNC 902 986 508
SP € 720,-
- EU Daten:***
Jährlicher Energieverbrauch (kWh/Jahr): 42,9
Fluiddynamische Effizienz: 34,8
Fluiddynamische Effizienzklasse: A
Beleuchtungseffizienz (lx/W): 34,0
Beleuchtungseffizienzklasse: A
Fettabscheidegrad (%): 85,1
Klasse für Fettabscheidegrad: B
Luftstrom bei min./max. Leistung im Normalbetrieb (m³/h): 260/445
Luftstrom bei Intensivstufe (m³/h): 760
Geräuschpegel bei min./max. Leistung im Normalbetrieb (dB(A)): 43/55
Geräuschpegel bei Intensivstufe (dB(A)): 67
Leistungsaufnahme im Aus-Zustand/Stand-by (W): 0,49/1,0

Modell	DKC8971T	PL
PNC	942 051 517	
SP	€ 1.490,-	



AURORATECH® / BLACK

DKC8971B FACE SELENE SERIE 8000

5 JAHRE HERSTELLERGARANTIE



- Wandmontage
- **Design: Black**
- **Hob²Hood®-Funktion**
- **SilenceTech: angenehm leise**
- **Funktion Lüften**
- **WLAN-fähige Haube, steuerbar über AEG App**
- Randabsaugung
- 3 Leistungsstufen
- 2 Intensivstufen
- Bedienung über Touch Control-Berührungssensoren
- Elektronische Regelung
- Stoßdämpfer für die Paneelklappe
- Abluft- und Umluftbetrieb
- 2 Black-Design-Fettfilter
- Optische Sättigungsanzeige für Fettfilter und Kohleaktivfilter
- **AuroraTech®: Farb- und Intensitätsanpassung**
- **LED-Beleuchtung dimmbar (2 LED Streifen à 4,5 W)**
- Farbtemperatur: 2700–4000–5000 K

Anschlusswert

Motor + Beleuchtung:
260 W + 9 W,
Anschluss an 220–240 V~

Zubehör:

- Abluftstutzen 150 mm Ø
- Kaminschacht im Lieferumfang enthalten

Sonderzubehör:

- Kohleaktivfilter **MCFB91**
PNC 902 986 506
SP € 90,-

- Kohleaktivfilter Long Life **MCFB92**
PNC 902 986 507
SP € 400,-
 - Hocheffizienter Kohleaktivfilter **MCFB93**
PNC 902 986 508
SP € 720,-
- EU Daten:***
Jährlicher Energieverbrauch (kWh/Jahr): 42,9
Fluiddynamische Effizienz: 34,8
Fluiddynamische Effizienzklasse: A
Beleuchtungseffizienz (lx/W): 34,0
Beleuchtungseffizienzklasse: A
Fettabscheidegrad (%): 85,1
Klasse für Fettabscheidegrad: B
Luftstrom bei min./max. Leistung im Normalbetrieb (m³/h): 260/445
Luftstrom bei Intensivstufe (m³/h): 760
Geräuschpegel bei min./max. Leistung im Normalbetrieb (dB(A)): 43/55
Geräuschpegel bei Intensivstufe (dB(A)): 67
Leistungsaufnahme im Aus-Zustand/Stand-by (W): 0,49/1,0

Modell	DKC8971B	SL
PNC	942 051 509	
SP	€ 1.390,-	

* gemäß delegierter Verordnung EU 65/2014. Das Modell erfüllt die delegierte Verordnung EU 66/2014.

* Sonderzubehör siehe Seite 218–227



SILENCE TECH / MATTBLACK

DKS7971T FACE THEA SERIE 7000

5 JAHRE HERSTELLERGARANTIE



- Wandmontage
- **Design: MattBlack**
- **Hob²Hood®-Funktion**
- **SilenceTech: angenehm leise**
- **Funktion Lüften**
- 3 Leistungsstufen
- 2 Intensivstufen
- Bedienung über Touch Control-Berührungssensoren
- Elektronische Regelung
- Stoßdämpfer für die Paneelklappe
- Abluft- und Umluftbetrieb
- 2 Black-Design-Fettfilter
- Optische Sättigungsanzeige für Fettfilter und Kohleaktivfilter
- LED-Beleuchtung (2 Spots à 3 W)
- Farbtemperatur: 3000 K

Anschlusswert

Motor + Beleuchtung:
260 W + 6 W,
Anschluss an 220–240 V

Zubehör:

- Abluftstutzen 150 mm Ø
- Kaminschacht im Lieferumfang enthalten.

Sonderzubehör:

- Kohleaktivfilter **MCFB91**
PNC 902 986 506
SP € 90,-
- Kohleaktivfilter Long Life **MCFB92**
PNC 902 986 507
SP € 400,-

- Hocheffizienter Kohleaktivfilter **MCFB93**
PNC 902 986 508
SP € 720,-
- Abluftschlauch Flex **KPIPE150**
PNC 942 492 724
SP € 61,-
auch für Umluftinstallation mit Kamin erforderlich

EU Daten:*

Jährlicher Energieverbrauch (kWh/Jahr): 40,7
 Fluidynamische Effizienz: 34,8
 Fluidynamische Effizienzklasse: A
 Beleuchtungseffizienz (lx/W): 39,7
 Beleuchtungseffizienzklasse: A
 Fettabscheidungsgrad (%): 85,1
 Klasse für Fettabscheidungsgrad: B
 Luftstrom bei min./max. Leistung im Normalbetrieb (m³/h): 260/445
 Luftstrom bei Intensivstufe (m³/h): 760
 Geräuschpegel bei min./max. Leistung im Normalbetrieb (dB(A)): 43/55
 Geräuschpegel bei Intensivstufe (dB(A)): 67
 Leistungsaufnahme im Aus-Zustand/Stand-by (W): 0,49/1,0

Modell	DKS7971T	PL
PNC	942 051 510	
SP	€ 1.490,-	



SILENCE TECH / MATTBLACK

DKS7671T FACE THEA SERIE 7000

5 JAHRE HERSTELLERGARANTIE



- Wandmontage
- **Design: MattBlack**
- **Hob²Hood®-Funktion**
- **SilenceTech: angenehm leise**
- **Funktion Lüften**
- 3 Leistungsstufen
- 2 Intensivstufen
- Bedienung über Touch Control-Berührungssensoren
- Elektronische Regelung
- Stoßdämpfer für die Paneelklappe
- Abluft- und Umluftbetrieb
- 2 Black-Design-Fettfilter
- Optische Sättigungsanzeige für Fettfilter und Kohleaktivfilter
- LED-Beleuchtung (2 Spots à 3 W)
- Farbtemperatur: 3000 K

Anschlusswert

Motor + Beleuchtung:
260 W + 6 W,
Anschluss an 220–240 V

Zubehör:

- Abluftstutzen 150 mm Ø
- Kaminschacht im Lieferumfang enthalten.

Sonderzubehör:

- Kohleaktivfilter **MCFB91**
PNC 902 986 506
SP € 90,-
- Kohleaktivfilter Long Life **MCFB92**
PNC 902 986 507
SP € 400,-

- Hocheffizienter Kohleaktivfilter **MCFB93**
PNC 902 986 508
SP € 720,-
- Abluftschlauch Flex **KPIPE150**
SP € 61,-
auch für Umluftinstallation mit Kamin erforderlich

EU Daten:*

Jährlicher Energieverbrauch (kWh/Jahr): 40,7
 Fluidynamische Effizienz: 34,8
 Fluidynamische Effizienzklasse: A
 Beleuchtungseffizienz (lx/W): 42,8
 Beleuchtungseffizienzklasse: A
 Fettabscheidungsgrad (%): 85,1
 Klasse für Fettabscheidungsgrad: B
 Luftstrom bei min./max. Leistung im Normalbetrieb (m³/h): 260/445
 Luftstrom bei Intensivstufe (m³/h): 760
 Geräuschpegel bei min./max. Leistung im Normalbetrieb (dB(A)): 43/55
 Geräuschpegel bei Intensivstufe (dB(A)): 67
 Leistungsaufnahme im Aus-Zustand/Stand-by (W): 0,49/1,0

Modell	DKS7671T	SL
PNC	942 051 511	
SP	€ 1.390,-	

Dunstabzughauben

* gemäß delegierter Verordnung EU 65/2014. Das Modell erfüllt die delegierte Verordnung EU 66/2014.

* Sonderzubehör siehe Seite 218–227



BLACK

DVK5961HB CLIP SERIE 6000

5 JAHRE HERSTELLERGARANTIE



- Wandmontage
- **Design: Black**
- **Hob²Hood®-Funktion**
- Randabsaugung
- 3 Leistungsstufen
- 1 Intensivstufe
- Bedienung über Touch Control-Berührungssensoren
- Elektronische Regelung
- Abluft- und Umluftbetrieb
- 2 Metall-Fettfilter
- Optische Sättigungsanzeige für Fettfilter und Kohleaktivfilter
- LED-Beleuchtung (2 Spots à 3,3 W)
- Farbtemperatur: 3000 K

Anschlusswert

Motor + Beleuchtung:
260 W + 6,6 W,
Anschluss an 230–240 V~

Zubehör:

- Abluftstutzen 150 mm Ø
- Kaminschacht im Lieferumfang enthalten.

Sonderzubehör:

- Kohleaktivfilter **MCFB87**
PNC 902 980 427
SP € 45,-
- Kohleaktivfilter Long Life **MCFB79PL**
PNC 902 986 586
SP € 249,-
- Abluftschlauch Flex **KPIPE150**
PNC 942 492 724
SP € 61,-
auch für Umluftinstallation mit Kamin erforderlich

EU Daten:*

Jährlicher Energieverbrauch (kWh/Jahr): 46,8
 Fluidynamische Effizienz: 32,7
 Fluidynamische Effizienzklasse: A
 Beleuchtungseffizienz (lx/W): 38,9
 Beleuchtungseffizienzklasse: A
 Fettabscheidegrad (%): 55,1
 Klasse für Fettabscheidegrad: E
 Luftstrom bei min./max. Leistung im Normalbetrieb (m³/h): 320/575
 Luftstrom bei Intensivstufe (m³/h): 710
 Geräuschpegel bei min./max. Leistung im Normalbetrieb (dB(A)): 52/66
 Geräuschpegel bei Intensivstufe (dB(A)): 70
 Leistungsaufnahme im Aus-Zustand/Stand-by (W): 0,49/0,0

Modell	DVK5961HB	SL
PNC	942 051 463	
SP	€ 790,-	



BLACK

DVK5661HB CLIP SERIE 6000

5 JAHRE HERSTELLERGARANTIE



- Wandmontage
- **Design: Black**
- **Hob²Hood®-Funktion**
- Randabsaugung
- 3 Leistungsstufen
- 1 Intensivstufe
- Bedienung über Touch Control-Berührungssensoren
- Elektronische Regelung
- Abluft- und Umluftbetrieb
- 2 Metall-Fettfilter
- Optische Sättigungsanzeige für Fettfilter und Kohleaktivfilter
- LED-Beleuchtung (2 Spots à 3,3 W)
- Farbtemperatur: 3000 K

Anschlusswert

Motor + Beleuchtung:
260 W + 6,6 W,
Anschluss an 230–240 V~

Zubehör:

- Abluftstutzen 150 mm Ø
- Kaminschacht im Lieferumfang enthalten.

Sonderzubehör:

- Kohleaktivfilter **MCFB87**
PNC 902 980 427
SP € 45,-
- Kohleaktivfilter Long Life **MCFB79PL**
PNC 902 986 586
SP € 249,-
- Abluftschlauch Flex **KPIPE150**
PNC 942 492 724
SP € 61,-
auch für Umluftinstallation mit Kamin erforderlich

EU Daten:*

Jährlicher Energieverbrauch (kWh/Jahr): 46,8
 Fluidynamische Effizienz: 32,7
 Fluidynamische Effizienzklasse: A
 Beleuchtungseffizienz (lx/W): 42,6
 Beleuchtungseffizienzklasse: A
 Fettabscheidegrad (%): 55,1
 Klasse für Fettabscheidegrad: E
 Luftstrom bei min./max. Leistung im Normalbetrieb (m³/h): 320/575
 Luftstrom bei Intensivstufe (m³/h): 710
 Geräuschpegel bei min./max. Leistung im Normalbetrieb (dB(A)): 52/66
 Geräuschpegel bei Intensivstufe (dB(A)): 70
 Leistungsaufnahme im Aus-Zustand/Stand-by (W): 0,49/0,0

Modell	DVK5661HB	SL
PNC	942 051 464	
SP	€ 690,-	

* gemäß delegierter Verordnung EU 65/2014. Das Modell erfüllt die delegierte Verordnung EU 66/2014.

* Sonderzubehör siehe Seite 218–227



**PREMIUM-FLACHSCHIRMHAUBE /
TOUCHBEDIENUNG / SILENCETECH**
DFH8961B DION PLUS SERIE 7000

5 JAHRE HERSTELLERGARANTIE



- Wandmontage
 - **Perfect Illumination:**
Ideale Ausleuchtung für ein optimiertes Kochergebnis
 - **Hob®Hood®-Funktion**
 - **SilenceTech: angenehm leise**
 - **Funktion Lüften**
 - 3 Leistungsstufen
 - 1 Intensivstufe
 - Bedienung über Touch Control-Berührungssensoren
 - Elektronische Regelung
 - Optische Sättigungsanzeige für Fettfilter und Kohleaktivfilter
 - LED-Leuchtbstreifen, Perfect Illumination LED Stripe: (Anzahl der Lampen: 1, Gesamte Beleuchtungsleistung: 12 Watt)
 - Farbtemperatur: 2700–4000–5000 K
 - Hocheffizienter Kohleaktivfilter **MCFB75PR**
PNC 902 986 578
SP € 352,-
 - Abluftschlauch Flex **KPIPE150**
PNC 942 492 724
SP € 61,-
auch für Umluftinstallation erforderlich
- EU Daten:***
Jährlicher Energieverbrauch (kWh/Jahr): 50
Fluiddynamische Effizienz: 32,5
Fluiddynamische Effizienzklasse: A
Beleuchtungseffizienz (lx/W): 45,3
Beleuchtungseffizienzklasse: A
Fettabscheidegrad (%): 85,1
Klasse für Fettabscheidegrad: B
Luftstrom bei min./max. Leistung im Normalbetrieb (m³/h): 210/400
Luftstrom bei Intensivstufe (m³/h): 650
Geräuschpegel bei min./max. Leistung im Normalbetrieb (dB(A)): 44/55
Geräuschpegel bei Intensivstufe (dB(A)): 66
Leistungsaufnahme im Aus-Zustand/Stand-by (W): 0,49/0,0
- | Modell | DFH8961B | SL |
|--------|-------------|----|
| PNC | 942 022 743 | |
| SP | € 1.390,- | |

* gemäß delegierter Verordnung EU 65/2014.
Das Modell erfüllt die delegierte Verordnung EU 66/2014.



SecureHold fixiert den ausziehbaren Dunstabzug - für mehr Komfort bei der Steuerung.

Einfaches bedienen des Dunstabzugs dank SecureHold Lock-Funktion. Der Dunstabzug lässt sich leichtgängig herausziehen und wird in optimaler Position fixiert, so dass du mühelos deine gewünschte Funktion anwählen kannst – für eine komfortable Steuerung des Dunstabzugs.



Perfect Illumination: Ideale Ausleuchtung für ein optimiertes Kochergebnis

Mit der Perfect Illumination-Technologie entfalten sich die natürlichen Farben deiner Lebensmittel. Entscheide flexibel den für dich idealen Farbton bei der Zubereitung deiner Zutaten, für optimale Sichtbarkeit des Bräunungsgrads oder rücke deine Speisen ins richtige Licht für dein Dinner-Ambiente.



PREMIUM-FLACHSCHIRMHAUBE / TOUCHBEDIENUNG / SILENCETECH
DFH8661B DION PLUS SERIE 7000



DESIGN-FLACHSCHIRMHAUBE / PROBLACK
DPK5960B PULL-OUT EDGE SERIE 7000

5 JAHRE HERSTELLERGARANTIE



- Wandmontage
- **Perfect Illumination:** Ideale Ausleuchtung für ein optimiertes Kochergebnis
- **Hob²Hood®-Funktion**
- **SilenceTech: angenehm leise**
- **Funktion Lüften**
- 3 Leistungsstufen
- 1 Intensivstufe
- Bedienung über Touch Control-Berührungssensoren
- Elektronische Regelung
- Optische Sättigungsanzeige für Fettfilter und Kohleaktivfilter
- LED-Leuchtbstreifen, Perfect Illumination LED Stripe: (Anzahl der Lampen: 1, Gesamte Beleuchtungsleistung: 12 Watt)
- Farbtemperatur: 2700–4000–5000 K

Anschlusswert

Motor + Beleuchtung:

230 W + 9,7 W,
Anschluss an 220–240 V~

Zubehör:

- Abluftstutzen 150 mm Ø

Sonderzubehör:

- Kohleaktivfilter **MCFB82ST**
PNC 902 986 580
SP € 42,-
- Kohleaktivfilter Long Life **MCFB83PL**
PNC 902 986 608
SP € 152,-

- Hocheffizienter Kohleaktivfilter **MCFB75PR**
PNC 902 986 578
SP € 352,-
- Abluftschlauch Flex **KPIPE150**
PNC 942 492 724
SP € 61,-
auch für Umluftinstallation erforderlich

EU Daten:*

Jährlicher Energieverbrauch (kWh/Jahr): 49,4
Fluiddynamische Effizienz: 32,5
Fluiddynamische Effizienzklasse: A
Beleuchtungseffizienz (lx/W): 51,5
Beleuchtungseffizienzklasse: A
Fettabscheidegrad (%): 85,1
Klasse für Fettabscheidegrad: B
Luftstrom bei min./max. Leistung im Normalbetrieb (m³/h): 210/400
Luftstrom bei Intensivstufe (m³/h): 650
Geräuschpegel bei min./max. Leistung im Normalbetrieb (dB(A)): 44/55
Geräuschpegel bei Intensivstufe (dB(A)): 66
Leistungsaufnahme im Aus-Zustand/Stand-by (W): 0,49/0,0

Modell	DFH8661B	SL
PNC	942 022 742	
SP	€ 1.290,-	

5 JAHRE HERSTELLERGARANTIE



- Wandmontage
- Montage in einen Oberschrank mit 90 cm oder 60 cm Breite
- Frontblende in schwarz montiert und gegen Möbelfront auswechselbar
- 3 Leistungsstufen
- 1 Intensivstufe
- Bedienung über Kurzhubtasten
- Gebläsesteuerung über Auszug des Wrasenschirm – kopffreie Bedienung möglich (5 cm Auszug reichen)
- Elektronische Regelung
- Abluft- und Umluftbetrieb
- 2 Metall-Fettfilter
- Optische Sättigungsanzeige für Fettfilter und Kohleaktivfilter
- LED-Leuchtbstreifen: (1x 7,7 W)
- Farbtemperatur: 3000 K

Anschlusswert

Motor + Beleuchtung:

230 W + 7,7 W,
Anschluss an 220–240 V~

Zubehör:

- Abluftstutzen 150 mm Ø

Sonderzubehör:

- Kohleaktivfilter **MCFB82ST**
PNC 902 986 580
SP € 42,-
- Kohleaktivfilter Long Life **MCFB83PL**
PNC 902 986 608
SP € 152,-

- Hocheffizienter Kohleaktivfilter **MCFB75PR**
PNC 902 986 578
SP € 352,-
- Abluftschlauch Flex **KPIPE150**
PNC 942 492 724
SP € 61,-
auch für Umluftinstallation erforderlich

EU Daten:*

Jährlicher Energieverbrauch (kWh/Jahr): 57,4
Fluiddynamische Effizienz: 29,6
Fluiddynamische Effizienzklasse: A
Beleuchtungseffizienz (lx/W): 46,4
Beleuchtungseffizienzklasse: A
Fettabscheidegrad (%): 75,1
Klasse für Fettabscheidegrad: C
Luftstrom bei min./max. Leistung im Normalbetrieb (m³/h): 235/445
Luftstrom bei Intensivstufe (m³/h): 660
Geräuschpegel bei min./max. Leistung im Normalbetrieb (dB(A)): 46/60
Geräuschpegel bei Intensivstufe (dB(A)): 69
Leistungsaufnahme im Aus-Zustand/Stand-by (W): 0,49/0,0

Modell	DPK5960B	SL
PNC	942 022 705	
SP	€ 740,-	

* gemäß delegierter Verordnung EU 65/2014. Das Modell erfüllt die delegierte Verordnung EU 66/2014.

* Sonderzubehör siehe Seite 218–227



DESIGN-FLACHSCHIRMHAUBE / LED-STREIFEN DPE5960M PULL-OUT EDGE SERIE 5000

5 JAHRE HERSTELLERGARANTIE



- Wandmontage
- Montage in einen Oberschrank mit 90 cm oder 60 cm Breite
- Frontblende in Edelstahl montiert und gegen Möbelfront austauschbar
- 3 Leistungsstufen
- 1 Intensivstufe
- Bedienung über Kurzhubtasten
- Gebläsesteuerung über Auszug des Wrasenschirm – kopffreie Bedienung möglich (5 cm Auszug reichen)
- Elektronische Regelung
- Abluft- und Umluftbetrieb
- 4 Metall-Fettfilter
- Optische Sättigungsanzeige für Fettfilter und Kohleaktivfilter
- LED-Leuchtbänder: (1x 7,7 W)
- Farbtemperatur: 3000 K

Anschlusswert

Motor + Beleuchtung:

230 W + 7,7 W,
Anschluss an 220–240 V~

Zubehör:

- Abluftstutzen 150 mm Ø

Sonderzubehör:

- Kohleaktivfilter **MCFB82ST**
PNC 902 986 580
SP € 42,-
- Kohleaktivfilter Long Life **MCFB83PL**
PNC 902 986 608
SP € 152,-

- Hocheffizienter Kohleaktivfilter

MCFB75PR

PNC 902 986 578

SP € 352,-

- Abluftschlauch Flex **KPIPE150**

PNC 942 492 724

SP € 61,-

auch für Umluftinstallation erforderlich

EU Daten:*

Jährlicher Energieverbrauch

(kWh/Jahr): 57,4

Fluiddynamische Effizienz: 29,6

Fluiddynamische Effizienzklasse:

A

Beleuchtungseffizienz

(lx/W): 46,4

Beleuchtungseffizienzklasse: A

Fettabscheidegrad (%): 75,1

Klasse für Fettabscheidegrad: C

Luftstrom bei min./max.

Leistung im Normalbetrieb

(m³/h): 235/445

Luftstrom bei Intensivstufe

(m³/h): 660

Geräuschpegel bei min./max.

Leistung im Normalbetrieb

(dB(A)): 46/60

Geräuschpegel bei Intensivstufe

(dB(A)): 69

Leistungsaufnahme im Aus-

Zustand/Stand-by (W): 0,49/0,0

Modell	DPE5960M	SL
PNC	942 022 598	
SP	€ 690,-	

* gemäß delegierter Verordnung EU 65/2014.

Das Modell erfüllt die delegierte Verordnung EU 66/2014.



Die kopffreie ausziehbare Dunstabzugshaube. Dezent und schlicht

Diskret und leistungsstark, muss die kopffreie ausziehbare Dunstabzugshaube nur 5 cm ausgezogen werden, damit die Absaugfunktion Dampf und Gerüche aus deiner Küchenluft entfernt. Bei Nichtgebrauch schiebst du sie einfach zurück, damit sie sich nahtlos in deine Schränke einfügt.



LED-Streifen. Ideale Beleuchtung beim Kochen

Optimale Beleuchtung in der Küche ermöglicht dir eine bessere Kontrolle und Konsistenz beim Kochen. LED-Streifen bieten die ideale Beleuchtung deiner Kochfläche für ein besseres Erlebnis in der Küche.



Schnelle und zuverlässige Best-in-Class-Installation

Für eine schnelle und präzise Best-in-Class-Installation deiner neuen Dunstabzugshaube verwendest du PerfectFit-Lösungen. Mit 25 % weniger Montageschritten und werkzeuglosen Optionen bietet es eine benutzerfreundliche Erfahrung, die die Arbeit zu einer einfachen Einmannaufgabe macht.



**DESIGN-FLACHSCHIRMHAUBE /
PROBLACK**
DPK5660B PULL-OUT EDGE SERIE 5000



**DESIGN-FLACHSCHIRMHAUBE /
LED-STREIFEN**
DPE5660M PULL-OUT EDGE SERIE 5000

5 JAHRE HERSTELLERGARANTIE



- Wandmontage
- Montage in einen Oberschrank mit 60 cm Breite
- Frontblende in schwarz montiert und gegen Möbelfront auswechselbar
- 3 Leistungsstufen
- 1 Intensivstufe
- Bedienung über Kurzhubtasten
- Gebläsesteuerung über Auszug des Wrasenschirm – kopffreie Bedienung möglich (5 cm Auszug reichen)
- Elektronische Regelung
- Abluft- und Umluftbetrieb
- 2 Metall-Fettfilter
- Optische Sättigungsanzeige für Fettfilter und Kohleaktivfilter
- LED-Beleuchtung (1x 7,7 W)
- Farbtemperatur: 3000 K

Anschlusswert

Motor + Beleuchtung:

230 W + 7,7 W,
Anschluss an 220–240 V~

Zubehör:

- Abluftstutzen 150 mm Ø

Sonderzubehör:

- Kohleaktivfilter **MCFB82ST**
PNC 902 986 580
SP € 42,-
- Kohleaktivfilter Long Life **MCFB83PL**
PNC 902 986 608
SP € 152,-

- Hocheffizienter Kohleaktivfilter **MCFB75PR**
PNC 902 986 578
SP € 352,-
- Abluftschlauch Flex **KPIPE150**
PNC 942 492 724
SP € 61,-
auch für Umluftinstallation erforderlich

EU Daten:*

Jährlicher Energieverbrauch (kWh/Jahr): 57,4
Fluiddynamische Effizienz: 29,6
Fluiddynamische Effizienzklasse: A
Beleuchtungseffizienz (lx/W): 51,9
Beleuchtungseffizienzklasse: A
Fettabscheidegrad (%): 75,1
Klasse für Fettabscheidegrad: C
Luftstrom bei min./max. Leistung im Normalbetrieb (m³/h): 235/445
Luftstrom bei Intensivstufe (m³/h): 660
Geräuschpegel bei min./max. Leistung im Normalbetrieb (dB(A)): 46/60
Geräuschpegel bei Intensivstufe (dB(A)): 69
Leistungsaufnahme im Aus-Zustand/Stand-by (W): 0,49/0,0

Modell	DPK5660B	SL
PNC	942 022 708	
SP	€ 650,-	

5 JAHRE HERSTELLERGARANTIE



- Wandmontage
- Montage in einen Oberschrank mit 60 cm Breite
- Frontblende in Edelstahl montiert und gegen Möbelfront auswechselbar
- 3 Leistungsstufen
- 1 Intensivstufe
- Bedienung über Kurzhubtasten
- Gebläsesteuerung über Auszug des Wrasenschirm – kopffreie Bedienung möglich (5 cm Auszug reichen)
- Elektronische Regelung
- Abluft- und Umluftbetrieb
- 2 Metall-Fettfilter
- Optische Sättigungsanzeige für Fettfilter und Kohleaktivfilter
- LED-Beleuchtung (1x 7,7 W)
- Farbtemperatur: 3000 K

Anschlusswert

Motor + Beleuchtung:

230 W + 7,7 W,
Anschluss an 220–240 V~

Zubehör:

- Abluftstutzen 150 mm Ø

Sonderzubehör:

- Kohleaktivfilter **MCFB82ST**
PNC 902 986 580
SP € 42,-
- Kohleaktivfilter Long Life **MCFB83PL**
PNC 902 986 608
SP € 152,-

- Hocheffizienter Kohleaktivfilter **MCFB75PR**
PNC 902 986 578
SP € 352,-
- Abluftschlauch Flex **KPIPE150**
PNC 942 492 724
SP € 61,-
auch für Umluftinstallation erforderlich

EU Daten:*

Jährlicher Energieverbrauch (kWh/Jahr): 57,4
Fluiddynamische Effizienz: 29,6
Fluiddynamische Effizienzklasse: A
Beleuchtungseffizienz (lx/W): 51,9
Beleuchtungseffizienzklasse: A
Fettabscheidegrad (%): 75,1
Klasse für Fettabscheidegrad: C
Luftstrom bei min./max. Leistung im Normalbetrieb (m³/h): 235/445
Luftstrom bei Intensivstufe (m³/h): 660
Geräuschpegel bei min./max. Leistung im Normalbetrieb (dB(A)): 46/60
Geräuschpegel bei Intensivstufe (dB(A)): 69
Leistungsaufnahme im Aus-Zustand/Stand-by (W): 0,49/0,0

Modell	DPE5660M	SL
PNC	942 022 596	
SP	€ 590,-	

* gemäß delegierter Verordnung EU 65/2014. Das Modell erfüllt die delegierte Verordnung EU 66/2014.

* Sonderzubehör siehe Seite 218–227



DESIGN-LÜFTERBAUSTEIN MATTBLACK TOUCH-BEDIENUNG
DLH6961B MILOS SERIE 6000



DESIGN-LÜFTERBAUSTEIN MATTBLACK TOUCH-BEDIENUNG
DLH6661B MILOS SERIE 6000

5 JAHRE HERSTELLERGARANTIE



- Montage in einen Oberschrank oder Trockenbaulösungen, Holzkorpen
- **Hob²Hood®-Funktion**
- 3 Leistungsstufen
- 1 Intensivstufe
- Bedienung über Touch Control-Berührungssensoren
- Elektronische Regelung
- Abluft- und Umluftbetrieb
- Optische Sättigungsanzeige für Fettfilter und Kohleaktivfilter
- 1 Black-Design-Fettfilter
- LED-Leuchtbstreifen: (1x 5 W)
- Farbtemperatur: 3000 K

Anschlusswert

Motor + Beleuchtung:
270 W + 5 W,
Anschluss an 230–240 V~

Zubehör:

- Abluftstutzen 150 mm Ø

Sonderzubehör:

- Kohleaktivfilter Long Life

MCFB86PL
PNC 902 986 583
SP € 152,-

- Kaminaufsatz

MECK55
PNC 902 980 415
SP € 149,-

- Abluftschlauch Flex **KPIPE150**

PNC 942 492 724
SP € 61,-
auch für Umluftinstallation mit Kamin erforderlich

EU Daten:*

Jährlicher Energieverbrauch (kWh/Jahr): 45
Fluiddynamische Effizienz: 32,7
Fluiddynamische Effizienzklasse: A
Beleuchtungseffizienz (lx/W): 34,2
Beleuchtungseffizienzklasse: A
Fettabscheidegrad (%): 85,1
Klasse für Fettabscheidegrad: B
Luftstrom bei min./max. Leistung im Normalbetrieb (m³/h): 260/445
Luftstrom bei Intensivstufe (m³/h): 750
Geräuschpegel bei min./max. Leistung im Normalbetrieb (dB(A)): 45/57
Geräuschpegel bei Intensivstufe (dB(A)): 70
Leistungsaufnahme im Aus-Zustand/Stand-by (W): 0,49/0,0

Modell	DLH6961B	SL
PNC	942 051 490	
bis April/Mai 2025		
PNC	942 022 870	
ab April/Mai 2025		
SP	€ 1.190,-	

5 JAHRE HERSTELLERGARANTIE



- Montage in einen Oberschrank oder Trockenbaulösungen, Holzkorpen
- **Hob²Hood®-Funktion**
- 3 Leistungsstufen
- 1 Intensivstufe
- Bedienung über Touch Control-Berührungssensoren
- Elektronische Regelung
- Abluft- und Umluftbetrieb
- Optische Sättigungsanzeige für Fettfilter und Kohleaktivfilter
- 1 Black-Design-Fettfilter
- LED-Leuchtbstreifen: (1x 5 W)
- Farbtemperatur: 3000 K

Anschlusswert

Motor + Beleuchtung:
270 W + 5 W,
Anschluss an 230–240 V~

Zubehör:

- Abluftstutzen 150 mm Ø

Sonderzubehör:

- Kohleaktivfilter Long Life

MCFB86PL
PNC 902 986 583
SP € 152,-

- Kaminaufsatz

MECK55
PNC 902 980 415
SP € 149,-

- Abluftschlauch Flex **KPIPE150**

PNC 942 492 724
SP € 61,-
auch für Umluftinstallation mit Kamin erforderlich

EU Daten:*

Jährlicher Energieverbrauch (kWh/Jahr): 45
Fluiddynamische Effizienz: 32,7
Fluiddynamische Effizienzklasse: A
Beleuchtungseffizienz (lx/W): 37,6
Beleuchtungseffizienzklasse: A
Fettabscheidegrad (%): 85,1
Klasse für Fettabscheidegrad: B
Luftstrom bei min./max. Leistung im Normalbetrieb (m³/h): 260/445
Luftstrom bei Intensivstufe (m³/h): 750
Geräuschpegel bei min./max. Leistung im Normalbetrieb (dB(A)): 45/57
Geräuschpegel bei Intensivstufe (dB(A)): 70
Leistungsaufnahme im Aus-Zustand/Stand-by (W): 0,49/0,0

Modell	DLH6661B	SL
PNC	942 051 489	
bis April/Mai 2025		
PNC	942 022 869	
ab April/Mai 2025		
SP	€ 1.090,-	

* gemäß delegierter Verordnung EU 65/2014. Das Modell erfüllt die delegierte Verordnung EU 66/2014.

* Sonderzubehör siehe Seite 218–227



ELEKTRONISCHE REGELUNG

DGE5861HM HIDDEN SERIE 6000

5 JAHRE HERSTELLERGARANTIE



- Montage in einen Oberschrank oder Trockenbaulösungen, Holzkorpen
- **Hob²Hood®-Funktion**
- Randabsaugung
- 3 Leistungsstufen
- 1 Intensivstufe
- Bedienung über hinterleuchtete Kurzhubtasten
- Elektronische Regelung
- Abluft- und Umluftbetrieb
- 2 Aluminium-Fettfilter
- LED-Beleuchtung (2x 2,9 W)
- Farbtemperatur: 3000 K

Anschlusswert

Motor + Beleuchtung:

250 W + 5,7 W,
Anschluss an 220–240 V~

Zubehör:

- Abluftstutzen 150 mm Ø

Sonderzubehör:

- Kohleaktivfilter
ECFB01ST
PNC 902 986 573
SP € 57,-
- Kohleaktivfilter Long Life
ECFBPL02
PNC 902 986 611
SP € 118,-
- Abluftschlauch Flex **KPIPE150**
PNC 942 492 724
SP € 61,-
auch für Umluftinstallation mit Kamin erforderlich

EU Daten:*

Jährlicher Energieverbrauch (kWh/Jahr): 55,2
 Fluidynamische Effizienz: 29,2
 Fluidynamische Effizienzklasse: A
 Beleuchtungseffizienz (lx/W): 45,1
 Beleuchtungseffizienzklasse: A
 Fettabscheidegrad (%): 65,1
 Klasse für Fettabscheidegrad: D
 Luftstrom bei min./max. Leistung im Normalbetrieb (m³/h): 300/580
 Luftstrom bei Intensivstufe (m³/h): 700
 Geräuschpegel bei min./max. Leistung im Normalbetrieb (dB(A)): 54/67
 Geräuschpegel bei Intensivstufe (dB(A)): 68
 Leistungsaufnahme im Aus-Zustand/Stand-by (W): 0,49/0,49

Modell	DGE5861HM	SL
PNC	942 022 567	
SP	€ 850,-	

* gemäß delegierter Verordnung EU 65/2014. Das Modell erfüllt die delegierte Verordnung EU 66/2014.

* Sonderzubehör siehe Seite 218–227



KÜHLEN UND GEFRIEREN

Einbaugeräte

Kühl-Gefrierkombinationen, NoFrost, 190er Nische	167
Kühl-Gefrierkombinationen, NoFrost, 178er Nische	170
Kühl-Gefrierkombinationen, LowFrost, 178erNische	175
Kühl-/Gefriergeräte, 178er Nische	180
Kühl-/Gefriergeräte, 140/123/88er Nische	183
Weinkühlgeräte, Unterbau	189

Die Maßskizzen und Einbautechnik findest Du im Maßskizzenkatalog oder online mit diesem QR Code:



Maßskizzen

WENN DIR FRISCHE ALLEIN ZU WENIG IST

Schenke deinen Lebensmitteln und der Umwelt mehr Aufmerksamkeit mit weniger Aufwand – und definiere die Art und Weise neu, wie du Obst, Gemüse und Co schützt und optimal aufbewahrst.

Die neue AEG Kühlgeräte-Generation wurde speziell für einen umweltbewussteren Umgang mit Lebensmitteln entwickelt. Fortschrittliche Kühltechnologien garantieren dir jederzeit ideale Lagerbedingungen. So helfen wir dir täglich dabei, die Qualität deiner Lebensmittel länger zu bewahren, weniger zu verschwenden und insgesamt besser mit kostbaren Ressourcen umzugehen.

KOMPROMISSLOS UMWELTSCHONEND

Unsere neuen Kühl-Gefrierkombinationen reduzieren deine CO₂-Emissionen um bis zu 20%* im Vergleich zu herkömmlichen Geräten – dank energiesparender Technologien, dem Einsatz nachhaltiger Materialien und verbesserter Recyclbarkeit.*** Darüber hinaus werden unsere Kühlgeräte in einem hochmodernen Werk mit Zero-Landfill-Zertifizierung produziert, in dem keinerlei Abfälle für die Mülldeponie anfallen.**

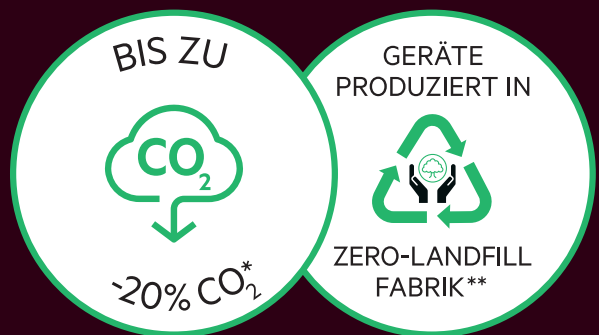

* CO₂-Emissionen aus Materialien, Herstellung und Gerätenutzung. Energieverbrauch verglichen mit dem Energieverbrauch von Geräten der Einstiegsklasse F, laut Angaben der Università Politecnica delle Marche.

** Hergestellt in einer von Intertek zertifizierten „Zero Landfill“-Fabrik.

***Auf Basis der für Recycling gesammelten Kühlschränke in der EU.



70 % RECYCLERTE KUNSTSTOFF**** – OHNE KOMPROMISSE BEI QUALITÄT UND LEISTUNG

Die Innenauskleidung der AEG Kühl-Gefrierkombination besteht aus 70 % recyceltem Kunststoff. Der Kunststoff aus alten Kühlschränken wird für die Herstellung neuer Kühlschränke genutzt und trägt so zur Abfallvermeidung durch Kreislaufwirtschaft bei.

TOUCH-STEUERUNG MIT ECOMETER: SPARE ENERGIE BEI LANGER LEBENSMITTELFRISCHE

Du hast es in der Hand: Wähle dank Ecometer per Touch-Bedienung ganz einfach die nachhaltigste Einstellung: Minimaler Energieverbrauch bei gleichzeitig optimaler Kühlung und langer Frische deiner Lebensmittel.

**** Die Innenauskleidung besteht zu 70 % aus recyceltem Kunststoff, der 13 % des gesamten Kunststoffes des Kühlschranks ausmacht.

INNOVATIVE KÜHLGERÄTE FÜR LÄNGERE FRISCHE

Die neue Generation der AEG Kühl-Gefrierkombinationen wurde speziell für einen umweltbewussteren Umgang mit Lebensmitteln entwickelt. Fortschrittliche Kühltechnologien garantieren dir jederzeit ideale Lagerbedingungen. So helfen wir dir täglich dabei, die Qualität deiner Lebensmittel länger zu bewahren, weniger zu verschwenden und insgesamt besser mit kostbaren Ressourcen umzugehen.



Weitere Hilfe
bei der
Geräteauswahl



Funktionen und Technologien, die dabei helfen, Energie zu sparen und Food Waste zu vermeiden.



MultiChill 0°-Schublade

Sie bewahrt den Geschmack und die Textur der Lebensmittel mit der idealen Temperatur. Flexible Temperatureinstellungen von -3 bis +5 °C, halten Fisch, Käse und Fleisch noch länger frisch.



360° Cooling

Zirkulationssystem mit mehreren Kanälen im Kühlteil, um konstant gekühlte Luft in jede Ecke zu befördern. So bleiben gelagerte Nahrungsmittel haltbarer.



GreenZone+-Klimaschublade

Durch die optimale Einstellung der Luftfeuchtigkeit bleiben bis zu 95% der Vitamine selbst nach 11 Tagen erhalten.* Bei der GreenZone-Schublade über einen Regler, bei der GreenZone+-Schublade sogar automatisch.



Touch-Steuerung mit Ecometer

Mit der Ecometer-Anzeige kann man per Touch-Bedienung ganz einfach energiesparende Einstellungen auswählen und gleichzeitig für optimale Kühlung sorgen.



TwinTech® NoFrost-Technologie

Zwei separate Kühlkreisläufe verhindern Eisbildung und sorgen für ideale Luftfeuchtigkeit, damit deine Lebensmittel nicht austrocknen.



ColdSense

ColdSense nutzt präzise Temperatursensoren, um die Kühl-Gefrierkombination nach dem Öffnen und Schließen der Tür schnell wieder auf die richtige Temperatur zu bringen. Das hilft, Temperaturschocks sowie Lebensmittelverderb zu vermeiden und bewahrt die Qualität deiner Lebensmittel.

* Vitaminerhalt Wert basierend auf einem externen Test über den Erhalt von Vitamin C in Blaubeeren nach 11 Tagen in der GreenZone-Schublade.

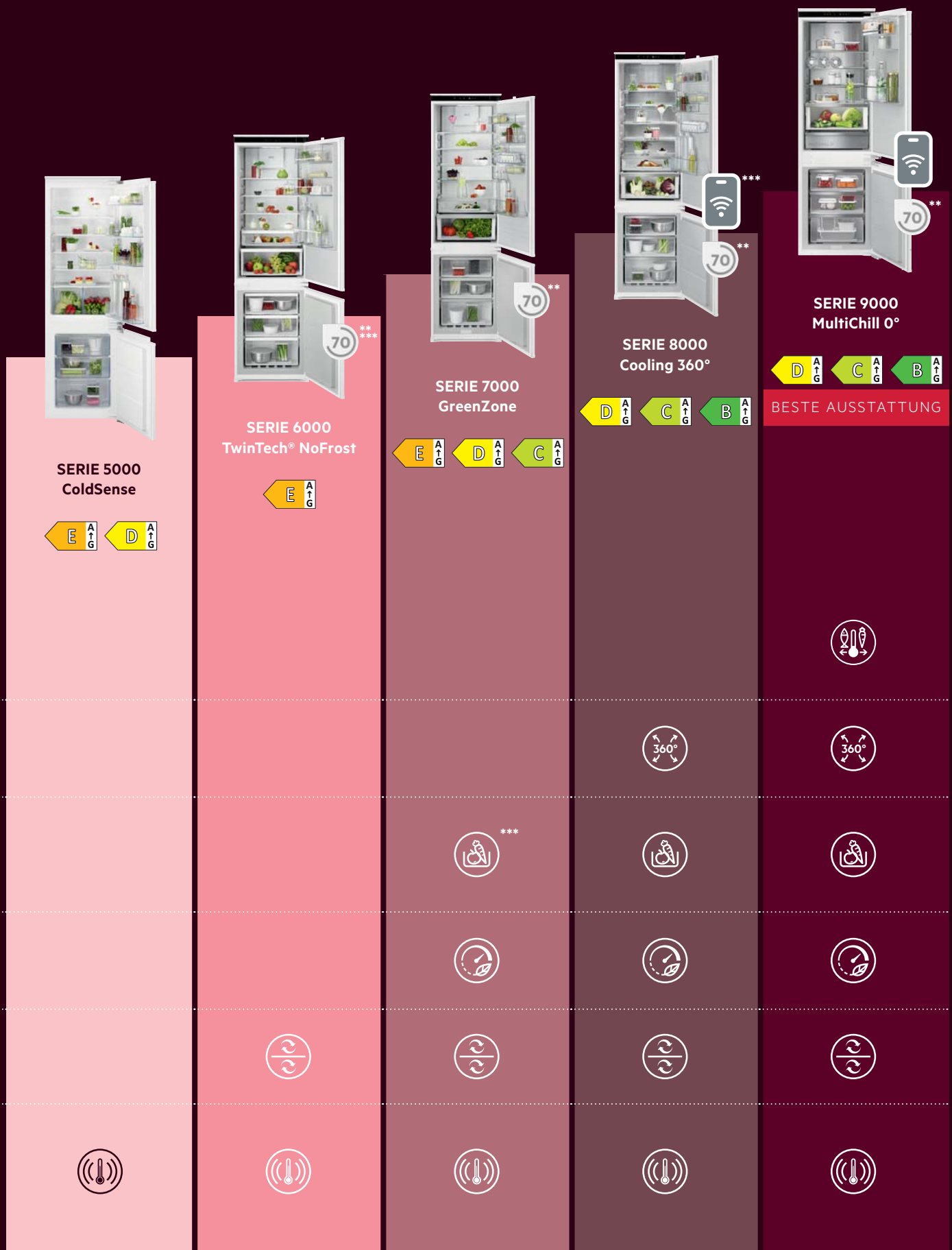

** Die Innenauskleidung besteht zu 70 % aus recyceltem Kunststoff, der 13 % des gesamten Kunststoffes des Kühlschranks ausmacht. (bei ausgewählten Modellen).
 *** modellabhängig

AEG APP: HERAUSRAGENDES KOCHEN BEGINNT IM KÜHLSCHRANK

Wähle dank umfangreicher Programme in der AEG App genau den richtigen Temperaturbereich in der MultiChill 0°-Schublade.

MULTICHILL 0°-SCHUBLADE	Lagerung frischer Lebensmittel  <p>Ideale Kühlbedingungen für die Lagerung von Fleisch und Fisch sowie Obst und Gemüse bei 0,5°C bis 3°C für bis zu 5 Tage Frische.*</p>	APP & Display
	Übrig gebliebene Speisen und Regenerierung  <p>Bis zu 5 Tage lang Frische deiner übrig gebliebenen, gekochten Speisen.* Wärme auf mit der Regenerieren-Funktion deines Dampfbackofens für hervorragenden Geschmack, wie frisch zubereitet.</p>	APP
	Sicheres Auftauen  <p>Ideale Temperatur für ein langsames Auftauen, bewahrt die Textur und verhindert Bakterienwachstum.</p>	APP
	Marinieren roher Lebensmittel  <p>Optimale Temperatur-Einstellung für das Marinieren von rohen Lebensmitteln.</p>	APP
	<p>*Nach Ablauf der Programmdauer wird die Temperatur der MultiChill 0°-Schublade automatisch wieder auf 0,5°C (Fleisch und Fisch) zurückgesetzt.</p>	
KÜHLRAUM	Gärung von Teig  <p>Sorgt für eine optimale, langsame Gärung von Teig und bereitet ihn so für ein perfektes Backergebnis vor.</p>	APP
GEFRIERTEIL	Flexibles MultiSwitch Gefrierfach  <p>Erweitere deinen Kühlraum bei Bedarf, indem du dieses Gefrierfach auf 4°C einstellst, oder nutze es bei seiner üblichen Temperatur zwischen -15°C und -24°C.</p>	APP & Display
	Getränke-Schnellkühlassistent  <p>Schnelle Kühlung deiner Getränke im Gefrierfach. Wähle einfach Menge und Wunschttemperatur des Getränkes und die App nennt die Kühldauer bis zum Erreichen der idealen Serviertemperatur und gibt ein Signal, wenn diese erreicht ist.</p>	APP

DER NEUE MULTICHILL 0°

Lebensmittelaufbewahrung angepasst an deine Bedürfnisse.

Die 9000 Kühl-Gefrierkombination mit MultiChill 0° bereitet deine Zutaten optimal fürs Kochen vor. Ob beim Gären von Teig, Auftauen, Marinieren von Zutaten oder Aufbewahren von übrig gebliebenen Speisen – das Ergebnis ist ein hervorragender Geschmack und weniger Food Waste.



GÄRUNG VON TEIG

MultiChill 0°-Schublade: Maximal flexible Kühlung für lang anhaltende Frische

Nutze die MultiChill 0°-Schublade zur Kühlung von Fisch und Fleisch, zum sicheren Auftauen von Gefriergut, zur längeren Aufbewahrung übriggebliebener Speisen oder als zusätzliche Gemüseschublade. Die unabhängige Temperaturregelung der Schublade bietet dir einen personalisierbaren Kühlbereich.



GREENZONE+



MULTICHILL 0°



DIE NEUE AEG KÜHLGERÄTE- GENERATION

Genieße mit AEG mehr Frische, mehr Vitamine und mehr gesunden Genuss – und verschwende zugleich weniger Lebensmittel.

360° COOLING: HÄLT LEBENSMITTEL LÄNGER FRISCH

Die AEG 8000 Kühl-Gefrierkombinationen mit 360° Cooling-Technologie bewahren zuverlässig die Frische deiner Lebensmittel. Zahlreiche Luftkanäle und die Edelstahlrückwand stellen nach dem Öffnen der Tür die Temperatur schneller wieder her und sorgen für eine optimale Verteilung der Kühltemperatur.





GREENZONE+: ERHÄLT 95 % DER VITAMINE* FÜR LANGE FRISCHE VON OBST UND GEMÜSE

Die GreenZone+ Schublade der 7000 Kühl-Gefrierkombination sorgt automatisch für ideale Luftfeuchtigkeit und verhindert so überschüssige Kondensation. Dein Obst und Gemüse bleibt länger frisch und bis zu 95 % der Vitamine werden erhalten.*

TWINTeCH® NOFROST: LEBENSMITTEL BLEIBEN LÄNGER FRISCH

Die Kühl-Gefrierkombination der 6000 mit Twintech® NoFrost schützen den Geschmack deiner Lebensmittel. Das duale Kühlsystem verhindert Eisbildung und sorgt für ideale Luftfeuchtigkeit, damit deine Lebensmittel nicht austrocknen.



COLDSense: SCHÜTZT LEBENSMITTEL DURCH SCHNELLE WIEDER- HERSTELLUNG DER TEMPERATUR

Die 5000 ColdSense Kühl-Gefrierkombinationen stellen die richtige Temperatur nach dem Öffnen der Tür dank präziser Sensoren schnell wieder her. Das hilft, Temperaturschocks sowie Lebensmittelverderb zu vermeiden und bewahrt die Qualität deiner Lebensmittel.

* Wert zum Vitaminerhalt basierend auf einem externen Test über den Erhalt von Vitamin C in Blaubeeren nach 11 Tagen im GreenZone+ Fach.

AUSSTATTUNG



LongFresh: 0 °C Zone. Maximaler Schutz für Lebensmittel.

Das LongFresh-Fach im 9000er Kühlschrank bietet einen kälteren Bereich für empfindlichere Lebensmittel. Dieser ist auf 0° C heruntergekühlt, was perfekt ist für die Lagerung von Fleisch, Fisch oder anderen frischen Zutaten.



TwinTech®: Getrennte Kältezonen. Verhindern ein Austrocknen im Kühlteil.

Häufig gelangt die trockene Luft aus dem Gefriereteil in den Kühlbereich, welche frischen Lebensmitteln auf Dauer schadet. Die getrennte Luftzirkulation TwinTech® sorgt zwischen dem Kühl- und Gefriereteil für den Erhalt einer hohen Luftfeuchtigkeit im Kühlteil. So bleiben Lebensmittel länger frisch, knackig und vitaminreich.



CustomFlex® – Optimale Stauraum-Nutzung

Versetze und ordne einzelne Module schnell und leicht nach deinen Bedürfnissen. Klammern für Kräuter, Ablagen für Käse. Und sichere Regale für Milchprodukte, Saucen und Gewürze. Alles genau dort, wo du es gerne hättest.



FROSTMATIC

Wenn frische Lebensmittel eingefroren werden, sollte man keine Zeit verlieren, damit alle Nährstoffe erhalten bleiben. Bei Aktivierung der Frostmatic-Option schaltet der Gefriereteil für 52 Stunden in den Dauerbetrieb – für maximale Gefrierleistung – und kehrt anschließend auf die zuvor eingestellte Temperatur zurück.



10 Jahre Garantie auf den Kompressor**

Für mehr Sicherheit: 10 Jahre Garantie auf den Kompressor. Dies umfasst die Kosten für Reparaturen, Transport, Gasentnahme und -nachfüllung, allgemeine Wartung und Service.



NoFrost-Technik

Dank NoFrost ist kein Abtauen nötig. Der Gefrierschrank bleibt praktisch immer eisfrei und spart durch optimalen Betrieb Energie.



LED-Innenbeleuchtung

Die LED-Innenbeleuchtung erzeugt ein dezentes Licht, das den gesamten Gefrierraum gleichmäßig ausleuchtet. Im Vergleich zu herkömmlichen Glühbirnen sind LED-Lampen sehr energieeffizient und langlebig.

Edelstahlrückwand

Die hochwertige und leicht zu reinigende Edelstahlrückwand sieht nicht nur edel aus, sondern sorgt auch zusammen mit dem 360° Cooling Zirkulationssystem für eine bessere Temperaturverteilung auf jeder Ablage. Das hält deine Lebensmittel länger frisch.



COOLMATIC*

Sichere Kühlung auch nach dem Öffnen des Kühlschranks. CoolMatic nach dem Einräumen aktivieren und das Kühlteil arbeitet für 6 Stunden bei +2° C, danach geht es automatisch auf die vorher eingestellte Temperatur zurück.



LowFrost-Technik

Dank LowFrost Technologie wird die Reifbildung auf ein Minimum reduziert. Das Abtauen funktioniert dadurch schneller und muss seltener durchgeführt werden. So sparst du Zeit und durch den optimalen Betrieb Energie.

Flexi-Space, die flexible Gefrierraumnutzung

Mehr Licht und mehr Platz. Die herausnehmbaren Glasablagen machen die Nutzung des Gefrierschranks für großes Gefriergut komfortabler und flexibler.

Große Obst- und Gemüseschubladen

Endlich genug Platz für Gemüse. Geräumiges Verstauen von Lauch, Stängelsellerie und anderen Gemüsesorten.

* COOLMATIC ist ein eingetragenes Warenzeichen der Firma WAECO International GmbH.

** bei ausgewählten Geräten

AUSSTATTUNG



LCD-Display mit Touch Control

Mit einem sanften Fingerdruck kannst du bequem über die Berührungssensoren die Anzeige bedienen.



LED-Display

Mittels des LED-Displays lassen sich Einstellungen – wie eine optimale Kühltemperatur – präzise vornehmen. Über die Anzeige können alle relevanten Parameter problemlos kontrolliert werden.

Inverter Kompressor

Im Vergleich zu normalen Kompressoren passt sich der Inverter Kompressor stetig an, um die Temperatur konstant zu halten. Die Kühlung ist dadurch gleichmäßiger und effizienter, der Energieverbrauch wird reduziert.



Dynamische Umluftkühlung – gleichmäßige Kälteverteilung

Die dynamische Umluftkühlung macht Schluss mit unterschiedlichen, ungewollten Temperaturzonen im Kältegerät. Ein Ventilator verteilt die Luft – und damit die Kälte – gleichmäßig im Innenraum. Dies ist ein Garant für bessere Aufbewahrungsqualität, egal auf welcher Ebene du deine Lebensmittel lagerst.



SoftClosing

Türschließsystem für mehr Komfort und Sicherheit. SoftClosing stellt ein geräuscharmes Schließen der Tür sicher. Die Scharniere verhindern außerdem das versehentliche Öffnen der Türe und ersparen somit unnötigen Energieverlust.



ColdSense

Eine stabile Kühlschranktemperatur bewahrt die Qualität und den Geschmack der Lebensmittel. Der ColdSense Sensor misst und korrigiert den Temperaturunterschied sofort nach dem Öffnen der Kühlschranktür. So kühlt er 40 % schneller auf die gewünschte Temperatur.

Elektronische Temperaturregelung

Mit einer elektronischen Temperaturregelung kann eine konstante Temperatur gehalten werden, die wiederum eine gleichbleibende Lebensmittelqualität zu sichern hilft.

Schubladen-Vollausstattung

Alle Einbau-Gefriergeräte und -Kühl-/Gefrierkombinationen im Gefrierteil haben eine Schubladen-Vollausstattung.

Getrennte Temperaturregelung

Dank der getrennten Regelung kann die Temperatur im Kühl- und Gefrierteil unabhängig voneinander jederzeit verstellt werden. So bleibt die Butter im Kühlteil weich, während im Gefrierteil mit der FROSTMATIC-Funktion eingefroren wird.

Schlepptür-Montage

Die Gerätetür wird einfach an die Möbeltür angekoppelt, dadurch wird ein gleichzeitiges Öffnen oder Schließen von Möbel- und Gerätetür ermöglicht.

Festtür-Montage

Bei dieser Einbautechnik sind alle Scharniere ausschließlich am Kältegerät montiert. Die Möbeltürfront und die Gerätetür werden zu einer festen und dennoch flachen Einheit verschraubt.

„LONGFRESH“ – SCHÜTZT DEINE LEBENSMITTEL

Produkt	Lagerung			Lagerdauer (Tage)	
	longfresh trocken	longfresh feucht	konventionell	longfresh	konventionell
Frisch-Fleisch					
Ente	X			5	3
Hähnchen	X			5	3
Kalbsleber	X			5	2
Lammfleisch	X			7	2
Rindfleisch	X			7	2
Frisch-Wurst					
Gelbwurst	X			9	5
Leberkäse	X			6	3
Schinken, gekocht	X			12	7
Frisch-Fisch					
Forelle	X			4	1
Hummer	X			3	2
Jakobsmuscheln	X			5	3
Lachs	X			4	2
Käse					
Emmentaler	X			30	7
Feta	X			14	4
Gouda	X			21	6
Milch- und Milchprodukte					
Butter	X			30	14
Joghurt	X			30	14
Vollmilch (3,5% Fett)	X			7	3
Sahne	X			20	5
Obst					
Ananas		Bei Zimmertemperatur lagern			
Apfel		X		180	60
Banane		Bei Zimmertemperatur lagern			
Birne		X		90	30
Dattel		X		60	7
Erdbeeren		X		7	2
Himbeeren		X		5	1
Nektarine		X		14	7
Sauerkirschen		X		30	6
Gemüse					
Artischocke		X		14	4
Blumenkohl		X		21	3
Bohnen			X		
Broccoli		X		14	5
Fenchel		X		21	7
Gurke			X		
Karotte/Möhren		X		150	14
Kartoffel			X		
Knoblauch		X		180	90
Kohlrabi		X		60	7
Salat (Eisberg, Kopf, Frisée)		X		10	3
Spargel		X		14	3
Spinat		X		12	2
Tomaten			X		
Wirsing		X		60	14
Zwiebel		X		21	7

Bei der Lagerung bzw. Verderb von Lebensmitteln spielen die beiden Faktoren „Temperatur“ und „rel. Luftfeuchtigkeit“ eine entscheidende Rolle. Je niedriger die Temperatur und je höher die rel. Luftfeuchtigkeit bei Obst & Gemüse, desto länger und qualitativ hochwertiger ist die Lagerung. Je niedriger die Temperatur und je niedriger die rel. Luftfeuchtigkeit bei Fleisch, Wurst, Fisch, Geflügel und Milchprodukten, desto länger ist die Lagerung. Die vorgenannten Bedingungen für Obst & Gemüse sowie für Fleisch, Wurst, Fisch, Geflügel und Milchprodukte sind in den 0 °C-longfresh-Fächern optimal erfüllt. Obst & Gemüse sollten darin unverpackt, die anderen Lebensmittel verpackt gelagert werden. Die Lagerzeit ist bis zu 3x so lange wie bei herkömmlicher Lagerung, und Vitamine und Mineralstoffe bleiben auf hohem Niveau erhalten.

Für jede Tür die passende Messhilfe

Dank der mitgelieferten Messhilfen gelingt die Montage deines Kühlgeräts noch schneller. Die genauen Bereiche für die Schrauben lassen sich einfach mit einem Handgriff anzeichnen.



Das neue Schleppscharnier dient als Messhilfe, mit der gleichzeitig die Position der Montageschrauben angezeichnet werden kann. Zudem ist es stabiler und besitzt eine bessere Gleitfähigkeit.



Eine Messhilfe bei der Festtür-Montage ermöglicht genaues und unkompliziertes Anzeichnen.



Perfekte, schnelle Installation

Mit der neuen Baureihe sind 50 % weniger Schritte erforderlich, um die Möbeltür an die Gerätetür anzukoppeln. Entsprechende Schablonen garantieren einen intuitiven und exakten Einbau. Die reduzierte Türbreite von 531 mm vermeidet den Zusammenstoß mit Möbelscharnieren. Für die Schlepptür-Montage der Möbeltür sind nur 73 Installationsschritte notwendig – Das ist professionell und schneller als am Markt üblich.



Festtür-Montage

Ohne zeitaufwendiges Ausmessen werden 15 % der Montageschritte eingespart. Entsprechende Schablonen garantieren einen intuitiven und exakten Einbau. So sind nur 127 Installationsschritte für die Festtür-Montage der Möbeltür erforderlich.

DEINE VORTEILE IM ÜBERBLICK

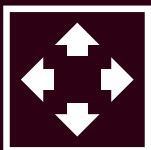

Einfache Installation

Praktische Messhilfe und intuitive Ausrichtung.



PerfectFit Torx

Alle Montageschrauben sind T20-Schrauben.



Schnellste Installation

Wir haben eine der kürzesten Montagezeiten am Markt.



Jetzt QR-Code scannen und Installations-Video anschauen

EINBAUKÄLTEGERÄTE EINBAUBEISPIELE

Einbau-Nischenhöhen (ca. Maße in cm)

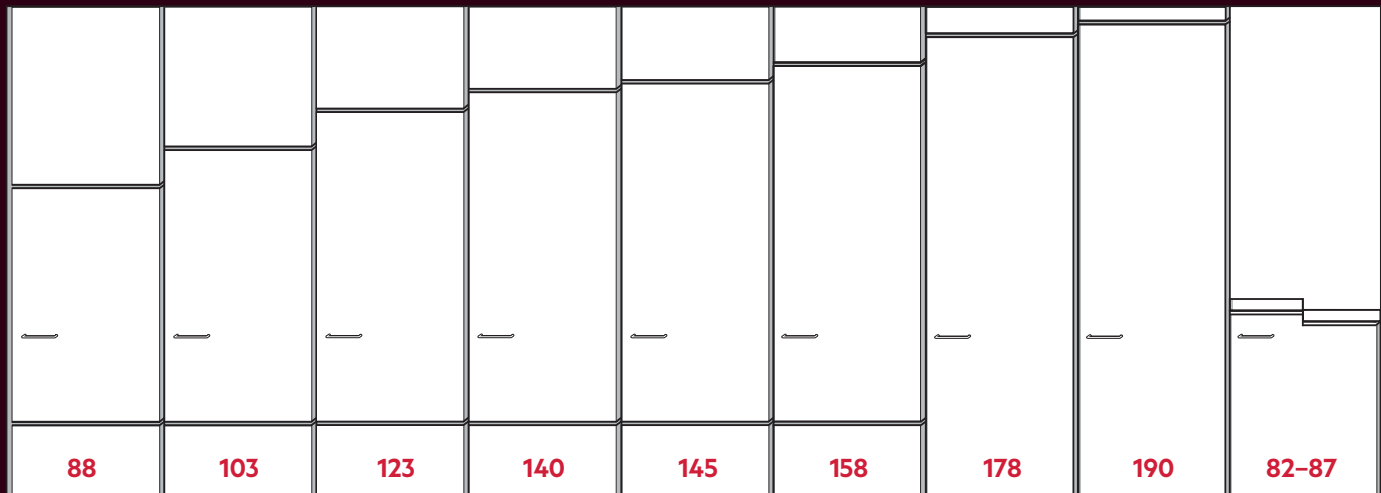

ER5D88F
ES5D88F

ER5D12F
ES5D12F

SFE814D9ZC
SKE814D9ZC

EK9B18C
EK9C18C1
EK9D18C1
EK8B18C
EK8C18C
EK8D18C1
EK7E18F1
EK6E18S
EK5D18F1
EK5E18S1
ER9D18C
ES9E18C
ER6D18C
ES6D18C
EF7D18C

EK7C75S
EK7D75S1
EK7E75S1
EK8C19S1
EK7D19S1

NSW8D826GT
NSW8S823GT
AWUS052B5B
AWUS020B5B

.....

Einbaubeispiele für Modelle mit Festtür- oder Schlepptür-Technik.

Zur Türtechnik und den genauen Abmessungen für das jeweilige Modell siehe Produktbeschreibungen und Maßzeichnungen.

45 % MEHR FASSUNGSVERMÖGEN MIT MAXISPACE

Für Tetrapacks schafft MaxiSpace bis zu 45 % mehr Stauraum, da der Innenraum höher und breiter ist als bei einem Standard 178er Nische Modell.



STANDARD
KÜHL-GEFRIERKOMBINATION

MAXISPACE GREENZONE
KÜHL-GEFRIERKOMBINATION



Noch bessere Einsparmöglichkeiten

Der Ecometer unterstützt dabei ein nachhaltigeres Verhalten zu entwickeln. Durch drei LED-Leuchten zeigt er, wie viel der Kühlschrank im eingestellten Programm aktuell verbraucht. Wenn alle drei LED Leuchten, hat man die umweltfreundlichste Wahl getroffen. Der Ecometer ermöglicht bessere Kontrolle und mehr ökologisches Bewusstsein.



111 statt 67 Tetrapacks durch zusätzliche Breite



Passendes Sonderzubehör:

- Entnehmbares Ausziehtablett
- Wine Rack (Siehe Seite 224)

**190ER NISCHE / BREITE 75 CM
GREENZONE SERIE 7000 + NOFROST
EK7C75S**

5 JAHRE HERSTELLERGARANTIE



- **GreenZone+ schützt Obst und Gemüse vor Nährstoffverlust**
- **MaxiSpace bietet 45 % mehr Stauraum**
- **10 Jahre Garantie auf den Inverter Kompressor**
- **Innenraum aus 70 % recyceltem Kunststoff**
- **NoFrost-Technik im Gefrier- raum – nie mehr abtauen**
- **MultiSwitch – Gefrierfach umrüstbar auf Kühlschrank**
- **TwinTech® – getrennte Luftzirkulation zwischen Kühl- und Gefrierraum**
- **Ecometer für ein nachhaltiges Verbraucherverhalten**
- ProFresh-Technologie: hält Lebensmittel länger frisch
- Getrennte Temperaturregelung im Kühl- und Gefrierraum
- COOLMATIC* & FROSTMATIC
- **LED-Display**
- Elektronische Temperaturregelung
- Höhenverstellbare Glasablagen: 3 vollständige Abstellböden, 1 FlexiShelf und 1 Bottle Stop
- Glas-Ablagen, kippbar, als Flaschenablagen nutzbar
- Obst- und Gemüseschubladen: 1 GreenZonePlus
- Feuchtigkeitsregulierung für die

- Obst- und Gemüseschublade
- Gefrierschubladen: 3, transparent
- Vollautomatisches Abtauen im Kühlraum
- **Dynamische Umluftkühlung**
- Türanschlag rechts, wechselbar
- Schlepptür-Technik
- Kabellänge: 2,4 m
- **Technische Daten:**
- Jährlicher Energieverbrauch in kWh: 158
- Gesamtnutzzinhalte (Liter): 376
- Gesamtnutzzinhalte Kühlfächer (Liter): 287
- Gesamtnutzzinhalte ***-Tiefkühlfächer (Liter): 89
- Luftschallemissionsklasse: B
- Luftschallemission in dB(A) re 1 pW: 35
- Gefriervermögen (kg/24 Std.): 11
- Lagerzeit bei Störung (Std.): 15
- Klimaklasse: SN-N-ST-T

- Zubehör:**
- 2 Eierablagen
 - Eiswürfelschale

Modell	EK7C75S	PL
PNC	925 975 025	
SP	€ 2.890,-	

Kältegeräte

* COOLMATIC ist ein eingetragenes Warenzeichen der Firma WAECO International GmbH.

* Sonderzubehör siehe Seite 218–227

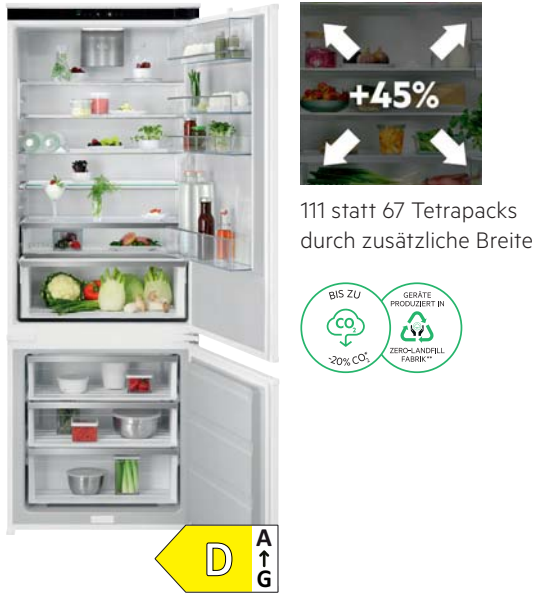

190ER NISCHE / BREITE 75 CM
GREENZONE SERIE 7000 + NOFROST
EK7D75S1

5 JAHRE HERSTELLERGARANTIE



- **GreenZone+** schützt Obst und Gemüse vor Nährstoffverlust
- **MaxiSpace** bietet 45% mehr Stauraum
- **10 Jahre Garantie** auf den Inverter Kompressor
- **Innenraum** aus 70% recyceltem Kunststoff
- **NoFrost-Technik** im Gefrier- raum – nie mehr abtauen
- **TwinTech®** – getrennte Luftzirkulation zwischen Kühl- und Gefrierraum
- **Ecometer** für ein nachhaltiges Verbraucherverhalten
- COOLMATIC* & FROSTMATIC
- **LED-Display**
- Höhenverstellbare Abstellböden im Kühlraum: 3, davon 1 teilbar und 1 Bottle Stop
- Glas-Ablagen, kippbar, als Flaschenablagen nutzbar
- Obst- und Gemüseschubladen: 1
- Feuchtigkeitsregulierung für die Obst- und Gemüseschublade
- Gefrierschubladen: 3, transparent
- Vollautomatisches Abtauen im Kühlraum
- **Dynamische Umluftkühlung**
- Türanschlag rechts, wechselbar
- Schlepptür-Technik
- Kabellänge: 2,4 m

Technische Daten:

- Jährlicher Energieverbrauch in kWh: 197
- Gesamtnutzinhalt (Liter): 376
- Gesamtnutzinhalt Kühlfächer (Liter): 287
- Gesamtnutzinhalt ***-Tiefkühlfächer (Liter): 89,1
- Luftschallemissionsklasse: B
- Luftschallemission in dB(A) re 1 pW: 35
- Gefriervermögen (kg/24 Std.): 11,5
- Lagerzeit bei Störung (Std.): 15
- Klimaklasse: SN-N-ST-T

Zubehör:

- 2 Eierablagen
- Eiswürfelschale

Modell	EK7D75S1	SL
PNC	925 975 023	
SP	€ 2.690,-	

* COOLMATIC ist ein eingetragenes Warenzeichen der Firma WAECO International GmbH.



190ER NISCHE / BREITE 75 CM
GREENZONE SERIE 7000 + NOFROST
EK7E75S1

5 JAHRE HERSTELLERGARANTIE



- **GreenZone+** schützt Obst und Gemüse vor Nährstoffverlust
- **MaxiSpace** bietet 45% mehr Stauraum
- **10 Jahre Garantie** auf den Inverter Kompressor
- **Innenraum** aus 70% recyceltem Kunststoff
- **NoFrost-Technik** im Gefrier- raum – nie mehr abtauen
- **TwinTech®** – getrennte Luftzirkulation zwischen Kühl- und Gefrierraum
- **Ecometer** für ein nachhaltiges Verbraucherverhalten
- COOLMATIC* & FROSTMATIC
- **LED-Display**
- Höhenverstellbare Abstellböden im Kühlraum: 3, davon 1 teilbar und 1 Bottle Stop
- Glas-Ablagen, kippbar, als Flaschenablagen nutzbar
- Obst- und Gemüseschubladen: 1
- Feuchtigkeitsregulierung für die Obst- und Gemüseschublade
- Gefrierschubladen: 3, transparent
- Vollautomatisches Abtauen im Kühlraum
- **Dynamische Umluftkühlung**
- Türanschlag rechts, wechselbar
- Schlepptür-Technik
- Kabellänge: 2,4 m

Technische Daten:

- Jährlicher Energieverbrauch in kWh: 247
- Gesamtnutzinhalt (Liter): 376
- Gesamtnutzinhalt Kühlfächer (Liter): 287
- Gesamtnutzinhalt ***-Tiefkühlfächer (Liter): 89,1
- Luftschallemissionsklasse: B
- Luftschallemission in dB(A) re 1 pW: 35
- Gefriervermögen (kg/24 Std.): 10,5
- Lagerzeit bei Störung (Std.): 15
- Klimaklasse: SN-N-ST-T

Zubehör:

- 2 Eierablagen
- Eiswürfelschale

Modell	EK7E75S1	SL
PNC	925 975 022	
SP	€ 2.250,-	

* Sonderzubehör siehe Seite 218–227

12 CM ZUSÄTZLICHE HÖHE

BIS ZU GERÄTE PRODUZIERT IN ZERO-LANDFÜLL FABRIK**

Passendes Sonderzubehör:

- Entnehmbares Ausziehtablett
- Wine Rack (Siehe Seite 224)

C

190ER NISCHE / COOLING 360° SERIE 8000 + NOFROST EK8C19S1

12 CM ZUSÄTZLICHE HÖHE

BIS ZU GERÄTE PRODUZIERT IN ZERO-LANDFÜLL FABRIK**

Passendes Sonderzubehör:

- Entnehmbares Ausziehtablett
- Wine Rack (Siehe Seite 224)

D

190ER NISCHE / GREENZONE SERIE 7000 + NOFROST EK7D19S1

5 JAHRE HERSTELLERGARANTIE



- **GreenZone+** schützt Obst und Gemüse vor Nährstoffverlust
 - **CustomFlex®** – unser einzigartiges flexibles Türablage-system
 - **10 Jahre Garantie auf den Inverter Kompressor**
 - **ExtraChill** Schublade – Ideal zur Lagerung von Fisch, Fleisch und Käse
 - **Innenraum aus 70 % recyceltem Kunststoff**
 - **MultiSwitch** – Gefrierfach umrüstbar auf Kühlschrank
 - **NoFrost-Technik im Gefrier-raum** – nie mehr abtauen
 - **TwinTech®** – getrennte Luftzirkulation zwischen Kühl- und Gefrierraum
 - **Ecometer** für ein nachhaltiges Verbraucherverhalten
 - **360° Cooling: Optimierte Luftzirkulation. Hält Lebensmittel länger frisch**
 - COOLMATIC* & FROSTMATIC
 - **Urlaubsschaltung**
 - **LCD-Display mit Touch Control**
 - Höhenverstellbare Abstellböden im Kühlraum: 3, davon 1 teilbar
 - Flexi-Space: herausnehmbare Glas-Ablagen im Gefrierraum
 - Glas-Ablagen, kippbar, als Flaschenablagen nutzbar
- Obst- und Gemüseschubladen: 1
 - Feuchtigkeitsregulierung für die Obst- und Gemüseschublade
 - Gefrierschubladen: 3, transparent
 - Vollautomatisches Abtauen im Kühlraum
 - Türanschlag rechts, wechselbar
 - Schlepptür-Technik
 - Kabellänge: 2,4 m
- Technische Daten:**
- Jährlicher Energieverbrauch in kWh: 138
 - Gesamtnutzzinhalte (Liter): 269
 - Gesamtnutzzinhalte Kühlfächer (Liter): 207
 - Gesamtnutzzinhalte -Tiefkühlfächer (Liter): 62
 - Luftschallemissionsklasse: B
 - Luftschallemission in dB(A) re 1 pW: 35
 - Gefriervermögen (kg/24 Std.): 8,0
 - Lagerzeit bei Störung (Std.): 11,5
 - Klimaklasse: SN-N-ST-T
- Zubehör:**
- 1 Eierablage • Eiswürfelschale
- | Modell | EK8C19S1 | PL |
|--------|-------------|----|
| PNC | 925 956 020 | |
| SP | € 2.690,- | |

5 JAHRE HERSTELLERGARANTIE

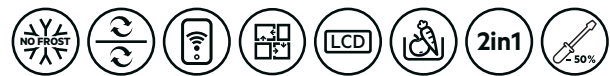

- **GreenZone+** schützt Obst und Gemüse vor Nährstoffverlust
 - **CustomFlex®** – unser einzigartiges flexibles Türablage-system
 - **10 Jahre Garantie auf den Inverter Kompressor**
 - **ExtraChill** Schublade – Ideal zur Lagerung von Fisch, Fleisch und Käse
 - **Innenraum aus 70 % recyceltem Kunststoff**
 - **MultiSwitch** – Gefrierfach umrüstbar auf Kühlschrank
 - **NoFrost-Technik im Gefrier-raum** – nie mehr abtauen
 - **TwinTech®** – getrennte Luftzirkulation zwischen Kühl- und Gefrierraum
 - **Ecometer** für ein nachhaltiges Verbraucherverhalten
 - **Multiflow: Optimierte Luftzirkulation. Hält Lebensmittel länger frisch**
 - COOLMATIC* & FROSTMATIC
 - **Urlaubsschaltung**
 - **LCD-Display mit Touch Control**
 - Höhenverstellbare Abstellböden im Kühlraum: 3, davon 1 teilbar
 - Flexi-Space: herausnehmbare Glas-Ablagen im Gefrierraum
 - Glas-Ablagen, kippbar, als Flaschenablagen nutzbar
- Obst- und Gemüseschubladen: 1
 - Feuchtigkeitsregulierung für die Obst- und Gemüseschublade
 - Gefrierschubladen: 3, transparent
 - Vollautomatisches Abtauen im Kühlraum
 - Türanschlag rechts, wechselbar
 - Schlepptür-Technik
 - Kabellänge: 2,4 m
- Technische Daten:**
- Jährlicher Energieverbrauch in kWh: 172
 - Gesamtnutzzinhalte (Liter): 269
 - Gesamtnutzzinhalte Kühlfächer (Liter): 207
 - Gesamtnutzzinhalte -Tiefkühlfächer (Liter): 62
 - Luftschallemissionsklasse: B
 - Luftschallemission in dB(A) re 1 pW: 35
 - Gefriervermögen (kg/24 Std.): 8,0
 - Lagerzeit bei Störung (Std.): 11,5
 - Klimaklasse: SN-N-ST-T
- Zubehör:**
- 1 Eierablage • Eiswürfelschale
- | Modell | EK7D19S1 | SL |
|--------|-------------|----|
| PNC | 925 956 021 | |
| SP | € 2.190,- | |

* Sonderzubehör siehe Seite 218–227



AEG ECOLINE

Unsere energieeffizientesten Kühl- und Gefriergeräte

EcoLine Kühl- und Gefriergeräte sind unsere energieeffizientesten Modelle – sie reduzieren die CO₂-Emissionen um 20%.* Die Innenauskleidung der EcoLine Geräte beinhaltet recycelten Kunststoff. Der Ecometer ermöglicht es dir energieeffizientere Einstellungen vorzunehmen und reduziert auf diese Weise Food Waste.**

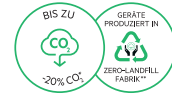

Passendes Sonderzubehör:

- Entnehmbares Ausziehtablett
- Wine Rack

(Siehe Seite 224)

178ER NISCHE / MULTICHILL SERIE 9000 + NOFROST EK9B18C

5 JAHRE HERSTELLERGARANTIE



- **10 Jahre Garantie auf den Inverter Kompressor**
 - **GreenZone+ mit automatischer Humidity Control**
 - **Innenraum aus 70% recyceltem Kunststoff**
 - **MultiSwitch – Gefrierfach umrüstbar auf Kühlschrank**
 - **MultiChill – variable 0°C-Kälteschublade mit 4 einstellbaren Temperaturstufen (-2°C bis +7°C) und Teleskopauszügen**
 - **TwinTech® – getrennte Luftzirkulation zwischen Kühl- und Gefrierraum**
 - **Ecometer für ein nachhaltiges Verbraucherverhalten**
 - **360° Cooling: Optimierte Luftzirkulation. Hält Lebensmittel länger frisch**
 - **Festtür Technik mit SoftClosing zur leichteren Türschließung**
 - **COOLMATIC*** & FROSTMATIC**
 - Elektronische Temperaturregelung
 - Höhenverstellbare Glasablagen: 3, davon 1 teilbar und 1 Bottle Stop
 - Flexi-Space: herausnehmbare Glas-Ablagen im Gefrierraum
 - Glas-Ablagen, kippbar, als Flaschenablagen nutzbar
 - Teilbare FlexiShelf-Glasablage: 1
 - Verschiebbare Türablage
 - Gefrierschubladen: 3, transparent
 - Vollautomatisches Abtauen im Kühlraum
 - Türanschlag rechts, wechselbar
 - Kabellänge: 2,4 m
- Technische Daten:******
- Jährlicher Energieverbrauch in kWh: 125
 - Gesamtnutzzinhalte (Liter): 233
 - Gesamtnutzzinhalte Kühlfächer (Liter): 112
 - Gesamtnutzzinhalte ❄️-Tiefkühlfächer (Liter): 51
 - Gesamtnutzzinhalte Kaltlagerfächer (Liter): 77
 - Luftschallemissionsklasse: B
 - Luftschallemission in dB(A) re 1 pW: 33
 - Gefriervermögen (kg/24 Std.): 8
 - Lagerzeit bei Störung (Std.): 11,5
 - Klimaklasse: SN-N-ST
- Zubehör:**
- 2 Eierablagen
 - Eiswürfelschale
- | Modell | EK9B18C | PL |
|--------|-------------|----|
| PNC | 925 573 055 | |
| SP | € 3.290,- | |

* Gültig für Kühlschränke der Energieklasse E im Vergleich zu früheren Modellen. Die Berechnung wurde von der Università Politecnica delle Marche durchgeführt. / ** Im Vergleich zu 5000 ColdSense-Kühlschränken. Basierend auf externen Tests zur Haltbarkeitsdauer von Weichkäse und gekochtem Schinken, die auf Ablagen gelagert wurden. Die Ergebnisse können je nach Art der Lebensmittel variieren. Geschätzte potenzielle Verringerung der Lebensmittelverschwendung, die nur auf der Leistung des Geräts basiert und das Nutzerverhalten nicht berücksichtigt.



★ **Passendes Sonderzubehör:**

- Entnehmbares Ausziehtablett
- Wine Rack (Siehe Seite 224)

178ER NISCHE / MULTICHILL SERIE 9000 + NOFROST EK9C18C1

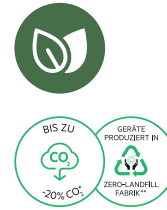

★ **Passendes Sonderzubehör:**

- Entnehmbares Ausziehtablett
- Wine Rack (Siehe Seite 224)

178ER NISCHE / MULTICHILL SERIE 9000 + NOFROST EK9D18C1

5 JAHRE HERSTELLERGARANTIE



- **10 Jahre Garantie auf den Inverter Kompressor**
- **GreenZone+ mit automatischer Humidity Control**
- **Innenraum aus 70 % recyceltem Kunststoff**
- **MultiSwitch – Gefrierfach umrüstbar auf Kühlschrank**
- **MultiChill – variable 0°C-Kälteschublade mit 4 einstellbaren Temperaturstufen (-2°C bis +7°C) und Teleskopauszügen**
- **TwinTech® – getrennte Luftzirkulation zwischen Kühl- und Gefrierraum**
- **Ecometer für ein nachhaltiges Verbraucherverhalten**
- **360° Cooling: Optimierte Luftzirkulation. Hält Lebensmittel länger frisch**
- **Festtür Technik mit SoftClosing zur leichteren Türschließung**
- **COOLMATIC*** & FROSTMATIC**
- **Urlaubsschaltung**
- **LCD-Display mit Touch Control**
- Höhenverstellbare Abstellböden im Kühlraum: 3, davon 1 teilbar
- Flexi-Space: herausnehmbare Glas-Ablagen im Gefrierraum
- Glas-Ablagen, kippbar, als Flaschenablagen nutzbar

- Teilbare FlexiShelf-Glasablage: 1
- Verschiebbare Türablage
- Gefrierschubladen: 3, transparent
- Vollautomatisches Abtauen im Kühlraum
- Gefrierraum: manuelle Abtaung
- Kabellänge: 2,4 m

Technische Daten:

- Jährlicher Energieverbrauch in kWh: 154
- Gesamtnutzinhalt (Liter): 223
- Gesamtnutzinhalt Kühlfächer (Liter): 160
- Gesamtnutzinhalt ******-Tiefkühlfächer (Liter): 62
- Gesamtnutzinhalt Kaltlagerfächer (Liter): 46,2
- Luftschallemissionsklasse: B
- Luftschallemission in dB(A) re 1 pW: 35
- Gefriervermögen (kg/24 Std.): 8,0
- Lagerzeit bei Störung (Std.): 11,5
- Klimaklasse: SN-N-ST-T
- **Zubehör:**
- 2 Eierablagen

Modell	EK9C18C1	PL
PNC	925 573 054	
SP	€ 3.190,-	

*** COOLMATIC ist ein eingetragenes Warenzeichen der Firma WAECO International GmbH.

5 JAHRE HERSTELLERGARANTIE



- **10 Jahre Garantie auf den Inverter Kompressor**
- **GreenZone+ mit automatischer Humidity Control**
- **Innenraum aus 70 % recyceltem Kunststoff**
- **MultiSwitch – Gefrierfach umrüstbar auf Kühlschrank**
- **MultiChill – variable 0°C-Kälteschublade mit 4 einstellbaren Temperaturstufen (-2°C bis +7°C) und Teleskopauszügen**
- **TwinTech® – getrennte Luftzirkulation zwischen Kühl- und Gefrierraum**
- **Ecometer für ein nachhaltiges Verbraucherverhalten**
- **360° Cooling: Optimierte Luftzirkulation. Hält Lebensmittel länger frisch**
- **Festtür Technik mit SoftClosing zur leichteren Türschließung**
- **COOLMATIC*** & FROSTMATIC**
- **Urlaubsschaltung**
- **LCD-Display mit Touch Control**
- Höhenverstellbare Abstellböden im Kühlraum: 3, davon 1 teilbar
- Flexi-Space: herausnehmbare Glas-Ablagen im Gefrierraum
- Glas-Ablagen, kippbar, als Flaschenablagen nutzbar

- Teilbare FlexiShelf-Glasablage: 1
- Verschiebbare Türablage
- Gefrierschubladen: 3, transparent
- Vollautomatisches Abtauen im Kühlraum
- Gefrierraum: manuelle Abtaung
- Kabellänge: 2,4 m

Technische Daten:

- Jährlicher Energieverbrauch in kWh: 192
- Gesamtnutzinhalt (Liter): 223
- Gesamtnutzinhalt Kühlfächer (Liter): 160
- Gesamtnutzinhalt ******-Tiefkühlfächer (Liter): 62
- Gesamtnutzinhalt Kaltlagerfächer (Liter): 46,2
- Luftschallemissionsklasse: B
- Luftschallemission in dB(A) re 1 pW: 35
- Gefriervermögen (kg/24 Std.): 8,0
- Lagerzeit bei Störung (Std.): 11,5
- Klimaklasse: SN-N-ST-T
- **Zubehör:**
- 2 Eierablagen

Modell	EK9D18C1	SL
PNC	925 573 051	
SP	€ 2.790,-	

* Sonderzubehör siehe Seite 218–227









★ **Passendes Sonderzubehör:**

- Entnehmbares Ausziehtablett
- Wine Rack (Siehe Seite 224)

178ER NISCHE / COOLING 360° SERIE 8000 + NOFROST EK8B18C









★ **Passendes Sonderzubehör:**

- Entnehmbares Ausziehtablett
- Wine Rack (Siehe Seite 224)

178ER NISCHE / COOLING 360° SERIE 8000 + NOFROST EK8C18C

5 JAHRE HERSTELLERGARANTIE



- 10 Jahre Garantie auf den Inverter Kompressor
- GreenZone+ mit automatischer Humidity Control
- Innenraum aus 70 % recyceltem Kunststoff
- ExtraChill Schublade – Ideal zur Lagerung von Fisch, Fleisch und Käse
- NoFrost-Technik im Gefrierraum – nie mehr abtauen
- TwinTech® – getrennte Luftzirkulation zwischen Kühl- und Gefrierraum
- Ecometer für ein nachhaltiges Verbraucherverhalten
- 360° Cooling: Optimierte Luftzirkulation. Hält Lebensmittel länger frisch
- COOLMATIC* & FROSTMATIC
- Urlaubsschaltung
- LCD-Display mit Touch Control
- Höhenverstellbare Abstellböden im Kühlraum: 2, davon 1 teilbar
- Flexi-Space: herausnehmbare Glas-Ablagen im Gefrierraum
- Glas-Ablagen, kippbar, als Flaschenablagen nutzbar
- Gefrierschubladen: 3, transparent
- Vollautomatisches Abtauen im Kühlraum
- Türanschlag rechts, wechselbar

- Festtür-Technik
 - Kabellänge: 2,4 m
- Technische Daten:**
- Jährlicher Energieverbrauch in kWh: 110
 - Gesamtnutzinhalt (Liter): 245
 - Gesamtnutzinhalt Kühlfächer (Liter): 182
 - Gesamtnutzinhalt ***-Tiefkühlfächer (Liter): 62,4
 - Luftschallemissionsklasse: B
 - Luftschallemission in dB(A) re 1 pW: 33
 - Gefriervermögen (kg/24 Std.): 8
 - Lagerzeit bei Störung (Std.): 11,5
 - Klimaklasse: SN-N-ST-T
- Zubehör:**
- 2 Eierablagen
 - Eiswürfelschale

Modell	EK8B18C	PL
PNC	925 553 032	
SP	€ 2.790,-	

* COOLMATIC ist ein eingetragenes Warenzeichen der Firma WAECO International GmbH.

5 JAHRE HERSTELLERGARANTIE



- 10 Jahre Garantie auf den Inverter Kompressor
- GreenZone+ mit automatischer Humidity Control
- Innenraum aus 70 % recyceltem Kunststoff
- ExtraChill Schublade – Ideal zur Lagerung von Fisch, Fleisch und Käse
- NoFrost-Technik im Gefrierraum – nie mehr abtauen
- TwinTech® – getrennte Luftzirkulation zwischen Kühl- und Gefrierraum
- Ecometer für ein nachhaltiges Verbraucherverhalten
- 360° Cooling: Optimierte Luftzirkulation. Hält Lebensmittel länger frisch
- COOLMATIC* & FROSTMATIC
- Urlaubsschaltung
- LCD-Display mit Touch Control
- Höhenverstellbare Abstellböden im Kühlraum: 2, davon 1 teilbar
- Flexi-Space: herausnehmbare Glas-Ablagen im Gefrierraum
- Glas-Ablagen, kippbar, als Flaschenablagen nutzbar
- Gefrierschubladen: 3, transparent
- Vollautomatisches Abtauen im Kühlraum
- Türanschlag rechts, wechselbar

- Festtür-Technik
 - Kabellänge: 2,4 m
- Technische Daten:**
- Jährlicher Energieverbrauch in kWh: 138
 - Gesamtnutzinhalt (Liter): 245
 - Gesamtnutzinhalt Kühlfächer (Liter): 182
 - Gesamtnutzinhalt ***-Tiefkühlfächer (Liter): 62,4
 - Luftschallemissionsklasse: B
 - Luftschallemission in dB(A) re 1 pW: 35
 - Gefriervermögen (kg/24 Std.): 7,5
 - Lagerzeit bei Störung (Std.): 11
 - Klimaklasse: SN-N-ST-T
- Zubehör:**
- 2 Eierablagen
 - Eiswürfelschale

Modell	EK8C18C	PL
PNC	925 553 057	
SP	€ 2.370,-	

* Sonderzubehör siehe Seite 218–227



★ **Passendes Sonderzubehör:**

- Entnehmbares Ausziehtablett
- Wine Rack (Siehe Seite 224)

178ER NISCHE / COOLING 360° SERIE 8000 + NOFROST EK8D18C1

5 JAHRE HERSTELLERGARANTIE



- 10 Jahre Garantie auf den Inverter Kompressor
- GreenZone+ mit automatischer Humidity Control
- Innenraum aus 70 % recyceltem Kunststoff
- ExtraChill Schublade – Ideal zur Lagerung von Fisch, Fleisch und Käse
- NoFrost-Technik im Gefrierraum – nie mehr abtauen
- TwinTech® – getrennte Luftzirkulation zwischen Kühl- und Gefrierraum
- Ecometer für ein nachhaltiges Verbraucherverhalten
- 360° Cooling: Optimierte Luftzirkulation. Hält Lebensmittel länger frisch
- COOLMATIC* & FROSTMATIC
- Höhenverstellbare Abstellböden im Kühlraum: 2, davon 1 teilbar
- LCD-Display mit Touch Control
- Glas-Ablagen, kippbar, als Flaschenablagen nutzbar
- Gefrierschubladen: 3, transparent
- Vollautomatisches Abtauen im Kühlraum
- Türanschlag rechts, wechselbar
- Festtür-Technik
- Kabellänge: 2,4 m

- Technische Daten:**
- Jährlicher Energieverbrauch in kWh: 173
 - Gesamtnutzzinhalt (Liter): 245
 - Gesamtnutzzinhalt Kühlfächer (Liter): 182
 - Gesamtnutzzinhalt ❄️-Tiefkühlfächer (Liter): 62,4
 - Luftschallemissionsklasse: B
 - Luftschallemission in dB(A) re 1 pW: 35
 - Gefriervermögen (kg/24 Std.): 7,3
 - Lagerzeit bei Störung (Std.): 11
 - Klimaklasse: SN-N-ST-T

- Zubehör:**
- 2 Eierablagen
 - Eiswürfelschale

Modell	EK8D18C1	SL
PNC	925 553 055	
SP	€ 2.590,-	

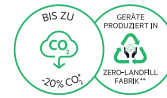

★ **Passendes Sonderzubehör:**

- Entnehmbares Ausziehtablett
- Wine Rack (Siehe Seite 224)

178ER NISCHE / GREENZONE SERIE 7000 + NOFROST EK7E18F1

5 JAHRE HERSTELLERGARANTIE



- 10 Jahre Garantie auf den Inverter Kompressor
- GreenZone+ mit automatischer Humidity Control
- Innenraum aus 70 % recyceltem Kunststoff
- NoFrost-Technik im Gefrierraum – nie mehr abtauen
- TwinTech® – getrennte Luftzirkulation zwischen Kühl- und Gefrierraum
- Ecometer für ein nachhaltiges Verbraucherverhalten
- Multiflow: Optimierte Luftzirkulation. Hält Lebensmittel länger frisch
- COOLMATIC* & FROSTMATIC
- LCD-Display mit Touch Control
- Höhenverstellbare Abstellböden im Kühlraum: 4, davon 1 teilbar
- Flexi-Space: herausnehmbare Glas-Ablagen im Gefrierraum
- Glas-Ablagen, kippbar, als Flaschenablagen nutzbar
- Eine teilbare FlexiShelf-Glas-Ablage
- Verschiebbare Türablage
- Gefrierschubladen: 3, transparent
- Vollautomatisches Abtauen im Kühlraum
- Türanschlag rechts, wechselbar
- Festtür-Technik
- Kabellänge: 2,4 m

- Technische Daten:**
- Jährlicher Energieverbrauch in kWh: 217
 - Gesamtnutzzinhalt (Liter): 245
 - Gesamtnutzzinhalt Kühlfächer (Liter): 182
 - Gesamtnutzzinhalt ❄️-Tiefkühlfächer (Liter): 62,4
 - Luftschallemissionsklasse: B
 - Luftschallemission in dB(A) re 1 pW: 35
 - Gefriervermögen (kg/24 Std.): 7
 - Lagerzeit bei Störung (Std.): 11,5
 - Klimaklasse: SN-N-ST-T

- Zubehör:**
- 2 Eierablagen
 - Eiswürfelschale

Modell	EK7E18F1	SL
PNC	925 553 052	
SP	€ 1.890,-	

* Sonderzubehör siehe Seite 218–227



NEU



★ **Passendes Sonderzubehör:**

- Entnehmbares Ausziehtablett
- Wine Rack

(Siehe Seite 224)

178ER NISCHE /
TWINTECH® NOFROST SERIE 6000
EK6E18S

5 JAHRE HERSTELLERGARANTIE



- **10 Jahre Garantie auf den Inverter Kompressor**
- **Innenraum aus 70 % recyceltem Kunststoff**
- **NoFrost-Technik im Gefrier- raum – nie mehr abtauen**
- **TwinTech® – getrennte Luftzirkulation zwischen Kühl- und Gefrierraum**
- ProFresh-Technologie: hält Lebensmittel länger frisch
- FROSTMATIC
- Elektronische Temperaturregelung
- Höhenverstellbare Glasablagen im Kühlraum: 3
- Flexi-Space: herausnehmbare Glas-Ablagen im Gefrierraum
- Glas-Ablagen, kippbar, als Flaschenablagen nutzbar
- Verschiebbare Türablage
- Obst- und Gemüseschubladen: 1
- Gefrierschubladen: 3, transparent
- Vollautomatisches Abtauen im Kühlraum
- Dynamische Umluftkühlung

- Türanschlag rechts, wechselbar
- Schlepptür-Technik
- Kabellänge: 2,4 m

Technische Daten:

- Jährlicher Energieverbrauch in kWh: 217
- Gesamtnutzzinhalt (Liter): 249
- Gesamtnutzzinhalt Kühlfächer (Liter): 186
- Gesamtnutzzinhalt ❄️❄️❄️-Tiefkühlfächer (Liter): 62,4
- Luftschallemissionsklasse: C
- Luftschallemission in dB(A) re 1 pW: 37
- Gefriervermögen (kg/24 Std.): 5
- Lagerzeit bei Störung (Std.): 10
- Klimaklasse: SN-N-ST-T

Zubehör:

- 1 Eierablage

Modell	EK6E18S	SL
PNC	925 555 021	
SP	€ 1.490,-	



★ **Passendes Sonderzubehör:**

- Entnehmbares Ausziehtablett
- Wine Rack (Siehe Seite 224)

178ER NISCHE /
COLDSENSE SERIE 5000
EK5D18F1

5 JAHRE HERSTELLERGARANTIE



- 10 Jahre Garantie auf den Inverter Kompressor
- LowFrost-Technik im Gefrierraum – weniger Eisbildung und sehr schnelles Abtauen
- Getrennte Temperaturregelung von Kühl- und Gefrierraum
- FROSTMATIC
- LED-Display
- ColdSense – stabilere Temperatur Dank zusätzlichem Kältesensor
- Höhenverstellbare Glasablagen im Kühlraum: 4
- Flexi-Space: herausnehmbare Glas-Ablagen im Gefrierraum
- Glas-Ablagen, kippbar, als Flaschenablagen nutzbar
- Obst- und Gemüseschubladen: 2
- Feuchtigkeitsregulierung für die Obst- und Gemüseschublade
- Gefrierschubladen: 3, transparent
- Vollautomatisches Abtauen im Kühlraum
- Gefrierraum: manuelle Abtaugung
- Türanschlag rechts, wechselbar
- Festtür-Technik
- Kabellänge: 2,4 m

- Technische Daten:**
- Jährlicher Energieverbrauch in kWh: 175
 - Gesamtnutzzinhalt (Liter): 262
 - Gesamtnutzzinhalt Kühlfächer (Liter): 189
 - Gesamtnutzzinhalt ***-Tiefkühlfächer (Liter): 72,7
 - Luftschallemissionsklasse: B
 - Luftschallemission in dB(A) re 1 pW: 34
 - Gefriervermögen (kg/24 Std.): 4,5
 - Lagerzeit bei Störung (Std.): 11,5
 - Klimaklasse: SN-N-ST-T

- Zubehör:**
- 2 Eierablagen
 - Eisschaber
 - Eiswürfelschale

Modell	EK5D18F1	PL
PNC	925 524 054	
SP	€ 1.690,-	



★ **Passendes Sonderzubehör:**

- Entnehmbares Ausziehtablett
- Wine Rack (Siehe Seite 224)

178ER NISCHE /
COLDSENSE / SERIE 5000
EK5E18S1

5 JAHRE HERSTELLERGARANTIE



- 10 Jahre Garantie auf den Inverter Kompressor
- LowFrost-Technik im Gefrierraum – weniger Eisbildung und sehr schnelles Abtauen
- FROSTMATIC
- LED-Display
- ColdSense – stabilere Temperatur Dank zusätzlichem Kältesensor
- Höhenverstellbare Glasablagen im Kühlraum: 4
- Flexi-Space: herausnehmbare Glas-Ablagen im Gefrierraum
- Glas-Ablagen, kippbar, als Flaschenablagen nutzbar
- Obst- und Gemüseschubladen: 2
- Feuchtigkeitsregulierung für die Obst- und Gemüseschublade
- Gefrierschubladen: 3, transparent
- Vollautomatisches Abtauen im Kühlraum
- Gefrierraum: manuelle Abtaugung
- Dynamische Umluftkühlung
- Türanschlag rechts, wechselbar
- Schlepptür-Technik
- Kabellänge: 2,4 m

- Technische Daten:**
- Jährlicher Energieverbrauch in kWh: 220
 - Gesamtnutzzinhalt (Liter): 269
 - Gesamtnutzzinhalt Kühlfächer (Liter): 196
 - Gesamtnutzzinhalt ***-Tiefkühlfächer (Liter): 72,7
 - Luftschallemissionsklasse: B
 - Luftschallemission in dB(A) re 1 pW: 34
 - Gefriervermögen (kg/24 Std.): 3,3
 - Lagerzeit bei Störung (Std.): 11,5
 - Klimaklasse: SN-N-ST-T

- Zubehör:**
- 2 Eierablagen
 - Eisschaber
 - Eiswürfelschale

Modell	EK5E18S1	SL
PNC	925 503 377	
SP	€ 1.170,-	

* Sonderzubehör siehe Seite 218–227

INNOVATIVE KÄLTEGERÄTE FÜR LÄNGERE FRISCHE

Die neue Generation der AEG Kühl- und Gefriergeräte wurde speziell für einen umweltbewussteren Umgang mit Lebensmitteln entwickelt. Fortschrittliche Kühltechnologien garantieren dir jederzeit ideale Lagerbedingungen. So helfen wir dir täglich dabei, die Qualität deiner Lebensmittel länger zu bewahren, weniger zu verschwenden und insgesamt besser mit kostbaren Ressourcen umzugehen.



LongFresh 0° Technologie

Die LongFresh-Fächer bieten einen kälteren Bereich für empfindlichere Lebensmittel. Dieser ist auf 0° C heruntergekühlt, was perfekt ist für die Lagerung von Fleisch, Fisch oder anderen frischen Zutaten.



360° Cooling

Zirkulationssystem mit mehreren Kanälen im Kühlteil, um konstant gekühlte Luft in jede Ecke zu befördern. So bleiben gelagerte Nahrungsmittel haltbarer.



NoFrost Technologie

Die NoFrost-Technologie verhindert effektiv Eisbildung, sodass kein Abtauen mehr nötig ist. Dadurch wird ein stets optimaler Betrieb ermöglicht und für lange Frische deiner Lebensmittel gesorgt.



DynamicAir

DynamicAir versorgt deinen Kühlschrank mit einem gleichmäßigen Luftstrom und hält deine Lebensmittel länger frisch



Touch Steuerung mit Ecometer**

Mit der Ecometer-Anzeige kann man per Touch-Bedienung ganz einfach energiesparende Einstellungen auswählen und gleichzeitig für optimale Kühlung sorgen.



Funktionen und Technologien, die dabei helfen, Energie zu sparen und Food Waste zu vermeiden.



SERIE 6000
DynamicAir



SERIE 7000
NoFrost



SERIE 9000
LongFresh 0°



* Die Innenauskleidung besteht zu 70 % aus recyceltem Kunststoff, der 13 % des gesamten Kunststoffes des Kühlschranks ausmacht. (bei ausgewählten Modellen).
** modellabhängig



GROSSE AUSZIEHBARE SCHUBLADE: GERÄUMIG GENUG FÜR DEINE GROSSEN LEBENSMITTEL

Das Kühlgerät verfügt über eine extragroße Schublade mit mehr Platz für alle deine Lebensmittel. Die Schublade lässt sich vollständig ausziehen und bleibt an Ort und Stelle gesichert, um einen einfachen Zugang zum gesamten Inhalt zu ermöglichen. Ideal zum Kühlen großer Flaschen.



EXTRAZONE-SCHUBLADE: ZUSÄTZLICHER KÜHLRAUM FÜR DEINE LEBENSMITTEL

Die ExtraZone-Schublade sorgt für Ordnung in deinem Kühlschrank. Ideal, um den Überblick und die Erreichbarkeit der verschiedenen Lebensmittel zu verbessern. So hast du deine Zutaten immer in Reichweite und Sichtweite.

KOMPROMISSLOS UMWELTSCHONEND

Unsere neuen Kühl-Gefrierkombinationen reduzieren deine CO₂-Emissionen um bis zu 20%* im Vergleich zu herkömmlichen Geräten – dank energiesparender Technologien, dem Einsatz nachhaltiger Materialien und verbesserter Recyclbarkeit.*** Darüber hinaus werden unsere Kühlgeräte in einem hochmodernen Werk mit Zero-Landfill-Zertifizierung produziert, in dem keinerlei Abfälle für die Mülldeponie anfallen.**

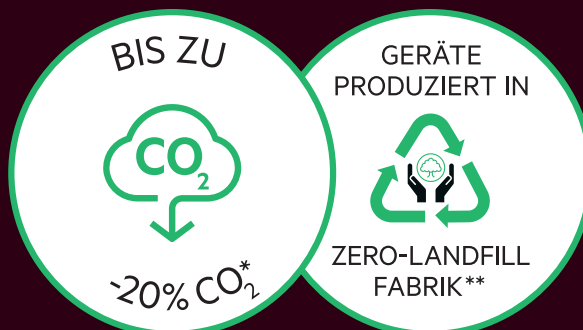

* CO₂-Emissionen aus Materialien, Herstellung und Gerätenutzung. Energieverbrauch verglichen mit dem Energieverbrauch von Geräten der Einstiegsklasse F, laut Angaben der Università Politecnica delle Marche.

** Hergestellt in einer von Intertek zertifizierten „Zero Landfill“-Fabrik.

***Auf Basis der für Recycling gesammelten Kühlschränke in der EU.



MULTIFLOW: SCHÜTZT DIE QUALITÄT DER LEBENSMITTEL

MultiFlow schützt die Qualität der Lebensmittel, indem sie die Temperatur und Feuchtigkeit im gesamten Kühlschrank stabil hält. Mehrere Luftkanäle ermöglichen eine aktive Zirkulation der Kaltluft, die so jeden Winkel erreicht.



LONGFRESH: 0° C ZONE. MAXIMALER SCHUTZ FÜR LEBENSMITTEL

Das LongFresh-Fach im 9000er Kühlschrank bietet einen kälteren Bereich für empfindlichere Lebensmittel. Dieser ist auf 0 °C heruntergekühlt, was perfekt ist für die Lagerung von Fleisch, Fisch oder anderen frischen Zutaten.



DYNAMICAIR: FÜR GLEICHMÄSSIGE KÄLTEVERTEILUNG

Die dynamische Umluftkühlung macht Schluss mit unterschiedlichen, ungewollten Temperaturzonen im Kühlteil. Ein Ventilator verteilt die Luft – und damit die Kälte – gleichmäßig im Innenraum. Dies ist ein Garant für bessere Aufbewahrungsqualität, egal auf welcher Ebene du deine Lebensmittel lagerst.

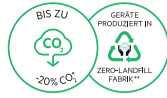

★ **Passendes Sonderzubehör:**

- Entnehmbares Ausziehtablett
- Wine Rack

(Siehe Seite 224)

178ER NISCHE /
LONGFRESH 0 °C / SERIE 9000
ER9D18C

5 JAHRE HERSTELLERGARANTIE



- **3 Klimazonen**
- **„longfresh“-0 °C-Kaltraum: hält länger frisch**
- **10 Jahre Garantie auf den Inverter Kompressor**
- **Innenraum aus 70 % recyceltem Kunststoff**
- **TwinTech® – getrennte Luftzirkulation zwischen Kühl- und 0 °C Kaltraum**
- **Ecometer für ein nachhaltiges Verbraucherverhalten**
- **SoftClosing zur leichteren Türschließung**
- Elektronische Temperaturregelung
- COOLMATIC*
- **LCD-Display mit Touch Control**
- **LED-Innenbeleuchtung mit Aufhellungseffekt im Kühlraum**
- Glas-Ablagen, kippbar, als Flaschenablagen nutzbar
- Eine teilbare FlexiShelf-Glas-Ablage
- **Drei „longfresh“-Schubladen, Teleskopauszügen**
- **Individuelle Anpassung der Temperatur im „longfresh“-0 °C-Kaltraum**
- Anzahl Glasablagen: 4, davon 1 teilbar

- Feuchtigkeitsregulierung für die Gemüseschale
- Vollautomatisches Abtauen im Kühlraum
- **Dynamische Umluftkühlung**
- Türanschlag rechts, wechselbar
- optischer und akustischer Tür-Offen-Alarm
- Festtür-Technik mit SoftClosing
- Kabellänge: 2,4 m

Technische Daten:*

• Jährlicher Energieverbrauch in kWh:	118
• Gesamtnutzzinhalte (Liter):	274
• Gesamtnutzzinhalte Kühlfächer (Liter):	274
• Gesamtnutzzinhalte Kaltlagerfächer (Liter):	74
• Luftschallemissionsklasse:	B
• Luftschallemission in dB(A) re 1 pW:	35
• Klimaklasse:	SN-N-ST-T

Zubehör:

- 2 Eierablagen

Modell	ER9D18C	PL
PNC	923 586 317	
SP	€ 1.990,-	

* COOLMATIC ist ein eingetragenes Warenzeichen der Firma WAECO International GmbH.

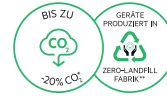

★ **Passendes Sonderzubehör:**

- Entnehmbares Ausziehtablett
- Wine Rack

(Siehe Seite 224)

178ER NISCHE /
LONGFRESH 0 °C / SERIE 9000
ES9E18C

5 JAHRE HERSTELLERGARANTIE



- **4 Klimazonen**
- **„longfresh“-0 °C-Kaltraum: hält länger frisch**
- **10 Jahre Garantie auf den Inverter Kompressor**
- **Innenraum aus 70 % recyceltem Kunststoff**
- **TwinTech® – getrennte Luftzirkulation zwischen Kühl- und 0 °C Kaltraum**
- **Ecometer für ein nachhaltiges Verbraucherverhalten**
- **SoftClosing zur leichteren Türschließung**
- Elektronische Temperaturregelung
- COOLMATIC* & FROSTMATIC
- **LCD-Display mit Touch Control**
- **LED-Innenbeleuchtung mit Aufhellungseffekt**
- Glas-Ablagen, kippbar, als Flaschenablagen nutzbar
- Eine teilbare FlexiShelf-Glas-Ablage
- **Drei „longfresh“-Schubladen, Teleskopauszügen**
- **Individuelle Anpassung der Temperatur im „longfresh“-0 °C-Kaltraum**
- **Dynamische Umluftkühlung**
- Anzahl Glasablagen: 3, davon 1 teilbar

- Vollautomatisches Abtauen im Kühlraum
- Gefrierfach: manuelle Abtauung
- Türanschlag rechts, wechselbar
- optischer und akustischer Tür-Offen-Alarm
- Festtür-Technik mit SoftClosing
- Kabellänge: 2,4 m
- **Technische Daten:**
- Jährlicher Energieverbrauch in kWh: 191
- Gesamtnutzzinhalte (Liter): 252
- Gesamtnutzzinhalte Kühlfächer (Liter): 156
- Gesamtnutzzinhalte ***-Tiefkühlfächer (Liter): 22
- Gesamtnutzzinhalte Kaltlagerfächer (Liter): 74
- Luftschallemissionsklasse: B
- Luftschallemission in dB(A) re 1 pW: 34
- Gefriervermögen (kg/24 Std.): 4,3
- Lagerzeit bei Störung (Std.): 17
- Klimaklasse: SN-N-ST

Lieferbar ab März 2025

Modell	ES9E18C	PL
PNC	923 587 322	
SP	€ 2.090,-	

* Sonderzubehör siehe Seite 218–227

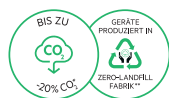

★ **Passendes Sonderzubehör:**

- Entnehmbares Ausziehtablett
- Wine Rack

(Siehe Seite 224)

178ER NISCHE /
DYNAMICAIR / SERIE 6000
ER6D18C

5 JAHRE HERSTELLERGARANTIE



- **10 Jahre Garantie auf den Inverter Kompressor**
- **Innenraum aus 70 % recyceltem Kunststoff**
- **ExtraChill Schublade – Ideal zur Lagerung von Fisch, Fleisch und Käse**
- **Ecometer für ein nachhaltiges Verbraucherverhalten**
- **SoftClosing zur leichteren Türschließung**
- Elektronische Temperaturregelung
- COOLMATIC*
- Urlaubsschaltung
- **LCD-Display mit Touch Control**
- **LED-Innenbeleuchtung im Kühlraum**
- Glas-Ablagen, kippbar, als Flaschenablagen nutzbar
- Auszugkorb auf Teleskopschienen
- Anzahl Abstellböden: 3 vollständige Abstellböden, 1 FlexiShelf
- Vollautomatisches Abtauen im Kühlraum

- **Dynamische Umluftkühlung**
- Türanschlag rechts, wechselbar
- optischer und akustischer Tür-Offen-Alarm
- Festtür-Technik mit SoftClosing
- Kabellänge: 2,4 m

Technische Daten:

- Jährlicher Energieverbrauch in kWh: 91
- Gesamtnutzzinhalte Kühlfächer (Liter): 310
- Luftschallemissionsklasse: B
- Luftschallemission in dB(A) re 1 pW: 32
- Klimaklasse: SN-N-ST

Zubehör:

- 1 Eierablage

Modell	ER6D18C	SL
PNC	923 584 353	
SP	€ 1.690,-	

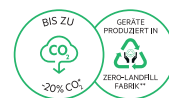

★ **Passendes Sonderzubehör:**

- Entnehmbares Ausziehtablett
- Wine Rack

(Siehe Seite 224)

178ER NISCHE /
DYNAMICAIR / SERIE 6000
ES6D18C

5 JAHRE HERSTELLERGARANTIE



- **CustomFlex® – unser einzigartiges flexibles Türablage-system**
- **Innenraum aus 70 % recyceltem Kunststoff**
- **ExtraChill Schublade – Ideal zur Lagerung von Fisch, Fleisch und Käse**
- **Ecometer für ein nachhaltiges Verbraucherverhalten**
- **10 Jahre Garantie auf den Inverter Kompressor**
- **SoftClosing zur leichteren Türschließung**
- Elektronische Temperaturregelung
- COOLMATIC* & FROSTMATIC
- **LCD-Display mit Touch Control**
- **LED-Innenbeleuchtung im Kühlraum**
- Glas-Ablagen, kippbar, als Flaschenablagen nutzbar
- Auszugkorb auf Teleskopschienen
- Anzahl Abstellböden: 3 vollständige Abstellböden, 1 FlexiShelf
- Vollautomatisches Abtauen im Kühlraum
- Gefriereteil: manuelle Abtauung
- **Dynamische Umluftkühlung**
- Türanschlag rechts, wechselbar

- optischer und akustischer Tür-Offen-Alarm
- Festtür-Technik mit SoftClosing
- Kabellänge: 2,4 m

Technische Daten:

- Jährlicher Energieverbrauch in kWh: 132
- Gesamtnutzzinhalte (Liter): 283
- Gesamtnutzzinhalte Kühlfächer (Liter): 261
- Gesamtnutzzinhalte ❄️❄️❄️-Tiefkühlfächer (Liter): 22
- Luftschallemissionsklasse: B
- Luftschallemission in dB(A) re 1 pW: 31
- Gefriervermögen (kg/24 Std.): 5,7
- Lagerzeit bei Störung (Std.): 14
- Klimaklasse: SN-N-ST

Zubehör:

- 1 Eierablage

Modell	ES6D18C	SL
PNC	923 585 343	
SP	€ 1.770,-	

* Sonderzubehör siehe Seite 218–227

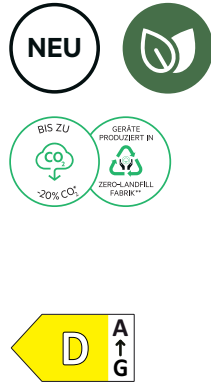

178ER NISCHE /
NOFROST / SERIE 7000
EF7D18C

5 JAHRE HERSTELLERGARANTIE



- **10 Jahre Garantie auf den Inverter Kompressor**
- **Innenraum aus 70 % recyceltem Kunststoff**
- **Ecometer für ein nachhaltiges Verbraucherverhalten**
- **SoftClosing zur leichteren Türschließung**
- Elektronische Temperaturregelung
- FROSTMATIC
- **LCD-Display mit Touch Control**
- Temperatur-Warnung: optisch & akustisch
- Tür-offen-Warnung: optisch & akustisch
- **NoFrost-Technik – nie mehr abtauen**
- Transparente Schubladen-Vollausstattung
- Gefrierschubladen: 5, transparent
- Gefrierklappen: 2, transparent
- Flexi-Space: herausnehmbare Glas-Ablagen
- Türanschlag rechts, wechselbar
- Festtür-Technik mit SoftClosing
- Kabellänge: 2,4 m

Technische Daten:

- Jährlicher Energieverbrauch in kWh: 189
- Nutzinhalt *******-Tiefkühlfächer (Liter): 212,4
- Luftschallemissionsklasse: B
- Luftschallemission in dB(A) re 1 pW: 35
- Gefriervermögen (kg/24 Std.): 18,5
- Lagerzeit bei Störung (Std.): 10
- Klimaklasse: SN-N-ST-T

Zubehör:

- Eiswürfelschale

Modell	EF7D18C	PL
PNC	922 784 342	
SP	€ 1.890,-	

* COOLMATIC ist ein eingetragenes Warenzeichen der Firma WAECO International GmbH.

* Sonderzubehör siehe Seite 218–227



★ **Passendes Sonderzubehör:**

- Entnehmbares Ausziehtablett
- Wine Rack (Siehe Seite 224)



★ **Passendes Sonderzubehör:**

- Entnehmbares Ausziehtablett
- Wine Rack (Siehe Seite 224)

140ER NISCHE /
LONGFRESH 0 °C / SERIE 9000
SANTO SKE814D9ZC

140ER NISCHE /
LONGFRESH 0 °C / SERIE 9000
SANTO SFE814D9ZC

5 JAHRE HERSTELLERGARANTIE

5 JAHRE HERSTELLERGARANTIE



- 3 Klimazonen
- „longfresh“-0 °C-Kaltraum: hält länger frisch
- 10 Jahre Garantie auf den Inverter Kompressor
- TwinTech® – getrennte Luftzirkulation zwischen Kühl- und 0 °C Kaltraum
- SoftClosing zur leichteren Türschließung
- Elektronische Temperaturregelung
- COOLMATIC*
- LCD-Display mit Touch Control
- LED-Innenbeleuchtung mit Aufhellungseffekt im Kühlraum
- Top Türausstattung: transparente Abstellfächer mit Metall-Applikationen
- Glas-Ablagen, kippbar, als Flaschenablagen nutzbar
- Eine teilbare FlexiShelf-Glas-Ablage
- Zwei „longfresh“-Schubladen mit individueller Feuchteregelung und Teleskopauszügen
- Individuelle Anpassung der Temperatur im „longfresh“-0 °C-Kaltraum
- Dynamische Umluftkühlung
- Türanschlag rechts, wechselbar

- Festtür-Technik mit SoftClosing
 - Kabellänge: 2,4 m
- Technische Daten:**
- Jährlicher Energieverbrauch in kWh: 111
 - Gesamtnutzinhalt (Liter): 209
 - Gesamtnutzinhalt Kühlfächer (Liter): 209
 - Gesamtnutzinhalt Kaltlagerfächer (Liter): 58,4
 - Luftschallemissionsklasse: C
 - Luftschallemission in dB(A) re 1 pW: 38
 - Klimaklasse: SN-N-ST

- Zubehör:**
- 2 Eierablagen

Modell	SKE814D9ZC	SL
PNC	923 794 016	
SP	€ 1.650,-	

- 4 Klimazonen
- „longfresh“-0 °C-Kaltraum: hält länger frisch
- 10 Jahre Garantie auf den Inverter Kompressor
- TwinTech® – getrennte Luftzirkulation zwischen Kühl- und 0 °C Kaltraum
- SoftClosing zur leichteren Türschließung
- Elektronische Temperaturregelung
- COOLMATIC* & FROSTMATIC
- LCD-Display mit Touch Control
- LED-Innenbeleuchtung mit Aufhellungseffekt im Kühlraum
- Top Türausstattung: transparente Abstellfächer mit Metall-Applikationen
- Glas-Ablagen, kippbar, als Flaschenablagen nutzbar
- Eine teilbare FlexiShelf-Glas-Ablage
- Zwei „longfresh“-Schubladen mit individueller Feuchteregelung und Teleskopauszügen
- Individuelle Anpassung der Temperatur im „longfresh“-0 °C-Kaltraum
- Dynamische Umluftkühlung

- Türanschlag rechts, wechselbar
- Festtür-Technik mit SoftClosing
- Kabellänge: 2,4 m

Technische Daten:

- Jährlicher Energieverbrauch in kWh: 141
- Gesamtnutzinhalt (Liter): 187
- Gesamtnutzinhalt Kühlfächer (Liter): 173
- Gesamtnutzinhalt ***-Tiefkühlfächer (Liter): 14,2
- Gesamtnutzinhalt Kaltlagerfächer (Liter): 58,4
- Luftschallemissionsklasse: C
- Luftschallemission in dB(A) re 1 pW: 37
- Gefriervermögen (kg/24 Std.): 3,5
- Lagerzeit bei Störung (Std.): 11,3
- Klimaklasse: SN-N-ST

- Zubehör:**
- 2 Eierablagen

Modell	SFE814D9ZC	SL
PNC	923 795 020	
SP	€ 1.770,-	

* Sonderzubehör siehe Seite 218–227



★ **Passendes Sonderzubehör:**

- Entnehmbares Ausziehtablett
- Wine Rack

(Siehe Seite 224)

123ER NISCHE /
OPTISPACE / SERIE 5000
ER5D12F

5 JAHRE HERSTELLERGARANTIE



- OptiSpace: funktionaler Innenraum bietet praktischen Stauraum für Lebensmittel
- Elektronische Temperaturregelung
- COOLMATIC*
- Urlaubsschaltung
- **LCD-Display mit Touch Control**
- **LED-Innenbeleuchtung seitlich mit Aufhellungseffekt im Kühlraum**
- Glas-Ablagen, kippbar, als Flaschenablagen nutzbar
- Eine teilbare FlexiShelf-Glas-Ablage
- Verschiebbare Türablage
- Anzahl Abstellböden: 4, davon 1 teilbar
- Obst- und Gemüseschublade: 1
- Türanschlag rechts, wechselbar
- Tür-offen-Warnung
- Festtür-Technik
- Kabellänge: 2,4 m

Technische Daten:

- Jährlicher Energieverbrauch in kWh: 81
- Nutzinhalt Kühlfächer (Liter): 203
- Luftschallemissionsklasse: B
- Luftschallemission in dB(A) re 1 pW: 35
- Klimaklasse: SN-N-ST-T

Zubehör:

- 2 Eierablagen

Modell	ER5D12F	SL
PNC	933 033 256	
SP	€ 1.350,-	



★ **Passendes Sonderzubehör:**

- Entnehmbares Ausziehtablett
- Wine Rack

(Siehe Seite 224)

123ER NISCHE /
OPTISPACE / SERIE 5000
ES5D12F

5 JAHRE HERSTELLERGARANTIE



- OptiSpace: funktionaler Innenraum bietet praktischen Stauraum für Lebensmittel
- Elektronische Temperaturregelung
- COOLMATIC* & FROSTMATIC
- **LCD-Display mit Touch Control**
- **LED-Innenbeleuchtung seitlich im Kühlraum**
- Glas-Ablagen, kippbar, als Flaschenablagen nutzbar
- Eine teilbare FlexiShelf-Glas-Ablage
- Verschiebbare Türablage
- Anzahl Abstellböden: 3, davon 1 teilbar
- Obst- und Gemüseschublade: 1
- Vollautomatisches Abtauen im Kühlraum
- Gefrierteil: manuelle Abtauung
- Türanschlag rechts, wechselbar
- Tür-offen-Warnung
- Festtür-Technik
- Kabellänge: 2,4 m

Technische Daten:

- Jährlicher Energieverbrauch in kWh: 116
- Gesamtnutzinhalt (Liter): 181
- Gesamtnutzinhalt Kühlfächer (Liter): 167
- Gesamtnutzinhalt -Tiefkühlfächer (Liter): 14
- Luftschallemissionsklasse: B
- Luftschallemission in dB(A) re 1 pW: 33
- Gefriervermögen (kg/24 Std.): 3,1
- Lagerzeit bei Störung (Std.): 9,8
- Klimaklasse: SN-N-ST-T

Zubehör:

- 2 Eierablagen

Modell	ES5D12F	SL
PNC	933 033 361	
SP	€ 1.390,-	

* COOLMATIC ist ein eingetragenes Warenzeichen der Firma WAECO International GmbH.

* Sonderzubehör siehe Seite 218–227



88ER NISCHE /
OPTISPACE / SERIE 5000
ER5D88F

5 JAHRE HERSTELLERGARANTIE



- OptiSpace: funktionaler Innenraum bietet praktischen Stauraum für Lebensmittel
- Elektronische Temperaturregelung
- COOLMATIC*
- **Urlaubsschaltung**
- **LCD-Display mit Touch Control**
- **LED-Innenbeleuchtung mit Aufhellungseffekt im Kühlraum**
- Glas-Ablagen, kippbar, als Flaschenablagen nutzbar
- Eine teilbare FlexiShelf-Glas-Ablage
- Verschiebbare Türablage
- Anzahl Abstellböden: 3, davon davon 1 teilbar
- Obst- und Gemüseschublade: 1
- Vollautomatisches Abtauen im Kühlraum
- Türanschlag rechts, wechselbar
- Tür-offen-Warnung
- Festtür-Technik
- Kabellänge: 2,4 m

Technische Daten:

- Jährlicher Energieverbrauch in kWh: 74
- Nutzinhalt Kühlfächer (Liter): 137
- Luftschallemissionsklasse: B
- Luftschallemission in dB(A) re 1 pW: 33
- Klimaklasse: SN-N-ST-T

Zubehör:

- 2 Eierablagen

Modell	ER5D88F	SL
PNC	933 019 592	
SP	€ 950,-	



88ER NISCHE /
OPTISPACE / SERIE 5000
ES5D88F

5 JAHRE HERSTELLERGARANTIE



- OptiSpace: funktionaler Innenraum bietet praktischen Stauraum für Lebensmittel
- Elektronische Temperaturregelung
- COOLMATIC* & FROSTMATIC
- **LCD-Display mit Touch Control**
- **LED-Innenbeleuchtung seitlich mit Aufhellungseffekt im Kühlraum**
- Glas-Ablagen, kippbar, als Flaschenablagen nutzbar
- Eine teilbare FlexiShelf-Glas-Ablage
- Verschiebbare Türablage
- Anzahl Abstellböden: 2, davon davon 1 teilbar
- Obst- und Gemüseschublade: 1
- Vollautomatisches Abtauen im Kühlraum
- Gefrierteil: manuelle Abtauung
- Türanschlag rechts, wechselbar
- Tür-offen-Warnung
- Festtür-Technik
- Kabellänge: 2,4 m

Technische Daten:

- Jährlicher Energieverbrauch in kWh: 114
- Gesamtnutzinhalt (Liter): 118
- Gesamtnutzinhalt Kühlfächer (Liter): 104
- Gesamtnutzinhalt *******-Tiefkühlfächer (Liter): 14
- Luftschallemissionsklasse: B
- Luftschallemission in dB(A) re 1 pW: 35
- Gefriervermögen (kg/24 Std.): 2,6
- Lagerzeit bei Störung (Std.): 9
- Klimaklasse: SN-N-ST-T

Zubehör:

- 2 Eierablagen

Modell	ES5D88F	SL
PNC	933 020 587	
SP	€ 990,-	

* COOLMATIC ist ein eingetragenes Warenzeichen der Firma WAECO International GmbH.

* Sonderzubehör siehe Seite 218–227

DIE 5 FUNDAMENTE DER RICHTIGEN WEINLAGERUNG



Konstante Temperaturen

Gleichbleibende Temperaturen sind das A und O bei der Lagerung deiner Weine: sowohl zum Erhalt der Aromen als auch für eine ausgewogene Reifung.



Mehr als 50 % Luftfeuchtigkeit

Eine Luftfeuchtigkeit von über 50 % ist vor allem für intakte Korken und zur Vermeidung von Oxidationsprozessen ausschlaggebend.



Dunkle Lagerung

Neben Temperaturschwankungen und Oxidation ist Licht einer der schlimmsten Feinde von Wein und kann sehr schnell negative Auswirkungen auf Geschmack und Farbe haben. Deshalb sollte er keinesfalls über einen längeren Zeitraum hellem Licht bzw. Sonnenlicht ausgesetzt werden.



Keine Vibrationen

Erschütterungen und Bewegungen beschleunigen den Reifeprozess deines Weines und können so sein feines Gleichgewicht stören. Deine Weinsammlung sollte in einem Weinkeller oder Weinklimaschrank gelagert werden, weit weg von Wäschetrocknern, Geschirrspülern oder sonstigen vibrierenden Geräten, um die Erschütterungen so gering wie möglich zu halten.



Gute Belüftung

Zur Vermeidung von Schimmelbildung, die unerwünschte Gerüche verursacht und den Korken beeinträchtigt, sorgen wir für eine natürliche Dauerbelüftung mittels „Umlufteffekt“, der dem Klimaschrank konstant neue Luft von außen zuführt.

ANSPRUCHSVOLLES DESIGN. OPTIMALE LAGERUNG



Dual-Zone Pro des Modells NSW8D826GT verfügt über zwei separate Bereiche, die individuell eingestellt werden können, um deine Weine bei optimaler Serviertemperatur zu halten: 6–12 °C für Weißweine oder Sekt und 14–20 °C für Rotweine. Oder stelle eine Zone zwischen 12–14 °C für optimale Lagerbedingungen ein.



Perfektioniertes Regalsystem –

Lagere deine gesamte Sammlung in unserem Premium Weinklimaschrank, unabhängig der Flaschengröße. Die ausziehbaren Premium-Holzablagen bieten den idealen Abstand für alle 750-ml-Flaschentypen – sogar deinen Lieblings-Champagner, ohne das Etikett zu zerkratzen.



Die perfekte Beleuchtung für deine Weinsammlung. Volle Sicht auf jedes Regal mit gleichmäßiger LED-Beleuchtung.



Die integrierte Griffmulde bietet Komfort, leichte Reinigung und moderne Optik.





UNTERBAU-WEINKLIMASCHRANK
SERIE 8000 MIT DUAL-ZONE PRO
NSW8D826GT



UNTERBAU-WEINKLIMASCHRANK
SERIE 8000
NSW8S823GT

5 JAHRE HERSTELLERGARANTIE



- Cellar Pro 5 Weinklimaschrank: konstante Temperaturen, mehr als 50 % Luftfeuchtigkeit, dunkle Lagerung, erschütterungsfreies Umfeld, gute Belüftung
 - Design: MattBlack
 - Premium Holzregale passend für jeden Flaschentyp
 - 820 mm Nischenhöhe
 - **10 Jahre Garantie auf den Inverter Kompressor**
 - Elektronische Temperaturregelung
 - **LCD-Display mit Touch Control**
 - **LED-Innenbeleuchtung im Kühlraum**
 - Anzahl Holzablagen: 3
 - **Dynamische Umluftkühlung**
 - Vollautomatisches Abtauen im Kühlraum
 - Türanschlag: rechts, wechselbar
 - **Aktivkohlefilter zur Reinigung der Umgebungsluft** nimmt schlechte Gerüche auf und verhindert, dass dein Wein verunreinigt wird oder seine Geschmacksqualitäten verliert
 - optischer und akustischer Tür-Offen-Alarm
 - Verstellbare Füße
 - Temperaturalarm, optisch und akustisch
 - Kabellänge: 1,8 m
- Technische Daten:**
- Jährlicher Energieverbrauch in kWh: 146
 - Anzahl der Standardweinflaschen: 40
 - Gesamtnutzzinhalt (Liter): 122
 - Luftschallemissionsklasse: B
 - Luftschallemission in dB(A) re 1 pW: 34
 - Klimaklasse: SN-N-ST

Modell	NSW8D826GT	SL
PNC	923 421 452	
SP	€ 3.490,-	

5 JAHRE HERSTELLERGARANTIE



- Cellar Pro 5 Weinklimaschrank: konstante Temperaturen, mehr als 50 % Luftfeuchtigkeit, dunkle Lagerung, erschütterungsfreies Umfeld, gute Belüftung
 - Design: MattBlack
 - Premium Holzregale passend für jeden Flaschentyp
 - 820 mm Nischenhöhe
 - Elektronische Temperaturregelung
 - **LED-Innenbeleuchtung im Kühlraum**
 - Anzahl Holzablagen: 5
 - **Dynamische Umluftkühlung**
 - Vollautomatisches Abtauen im Kühlraum
 - Türanschlag: rechts, wechselbar
 - optischer und akustischer Tür-Offen-Alarm
 - Verstellbare Füße
 - Temperaturalarm, optisch und akustisch
 - Kabellänge: 1,8 m
- Technische Daten:**
- Jährlicher Energieverbrauch in kWh: 139
 - Anzahl der Standardweinflaschen: 18
 - Gesamtnutzzinhalt (Liter): 56
 - Luftschallemissionsklasse: C
 - Luftschallemission in dB(A) re 1 pW: 36
 - Klimaklasse: SN-N-ST

Modell	NSW8S823GT	SL
PNC	923 421 450	
SP	€ 2.350,-	



WEINTEMPERIER-SCHRANK
UNTERBAU 60 CM SERIE 5000
AWUS052B5B

5 JAHRE HERSTELLERGARANTIE



- 822 mm Nischenhöhe
- Elektronische Temperaturregelung mit digitaler Anzeige
- Innenbeleuchtung im Kühlraum: LED
- Premium Black
- Holzablagen: 6
- **Dynamische Umluftkühlung**
- Türanschlag: rechts, wechselbar
- Verstellbare Füße
- Antivibrationsschutz
- Kabellänge: 1,8 m

Technische Daten:

- Jährlicher Energieverbrauch in kWh: 148
- Anzahl der Standardweinflaschen: 52
- Gesamtnutzinhalt (Liter): 145
- Luftschallemissionsklasse: D
- Luftschallemission in dB(A) re 1 pW: 42
- Klimaklasse: N-ST

Modell	AWUS052B5B	SL
PNC	923 421 304	
SP	€ 1.990,-	

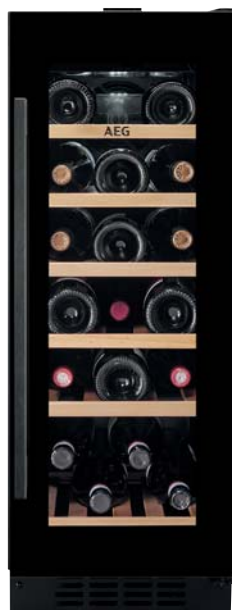

WEINTEMPERIER-SCHRANK
UNTERBAU 30 CM SERIE 5000
AWUS020B5B

5 JAHRE HERSTELLERGARANTIE



- 822 mm Nischenhöhe
- Elektronische Temperaturregelung mit digitaler Anzeige
- Innenbeleuchtung im Kühlraum: LED
- Premium Black
- Höhenverstellbare Holzablagen: 6
- **Dynamische Umluftkühlung**
- Türanschlag: rechts, wechselbar
- Verstellbare Füße
- Antivibrationsschutz
- Kabellänge: 1,8 m

Technische Daten:

- Jährlicher Energieverbrauch in kWh: 137
- Anzahl der Standardweinflaschen: 20
- Gesamtnutzinhalt (Liter): 58
- Luftschallemissionsklasse: D
- Luftschallemission in dB(A) re 1 pW: 42
- Klimaklasse: N-ST

Modell	AWUS020B5B	SL
PNC	923 421 302	
SP	€ 1.390,-	

* Sonderzubehör siehe Seite 218–227

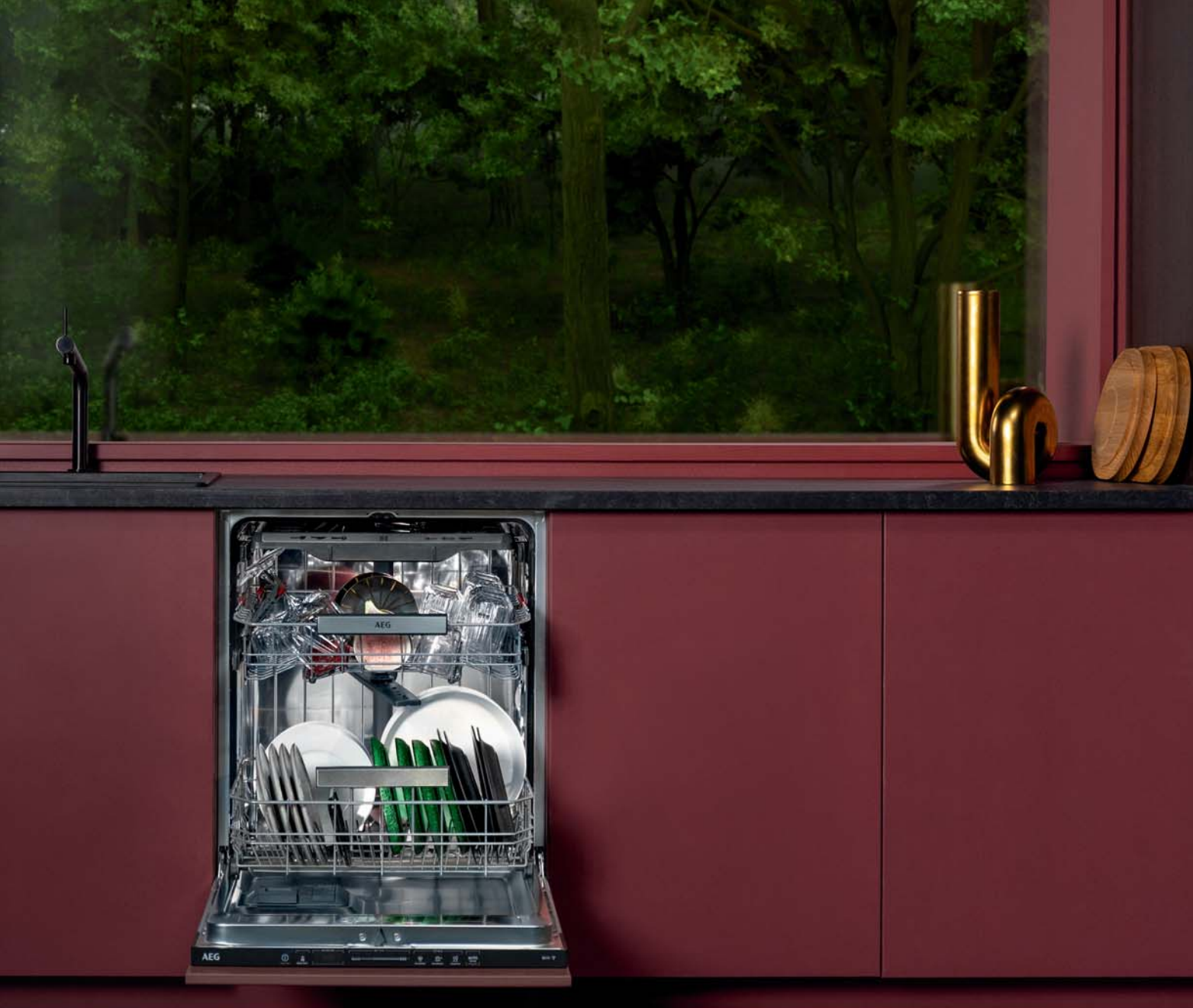

GESCHIRRSPÜLEN

Geschirrspüler

Vollintegriert 60 cm, XXL	201
Vollintegriert 60 cm	208
Teilintegriert 60 cm, XXL	209
Teilintegriert 60 cm	209
Vollintegriert 45 cm	210

Die Maßskizzen und Einbautechnik findest Du im Maßskizzenkatalog oder online mit diesem QR Code:



Maßskizzen

DIE AEG GESCHIRRRSPÜLER IM ÜBERBLICK

Unser Geschirrspülersortiment für höchsten Standard. Glänzende Ergebnisse für dein Geschirr nach jedem Spülgang. Vom mühelosen Be- und Entladen, bis hin zu glänzenden Reinigungs- und Trockenergebnissen, lassen wir keine Wünsche offen.



ComfortLift®

Der erste Unterkorb, der dir entgegenkommt. Mit einem Handgriff hebt sich der untere Korb sanft nach oben, auf eine bequeme Arbeitshöhe. So lässt sich der Geschirrspüler mühelos und ohne Bücken ein- und ausräumen.



SprayZone

Reinigt 3x intensiver als Standardprogramme. Die Funktion bietet eine bis zu drei Mal bessere Reinigungsleistung im Vergleich zu Standardprogrammen. Sie reinigt das Geschirr intensiv in der zugeordneten Zone und entfernt dabei selbst hartnäckige Speisereste. Nie wieder Einweichen oder Vorspülen.



QuickSelect

Per Fingertipp bestimmst du, wie lange der Spülgang dauern soll. Mittels des Ecometers kannst du ablesen, wie ökologisch das gewählte Reinigungsprogramm ist. Wähle in fünf Stufen zwischen eher langsameren, aber energieeffizienteren oder schnelleren Programmen mit mehr Verbrauch.



Satelliten-Sprüharm

Der Sprüharm mit Doppelrotation bietet eine bis zu dreimal bessere Sprühabdeckung. Die feine Verteilung des Sprühwassers erreicht jeden Winkel. Hartnäckige Verschmutzungen werden leichter gelöst und gleichzeitig Wasser gespart.



GlassCare

GlassCare: Besondere Pflege empfindlicher Beladung. SoftSpikes & SoftGrips: Sicherer Halt für deine Gläser.



ComfortRails

Die Teleskopauszüge ComfortRails lassen den Oberkorb und die Besteckschublade sanft in den Geschirrspüler gleiten.



AirDry Technologie

Am Ende der Trocknungsphase wird die Tür automatisch 10 cm geöffnet. Das Geschirr trocknet fleckenfrei. Es ist kein Nachtrocknen notwendig und spart Energie.



**Weitere Hilfe
bei der
Geräteauswahl**



Funktionen und Technologien, die dabei helfen, Energie und Zeit zu sparen.

Connectivity:

Nur eine gut gepflegte Geschirrspülmaschine sorgt für perfekte Ergebnisse bei jedem Spülgang. Die AEG App unterstützt mit einfachen Schritt-für-Schritt Anweisungen und praktischen Pflegeerinnerungen: Vom Einstellen der Wasserhärte bis hin zum Säubern von Sieb oder Sprüharm.

SERIE 6000
SatelliteClean®

SERIE 7000
GlassCare

SERIE 8000
SprayZone

SERIE 9000
ComfortLift®

BESTE AUSSTATTUNG

Energy class icons: C A/G, D A/G, A A/G, B A/G, C A/G, D A/G, A A/G, A A/G, C A/G, E A/G.

Feature icons: Hand icon, Globe icon, Dishwasher icon, Spray arm icon, Filter icon, Heating element icon.

* modellabhängig

BESTE ENERGIEKLASSEN



10% EFFIZIENTER
ALS DER GRENZ-
WERT DER ENERGIE-
EFFIZIENZKLASSE A*

* Nach der Verordnung (EU) Nr. 2019/2017



SPART MEHR ALS
40 % ENERGIE*

* Berechnung basierend auf dem
Energieeffizienzindex (EEI) für AEG
Geschirrspüler der Klasse A (EEI 31,9)
im Vergleich zur Klasse E (EEI 55,9), was
einen Unterschied von 42,9 % ergibt.

Mit den neuen Energieeffizienz-
klassen A-10% und A verbessern
wir die Energieklassen für
ressourcenschonendes, energie-
sparendes Geschirrspülen.

QUICKSELECT



QuickSelect

Personalisierte Zeit-Steuerung. Optimiert
Energieverbrauch. AEG-QuickSelect lässt
dich bestimmen, wie lange die Geschirr-
Reinigung dauern soll. Dabei zeigt dir
der Ecometer, wie ökologisch der gewählte
Spülgang ist.



PROCLEAN™

Unsere ProClean™ Geschirrspüler haben bei gleichen Außenmaßen einen größeren Innenraum mit 10 Liter mehr Beladungsvolumen. Zusätzlich bringt der Satelliten-Sprüharm mit Doppelrotation Sauberkeit in jeden Winkel.



Satelliten-Sprüharm

Der ProClean™ Sprüharm mit Doppelrotation bringt Sauberkeit bis in jeden Winkel und schwer erreichbare Ecken – auch bei sperriger oder voluminöser Beladung.



Beste Energieeffizienz

10% effizienter als der Grenzwert der Energieeffizienzklasse A*.



ExtraSilent Programm

Unsere ProClean™ Geschirrspüler mit nur 37 dB sind im Betrieb besonders leise. Auch tagsüber kann das ExtraSilent Programm von Nutzen sein, störende Nebengeräusche sind mit diesem Geschirrspüler kein Problem mehr.



TimeBeam – Projektion der Restlaufanzeige

Damit die Restlaufzeit sichtbar bleibt, haben die vollintegrierten Modelle der 9er- und 8er-Serie die „TimeBeam“-Anzeige: Die noch verbleibende Zeit sieht man als Projektion auf dem Boden.

ProWater-System

ProClean™ schafft mit einem dritten Sprüharm beste Voraussetzungen für noch mehr Perfektion – auf insgesamt 5 Sprühebene.

XXL-Innenraum

Auch große Geschirrtteile wie Töpfe oder Servier-Teller mit bis zu 33 cm Durchmesser finden hier bequem Platz. Bei absolut identischen Außenmaßen bietet der XXL-Innenraum mehr Freiraum als der Wettbewerb.



BeamOnFloor 2-farbig

Die vollintegrierten FAVORIT Geschirrspüler strahlen einen roten Lichtpunkt auf den Boden ab. Das Programmende zeigt der Geschirrspüler danach mit einem grünen Lichtpunkt an.

Für alle vollintegrierten Geschirrspüler gilt: ein Gerät – 2 Möglichkeiten der Frontmontage

ProClean™-Geschirrspüler 60 cm: Schlepptürmontage „PerfectFit“ für Möbelfronten von 670–825 mm. Festtürmontage für Möbelfronten von 670–776 mm. Einstiegs-Geschirrspüler 60 cm und 45 cm: Schlepptürmontage für Möbelfronten von 645–776 mm. Festtürmontage für Möbelfronten von 645–720 mm. Dank der Schlepptürtechnik sind kleine Spaltmaße von 2 mm möglich.

Perfekt für jede Nische

Durch das Sonderzubehör FitsAll erhältst du die Möglichkeit unseren ProClean™ Standardspüler für eine Großraumnische bis 940 mm vorzubereiten. Selbst die für diese Nischenhöhe benötigten Frontlängen stellen für unsere ProClean™ Geschirrspüler kein Problem dar. Mit nur wenigen Handgriffen kann die Fußverlängerung montiert und das Gerät in die Großraumnische eingepasst werden. Dein Vorteil: nur noch ein Geschirrspüler für die Nischenhöhen von 820 bis 940 mm.

AEG SMARTKITCHEN INTELLIGENTE GERÄTEPFLEGE – FÜR MAXIMALE LEISTUNG

Die vernetzten AEG QuickSelect Geschirrspüler erleichtern dir in Kombination mit der AEG App die erstmalige Geräteeinrichtung und die umfassende Gerätepflege deutlich – für immer optimale Performance, perfekte Sauberkeit deines Koch- und Essgeschirrs und erhöhte Gerätelebensdauer.

SMART MACHINE CARE

Im Machine Care Bereich der AEG App finden sich Schritt-für-Schritt-Videotutorials und nützliche Pflege-Tipps. Ergänzend zur praktischen Kalender- und Reminder-Funktion sendet der Geschirrspüler nach 60 Spülgängen automatisch eine Benachrichtigung, um dich über eine erforderliche Gerätereinigung zu informieren.

AEG

AEG App

Download on the
App Store

GET IT ON
Google Play

MEHR PLATZ UND FLEXIBILITÄT



SoftSpikes

Die SoftSpikes im Oberkorb geben deinen wertigen Gläsern jetzt noch besseren Halt und können flexibel im Oberkorb platziert werden.

Besteckkorb

Der Besteckkorb lässt sich bequem über die vorderen Tellerhalter verschieben und das Besteckgitter kann platzsparend eingeklappt werden.

Messerhalter

Der spezielle Einsatz spült schonend und sicher lange und scharfe Messer.

Korbbremse im Unterkorb

Der Unterkorb wurde mit einer Korbbremse versehen, so dass beim Herausziehen des Unterkorbes dieser nicht über die Tür rollt.

Glasschutzsystem

Dank einem sanften Temperaturübergang in den Reinigungsphasen, der glasschonenden Wasserhärteeinstellung und einem besonderen Glas-Programm werden Gläser äußerst schonend gereinigt.

Umklappbare Tellerreihen

Bei den ProClean™ Geschirrspülern lassen sich im Unterkorb bis zu 4 Stachelreihen umlegen. Kleinere Töpfe oder Schüsseln können nicht durchfallen, große Geschirrtteile finden genug Platz.

QuickLift Höhenverstellung

Mit dem QuickLift kann die Höhe des Oberkorbes verstellt werden, um den Innenraum an größere Formate anzupassen – das geht sogar, wenn dieser voll beladen ist.

Slim-Line-Kollektion

Die neue AEG Slim-Line-Kollektion macht keine Kompromisse für kleine Küchen. Endlich Platz für das ganze Kochgeschirr: für 9 oder – mit MaxiFlex Plus Schublade – sogar für 10 Maßgedecke.

MaxiFlex Plus Besteckschublade mit 15 Maßgedecken

Beste Spülergebnisse für sperrige Küchenutensilien – von mehrteiligen Bestecken bis hin zu Küchenutensilien mit Übergröße. Die seitliche Höhe der MaxiFlex Plus Schublade schafft großzügig Raum im Oberkorb. Das Design der MaxiFlex Plus Schublade ist in der Mitte gleichmäßig tief, wodurch die Luft optimal zirkulieren kann.



ComfortRails

In mehreren Modellen lassen die Teleskopauszüge den Oberkorb und die Besteckschublade sanft in den Geschirrspüler gleiten.



SoftGrip Weinglashalter

Bei den Weinglashaltern können die Stiele der Weingläser einfach eingeklipst werden. Sicherer und fester kann kein Weinglas im Geschirrspüler stehen.

Platz für große Gläser

Durch den höheren Oberkorb bei Geräten mit Besteckkorb eröffnet sich die Möglichkeit, große Gläser auch am äußeren Rand des Oberkorbes zu platzieren.



WEITERE AUSSTATTUNGSMERKMALE



AirDry Technologie

Am Ende der Trocknungsphase wird die Tür automatisch 10 cm geöffnet. Das Geschirr trocknet fleckenfrei. Es ist kein Nachrocknen notwendig und spart Energie.



Trocknungsklasse A

Alle unsere Geschirrspüler haben die beste Trocknungsklasse A.



Beladungserkennung Sensorlogic

Die Beladungserkennung passt die notwendige Wassermenge, den Energiebedarf und die Programmabläufe entsprechend aufeinander an. Es wird nicht mehr Strom und Wasser eingesetzt als unbedingt notwendig.



AutoOff-Funktion

Die AutoOff-Funktion sorgt dafür, dass sich das Gerät zehn Minuten nach Ende des Programmes automatisch vollständig abschaltet. Es fließt kein Strom mehr, das spart zusätzlich Energie.



30-Minuten-Programm 60 °C

Das Kurz-Programm reinigt eine halbe Ladung leicht verschmutztes Tafelgeschirr in nur 30 Minuten.

Startzeitvorwahl und Restlaufanzeige

Alle ProClean™ Modelle besitzen eine Startzeitvorwahl von 1–24 Stunden für die individuelle Zeitplanung. Während das Programm läuft, kannst du die jeweils aktuelle Restlaufzeit in Minuten ablesen.



Aqua-Control-System

Das Aqua-Control-System von AEG mit doppelwandigem Zulaufschlauch und einem integrierten Auslaufschutz bietet maximale Sicherheit. Die Aqua-Alarm Funktion informiert akustisch über eine Störung.



TimeSaver

Jetzt entscheidest du über die Dauer des Programms. Mit der TimeSaver Option kannst du die Programmdauer um bis zu 50 % kürzen. Ganz nach deinem Zeitplan.

Salz- und Klarspüleranzeige

Diese LED-Anzeigen signalisiert dir sofort, dass der Vorrat an Klarspüler oder Salz zur Neige geht.

Wassersensor

Der innovative Wassersensor misst die Trübung des Spülwassers. Er entscheidet, ob ein zusätzlicher Spülgang erforderlich ist und sorgt somit für das beste Spülergebnis mit minimalem Energie- und Wasserverbrauch.

Programm Maschinenpflege

Pflegt den Geschirrspüler – für eine lange Lebensdauer. Mit diesem Reinigungsprogramm und einem Maschinenreiniger werden Fett- und Kalkrückstände im Geräteinnenraum sorgfältig entfernt.

Warmwasser-System

Um den Energieverbrauch und CO₂-Ausstoß auf ein Mindestmaß zu senken, wird das Wasser nicht im Gerät erwärmt, sondern über den vorhandenen Warmwasser-Anschluss bezogen.



AutoSense Programm 50–60 °C

Im AutoSense Programm erkennt der integrierte Hochleistungssensor den Verschmutzungsgrad der jeweiligen Beladung noch präziser. Die Spülparameter werden automatisch eingestellt, um Energie-, Wasser- und Zeit zu sparen.



Dual-Sprüharm (nur 45 cm)

Dual-Sprüharm: 100 % Wasserabdeckung im Oberkorb. Die zwei rotierenden, am Oberkorb montierten, Sprüharme sorgen für eine optimale Wasserabdeckung auch im oberen Bereich des Spülers.

PERFECTFIT SCHLEPPTÜRTECHNIK

Die Schlepptürtechnologie ist eine patentierte Lösung, wodurch die Möbelfront gleitend an der Gerätetür bewegt wird und dadurch ideal für den Hocheinbau ist.

Möbelfronten, die gleiten

Unsere Modelle passen dank der intelligenten Schlepptürtechnologie in alle Nischen. Somit kann AEG als einziges Unternehmen am Markt alle gängigen Raster der Küchenindustrie darstellen.

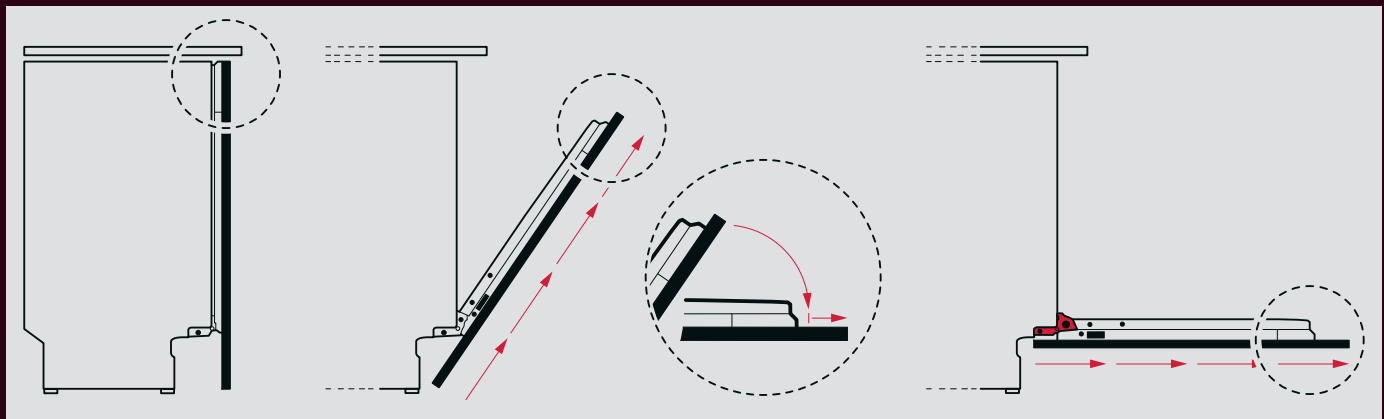

Schritt 1

Bei geschlossener Tür schließt die extralange Möbelfront bündig mit den anderen Möbelfronten ab.

Schritt 2

Wenn die Tür geöffnet wird, gleitet die Möbelfront durch die integrierte Schlepptürtechnologie „PerfectFit“ am Geschirrspüler nach oben. Die Möbelfront gleitet an 2 Gleitpilzen und 2 Winkeln, die zwischen der Möbelfront und der Gerätetür sitzen.

Schritt 3

Die Tür lässt sich komplett öffnen, ohne den Sockel ausschneiden zu müssen.

DEINE VORTEILE IM ÜBERBLICK



Sockelleiste von 0 mm bis 140 mm

Keine speziellen Ausschnitte notwendig durch die unterschiedlichen Höhen der Sockelleiste. Das erreicht außerdem ein Spaltmaß von 2 mm (andere Hersteller 4 mm).

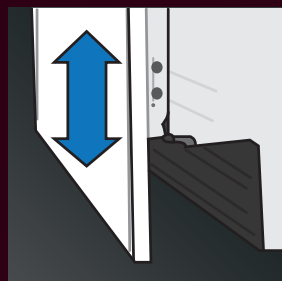

Schnelle vertikale Ausrichtung

Die Möbelfront kann bis zu 5 mm vertikal ausgerichtet werden.



Flexibel mit den Frontlängen

Möbelfronten von 670 mm bis 825 mm können montiert werden.



Automatische Türbremse

Türgewichte zwischen 1,5 kg und 10 kg werden automatisch ausbalanciert. Es ist keine nachträgliche oder zusätzliche Einstellung durch den Monteur nötig.

COMFORTLIFT® DER UNTERKORB, DER DIR ENTGEGENKOMMT

Bequemer geht's nicht: Dank ComfortLift® hebt sich der untere Korb mit einem Handgriff sanft nach oben, auf eine bequeme Arbeitshöhe. So lässt sich der Geschirrspüler mühelos und ohne Bücken ein- und ausräumen.

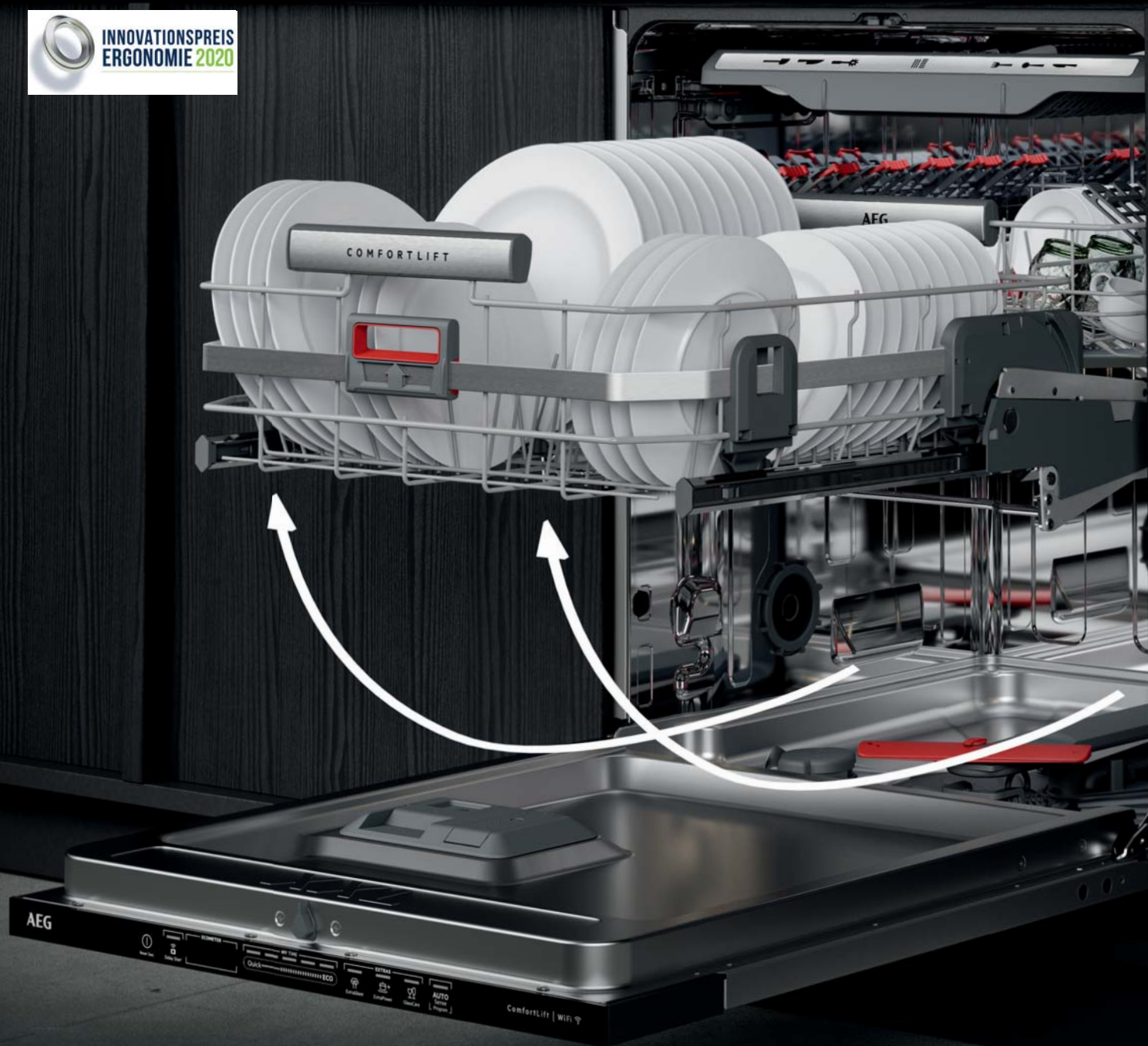



ComfortLift®



PROCLEAN™ / SERIE 9000 /
COMFORTLIFT® / CONNECTIVITY /
43 DB – EXTRA SILENT 41 DB
FAVORIT PD9000

5 JAHRE HERSTELLERGARANTIE



- ab 7 Liter Wasserverbrauch im AutoSense Programm
 - **WLAN-fähiger Geschirrspüler, steuerbar über AEG App**
 - Energieverbrauch in kWh des Eco-Programms pro 100 Zyklen: 54
 - Anzahl der Maßgedecke im Eco-Programm: 14
 - Wasserverbrauch in Liter im Eco-Programm pro Zyklus: 11
 - Dauer in Stunden im Eco-Programm: 5:10
 - Luftschallemissionsklasse: B
 - Luftschallemission in dB(A) re 1 pW: 43 – **Extra Silent 41**
 - Wassersensor
 - **LED-Display mit Bedienung über QuickSelect Slider**
 - Touch Bedienung
 - AutoOff - Abschaltautomatik
 - AirDry Technologie
 - Warmwasseranschluss bis 60 °C
 - 7 Spülprogramme: 160 Minuten, 60 Minuten, 90 Minuten, AutoSense 50–60 °C, Eco 50 °C, Maschinenpflege, Quick 30 Minuten
 - **3 Optionen:** Extra Silent, Glasschutz, XtraPower
 - ProClean™ Satelliten-Sprüharm
 - 1–24 Stunden Startzeitvorwahl
 - Restlaufanzeige
 - **LED-Innenbeleuchtung**
 - **TimeBeam**
 - Akustisches Signal am Programmende
 - Inverter Motor
 - XXL-Innenraum
 - **Schlepptürtechnologie** „PerfectFit“ für Fronten von 670–825 mm
 - Oberkorb: beidseitige Schnellhöhenverstellung; **ComfortRails**; 4 klappbare Tassenablagen; 2 klappbare Tellerhalter; 2 klappbare Halterungen für große Trinkgläser; 2 SoftSpikes; 6 SoftGrips Weinglashalter; Griff mit Edelstahl
 - **MaxiFlex Plus Besteckschublade mit ComfortRails und Halter für lange Messer**
 - Unterkorb: **ComfortLift®** mit 4 klappbaren Tellerhaltern, Griff mit Edelstahl
 - Aqua Control – Wasserstopp
- Anschlusswert:**
- 1,55–2,2 kW für Anschluss an 200–240 V~; 10 A
- | Modell | PD9000 | PL |
|--------|-------------|----|
| PNC | 911 434 941 | |
| SP | € 2.190,- | |



ComfortLift®



PROCLEAN™ / SERIE 9000 /
COMFORTLIFT® / CONNECTIVITY /
39 DB – EXTRA SILENT 37 DB
FAVORIT FSK94858P

5 JAHRE HERSTELLERGARANTIE



- ab 7 Liter Wasserverbrauch im AutoSense Programm
 - **WLAN-fähiger Geschirrspüler, steuerbar über AEG App**
 - Energieverbrauch in kWh des Eco-Programms pro 100 Zyklen: 75
 - Anzahl der Maßgedecke im Eco-Programm: 14
 - Wasserverbrauch in Liter im Eco-Programm pro Zyklus: 11
 - Dauer in Stunden im Eco-Programm: 4:00
 - Luftschallemissionsklasse: B
 - Luftschallemission in dB(A) re 1 pW: 39 – **Extra Silent 37**
 - Beladungserkennung Sensorlogic im AutoSense Programm
 - Wassersensor
 - **LED-Display mit Bedienung über QuickSelect Slider**
 - Touch Bedienung
 - AutoOff - Abschaltautomatik
 - AirDry Technologie
 - Warmwasseranschluss bis 60 °C
 - 7 Spülprogramme: 160 Minuten, 60 Minuten, 90 Minuten, AutoSense 50–60 °C, Eco 50 °C, Maschinenpflege, Quick 30 Minuten
 - **3 Optionen:** Extra Silent, Glasschutz, XtraPower
 - Deckendusche
 - ProWaterSystem – großer Deckensprüharm
 - ProClean™ Satelliten-Sprüharm
 - 1–24 Stunden Startzeitvorwahl
 - Restlaufanzeige
 - **LED-Innenbeleuchtung**
 - **TimeBeam**
 - Akustisches Signal am Programmende
 - Inverter Motor
 - XXL-Innenraum
 - **Schlepptürtechnologie** „PerfectFit“ für Fronten von 670–825 mm
 - Oberkorb: beidseitige Schnellhöhenverstellung; **ComfortRails**; 4 klappbare Tassenablagen; 2 klappbare Tellerhalter; 2 klappbare Halterungen für große Trinkgläser; 2 SoftSpikes; 6 SoftGrips Weinglashalter; Griff mit Edelstahl
 - **MaxiFlex Plus Besteckschublade mit Halter für lange Messer**
 - Unterkorb: **ComfortLift®** mit 4 klappbaren Tellerhaltern, Griff mit Edelstahl
 - Aqua Control – Wasserstopp
- Anschlusswert:**
- 1,55–2,2 kW für Anschluss an 200–240 V~; 10 A
- | Modell | FSK94858P | SL |
|--------|-------------|----|
| PNC | 911 438 486 | |
| SP | € 2.130,- | |

* Sonderzubehör siehe Seite 218–227



ComfortLift®



PROCLEAN™ / SERIE 9000 /
COMFORTLIFT® /
42 DB – EXTRA SILENT 40 DB
FAVORIT FSK94847P

5 JAHRE HERSTELLERGARANTIE



- ab 7 Liter Wasserverbrauch im AutoSense Programm
 - Energieverbrauch in kWh des Eco-Programms pro 100 Zyklen: 75
 - Anzahl der Maßgedecke im Eco-Programm: 14
 - Wasserverbrauch in Liter im Eco-Programm pro Zyklus: 11
 - Dauer in Stunden im Eco-Programm: 4:00
 - Luftschallemissionsklasse: B
 - Luftschallemission in dB(A) re 1 pW: 42 – **Extra Silent 40**
 - Beladungserkennung Sensorlogic im AutoSense Programm
 - Wassersensor
 - **LED-Display mit Bedienung über QuickSelect Slider**
 - Touch Bedienung
 - AutoOff – Abschaltautomatik
 - AirDry Technologie
 - Warmwasseranschluss bis 60 °C
 - 7 Spülprogramme: 160 Minuten, 60 Minuten, 90 Minuten, AutoSense 50–60 °C, Eco 50 °C, Maschinenpflege, Quick 30 Minuten
 - **3 Optionen:** Extra Silent, Glasschutz, XtraPower
 - Deckendusche
 - ProWaterSystem – großer Deckensprüharm
 - ProClean™ Satelliten-Sprüharm
 - 1–24 Stunden Startzeitvorwahl
 - Restlaufanzeige
 - **LED-Innenbeleuchtung**
 - **TimeBeam**
 - Akustisches Signal am Programmende
 - Inverter Motor
 - XXL-Innenraum
 - **Schlepptürtechnologie** „PerfectFit“ für Fronten von 670–825 mm
 - Oberkorb: beidseitige Schnellhöhenverstellung; 4 klappbare Tassenablagen; 2 klappbare Tellerhalter; 2 klappbare Halterungen für große Trinkgläser; 2 SoftSpikes; 6 SoftGrips Weinglashalter; Griff mit Edelstahl
 - **MaxiFlex Plus Besteckschublade mit Halter für lange Messer**
 - Unterkorb: **ComfortLift®** mit 4 klappbaren Tellerhaltern, Griff mit Edelstahl
 - Aqua Control – Wasserstopp
- Anschlusswert:**
- 1,55–2,2 kW für Anschluss an 200–240 V~; 10 A
- | Modell | FSK94847P | SL |
|--------|-------------|----|
| PNC | 911 438 461 | |
| SP | € 1.870,- | |

* Sonderzubehör siehe Seite 218–227



PROCLEAN™ / SERIE 7000 /
MAXIFLEX / CONNECTIVITY /
42 DB – EXTRA SILENT 40 DB
FAVORIT FSK77708P

5 JAHRE HERSTELLERGARANTIE



- ab 7 Liter Wasserverbrauch im AutoSense Programm
 - **10% effizienter als der Grenzwert der Energieeffizienzklasse A***
 - **WLAN-fähiger Geschirrspüler, steuerbar über AEG App**
 - Energieverbrauch in kWh des Eco-Programms pro 100 Zyklen: 49
 - Anzahl der Maßgedecke im Eco-Programm: 14
 - Wasserverbrauch in Liter im Eco-Programm pro Zyklus: 10,9
 - Dauer in Stunden im Eco-Programm: 5:10
 - Luftschallemissionsklasse: B
 - Luftschallemission in dB(A) re 1 pW: 42 – **Extra Silent 40**
 - Wassersensor
 - **LED-Display mit Bedienung über QuickSelect Slider**
 - Touch Bedienung
 - AutoOff – Abschaltautomatik
 - AirDry Technologie
 - Warmwasseranschluss bis 60 °C
 - 7 Spülprogramme: 160 Minuten, 60 Minuten, 90 Minuten, AutoSense 50–60 °C, Eco 50 °C, Maschinenpflege, Quick 30 Minuten
 - **3 Optionen:** Extra Silent, Glasschutz, XtraPower
 - ProClean™ Satelliten-Sprüharm
 - 1–24 Stunden Startzeitvorwahl
 - **TimeBeam** • Restlaufanzeige
 - **LED-Innenbeleuchtung**
 - Akustisches Signal am Programmende
 - Inverter Motor
 - XXL-Innenraum
 - **Schlepptürtechnologie** „PerfectFit“ für Fronten von 670–825 mm
 - Oberkorb: beidseitige Schnellhöhenverstellung; **ComfortRails**; 4 klappbare Tassenablagen; 2 klappbare Tellerhalter; 2 klappbare Halterungen für große Trinkgläser; 2 SoftSpikes; 6 SoftGrips Weinglashalter; Griff mit Edelstahl
 - **MaxiFlex Plus Besteckschublade mit ComfortRails und Halter für lange Messer**
 - Unterkorb: 4 klappbare Tellerhalter; Griff mit Edelstahl
 - Aqua Control – Wasserstopp
 - **geeignet für den Hocheinbau Anschlusswert:**
 - 1,55–2,2 kW für Anschluss an 200–240 V~; 10 A
- | Modell | FSK77708P | SL |
|--------|-------------|----|
| PNC | 911 434 945 | |
| SP | € 1.750,- | |

* Nach der Verordnung (EU) Nr. 2019/2017



AEG ECOLINE

Unsere energieeffizientesten Geschirrspüler

EcoLine Geschirrspüler sind unsere besten Modelle in Sachen Energie- und Ressourceneffizienz.

Alle EcoLine Geräte verfügen über ressourcensparende Funktionen.



PROCLEAN™ / SERIE 8000 / SPRAYZONE / MAXIFLEX / CONNECTIVITY / 43 DB
FAVORIT PD8000

5 JAHRE HERSTELLERGARANTIE



- ab 7 Liter Wasserverbrauch im AutoSense Programm
 - **WLAN-fähiger Geschirrspüler, steuerbar über AEG App**
 - Energieverbrauch in kWh des Eco-Programms pro 100 Zyklen: 54
 - Anzahl der Maßgedecke im Eco-Programm: 14
 - Wasserverbrauch in Liter im Eco-Programm pro Zyklus: 10,9
 - Dauer in Stunden im Eco-Programm: 4:30
 - Luftschallemissionsklasse: B
 - Luftschallemission in dB(A) re 1 pW: 43
 - Wassersensor
 - **LED-Display mit Bedienung über QuickSelect Slider**
 - Touch Bedienung
 - AutoOff – Abschaltautomatik
 - AirDry Technologie
 - Warmwasseranschluss bis 60 °C
 - 7 Spülprogramme: 160 Minuten, 60 Minuten, 90 Minuten, AutoSense 50–60 °C, Eco 50 °C, Maschinenpflege, Quick 30 Minuten
 - **3 Optionen:** SprayZone, Glasschutz, XtraPower
 - ProClean™ Satelliten-Sprüharm
 - 1–24 Stunden Startzeitvorwahl
 - Restlaufanzeige
 - **LED-Innenbeleuchtung**
 - **TimeBeam**
 - Akustisches Signal am Programmende
 - Inverter Motor
- XXL-Innenraum
 - **Schlepptürtechnologie** „PerfectFit“ für Fronten von 670–825 mm
 - Oberkorb: beidseitige Schnellhöhenverstellung; **ComfortRails**; 4 klappbare Tassenablagen; 2 klappbare Tellerhalter; 2 klappbare Halterungen für große Trinkgläser; 2 SoftSpikes; 6 SoftGrips Weinglashalter; Griff mit Edelstahl
 - **MaxiFlex Plus Besteckschublade mit ComfortRails und Halter für lange Messer**
 - 4 klappbare Tellerhalter, Sprayzone, Griff mit Edelstahl
 - Aqua Control – Wasserstopp
 - **geeignet für den Hocheinbau**
- Anschlusswert:**
- 1,55–2,2 kW für Anschluss an 200–240 V~; 10 A
- | Modell | PD8000 | PL |
|--------|-------------|----|
| PNC | 911 434 942 | |
| SP | € 1.650,- | |

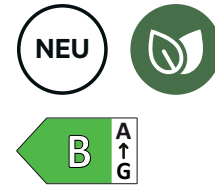

PROCLEAN™ / SERIE 7000 / MAXIFLEX / CONNECTIVITY / 42 DB – EXTRA SILENT 40 DB
FAVORIT PD7000

5 JAHRE HERSTELLERGARANTIE



- ab 7 Liter Wasserverbrauch im AutoSense Programm
 - **WLAN-fähiger Geschirrspüler, steuerbar über AEG App**
 - Energieverbrauch in kWh des Eco-Programms pro 100 Zyklen: 64
 - Anzahl der Maßgedecke im Eco-Programm: 14
 - Wasserverbrauch in Liter im Eco-Programm pro Zyklus: 9,9
 - Dauer in Stunden im Eco-Programm: 4:00
 - Luftschallemissionsklasse: B
 - Luftschallemission in dB(A) re 1 pW: 42 – **Extra Silent 40**
 - Wassersensor
 - **LED-Display mit Bedienung über QuickSelect Slider**
 - Touch Bedienung
 - AutoOff – Abschaltautomatik
 - AirDry Technologie
 - Warmwasseranschluss bis 60 °C
 - 7 Spülprogramme: 160 Minuten, 60 Minuten, 90 Minuten, AutoSense 50–60 °C, Eco 50 °C, Maschinenpflege, Quick 30 Minuten
 - **3 Optionen:** Extra Silent, Glasschutz, XtraPower
 - ProClean™ Satelliten-Sprüharm
 - 1–24 Stunden Startzeitvorwahl
 - Restlaufanzeige
 - **LED-Innenbeleuchtung**
 - **TimeBeam**
 - Akustisches Signal am Programmende
- Inverter Motor
 - XXL-Innenraum
 - **Schlepptürtechnologie** „PerfectFit“ für Fronten von 670–825 mm
 - Oberkorb: beidseitige Schnellhöhenverstellung; **ComfortRails**; 4 klappbare Tassenablagen; 2 klappbare Tellerhalter; 2 klappbare Halterungen für große Trinkgläser; 2 SoftSpikes; 6 SoftGrips Weinglashalter; Griff mit Edelstahl
 - **MaxiFlex Plus Besteckschublade mit ComfortRails und Halter für lange Messer**
 - Unterkorb: 2 klappbare Tellerhalter; Griff mit Edelstahl
 - Aqua Control – Wasserstopp
 - **geeignet für den Hocheinbau**
- Anschlusswert:**
- 1,55–2,2 kW für Anschluss an 200–240 V~; 10 A
- | Modell | PD7000 | PL |
|--------|-------------|----|
| PNC | 911 434 943 | |
| SP | € 1.590,- | |

* Sonderzubehör siehe Seite 218–227



PROCLEAN™ / SERIE 7000 /
MAXIFLEX /
44 DB – EXTRA SILENT 42 DB
FAVORIT FSK75737P

5 JAHRE HERSTELLERGARANTIE



- ab 7 Liter Wasserverbrauch im AutoSense Programm
 - Energieverbrauch in kWh des Eco-Programms pro 100 Zyklen: 64
 - Anzahl der Maßgedecke im Eco-Programm: 14
 - Wasserverbrauch in Liter im Eco-Programm pro Zyklus: 9,9
 - Dauer in Stunden im Eco-Programm: 4:00
 - Luftschallemissionsklasse: B
 - Luftschallemission in dB(A) re 1 pW: 44 – **Extra Silent 42**
 - Beladungserkennung Sensorlogic im AutoSense Programm
 - Wassersensor
 - **LED-Display mit Bedienung über QuickSelect Slider**
 - Touch Bedienung
 - AutoOff – Abschaltautomatik
 - AirDry Technologie
 - Warmwasseranschluss bis 60 °C
 - 7 Spülprogramme: 160 Minuten, 60 Minuten, 90 Minuten, AutoSense 50–60 °C, Eco 50 °C, Maschinenpflege, Quick 30 Minuten
 - **3 Optionen:** Extra Silent, Glasschutz, XtraPower
 - Deckendusche
 - ProWaterSystem – großer Deckensprüharm
 - ProClean™ Satelliten-Sprüharm
 - 1–24 Stunden Startzeitvorwahl
 - Restlaufanzeige
 - **BeamOnFloor** 2-farbig
 - Akustisches Signal am Programmende
 - Inverter Motor
 - XXL-Innenraum
 - **Schlepptürtechnologie** „PerfectFit“ für Fronten von 670–825 mm
 - Oberkorb: beidseitige Schnellhöhenverstellung; 4 klappbare Tassenablagen; 2 klappbare Tellerhalter; 2 klappbare Halterungen für große Trinkgläser; 2 SoftSpikes; 6 SoftGrips Weinglashalter; AEG Korbgriff
 - **MaxiFlex Plus Besteckschublade mit Halter für lange Messer**
 - Unterkorb: 2 klappbare Tellerhalter; Korbgriff
 - Aqua Control – Wasserstopp
 - **geeignet für den Hocheinbau**
- Anschlusswert:**
- 1,95 kW für Anschluss an 220–240 V~; 10 A
- | Modell | FSK75737P | SL |
|--------|-------------|----|
| PNC | 911 434 896 | |
| SP | € 1.390,- | |

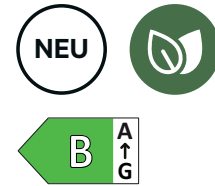

PROCLEAN™ / SERIE 7000 /
43 DB – EXTRA SILENT 41 DB
FAVORIT FSK75607P

5 JAHRE HERSTELLERGARANTIE



- ab 7 Liter Wasserverbrauch im AutoSense Programm
 - Energieverbrauch in kWh des Eco-Programms pro 100 Zyklen: 63
 - Anzahl der Maßgedecke im Eco-Programm: 13
 - Wasserverbrauch in Liter im Eco-Programm pro Zyklus: 10,9
 - Dauer in Stunden im Eco-Programm: 4:30
 - Luftschallemissionsklasse: B
 - Luftschallemission in dB(A) re 1 pW: 43 – **Extra Silent 41**
 - Wassersensor
 - **LED-Display mit Bedienung über QuickSelect Slider**
 - Touch Bedienung
 - AutoOff – Abschaltautomatik
 - AirDry Technologie
 - Warmwasseranschluss bis 60 °C
 - 7 Spülprogramme: 160 Minuten, 60 Minuten, 90 Minuten, AutoSense 50–60 °C, Eco 50 °C, Maschinenpflege, Quick 30 Minuten
 - **3 Optionen:** Extra Silent, Glasschutz, XtraPower
 - ProClean™ Satelliten-Sprüharm
 - 1–24 Stunden Startzeitvorwahl
 - Restlaufanzeige
 - **BeamOnFloor** 2-farbig
 - Akustisches Signal am Programmende
 - Inverter Motor
 - XXL-Innenraum
 - **Schlepptürtechnologie** „PerfectFit“ für Fronten von 670–825 mm
 - Oberkorb: beidseitige Schnellhöhenverstellung; 4 klappbare Tassenablagen; 2 klappbare Tellerhalter; 2 klappbare Halterungen für große Trinkgläser; 4 SoftSpikes; 12 SoftGrips Weinglashalter; AEG Korbgriff
 - Besteckkorb
 - Unterkorb: 2 klappbare Tellerhalter; Korbgriff
 - Aqua Control – Wasserstopp
 - **geeignet für den Hocheinbau**
- Anschlusswert:**
- 1,55–2,2 kW für Anschluss an 200–240 V~; 10 A
- | Modell | FSK75607P | SL |
|--------|-------------|----|
| PNC | 911 434 953 | |
| SP | € 1.290,- | |

* Sonderzubehör siehe Seite 218–227



PROCLEAN™ / SERIE 7000 / MAXIFLEX / 42 DB – EXTRA SILENT 40 DB

FAVORIT FAV55VI3P

5 JAHRE HERSTELLERGARANTIE



- ab 7 Liter Wasserverbrauch im AutoSense Programm
- Energieverbrauch in kWh des Eco-Programms pro 100 Zyklen: 76
- Anzahl der Maßgedecke im Eco-Programm: 15
- Wasserverbrauch in Liter im Eco-Programm pro Zyklus: 11
- Dauer in Stunden im Eco-Programm: 4:00
- Luftschallemissionsklasse: B
- Luftschallemission in dB(A) re 1 pW: 42 – **Extra Silent 40**
- Beladungserkennung Sensorlogic im AutoSense Programm
- Wassersensor
- **LED-Display mit Bedienung über QuickSelect Slider**
- Touch Bedienung
- AutoOff – Abschaltautomatik
- AirDry Technologie
- 7 Spülprogramme: 160 Minuten, 60 Minuten, 90 Minuten, AutoSense 50–60 °C, Eco 50 °C, Maschinenpflege, Quick 30 Minuten
- **3 Optionen:** Extra Silent, Glasschutz, XtraPower
- Deckendusche
- ProWaterSystem – großer Deckensprüharm
- ProClean™ Satelliten-Sprüharm
- 1–24 Stunden Startzeitvorwahl
- Restlaufanzeige
- **LED-Innenbeleuchtung**

- **TimeBeam**
 - Inverter Motor
 - XXL-Innenraum
 - **Schlepptürtechnologie** „PerfectFit“ für Fronten von 670–825 mm
 - Oberkorb: beidseitige Schnellhöhenverstellung; 4 klappbare Tassenablagen; 2 klappbare Tellerhalter; 2 klappbare Halterungen für große Trinkgläser; 2 SoftSpikes; 6 SoftGrips Weinglashalter; AEG Korbgriff
 - **MaxiFlex Plus Besteckschublade mit Halter für lange Messer**
 - Unterkorb: 4 klappbare Tellerhalter; Korbgriff
 - Aqua Control – Wasserstopp
 - **geeignet für den Hocheinbau**
- Anschlusswert:**
- 1,55–2,2 kW für Anschluss an 200–240 V~; 10 A

Modell	FAV55VI3P	SL
PNC	911 434 766	
SP	€ 1.190,-	



PROCLEAN™ / SERIE 7000 / 42 DB – EXTRA SILENT 40 DB

FAVORIT FAV55BVI3P

5 JAHRE HERSTELLERGARANTIE



- ab 7 Liter Wasserverbrauch im AutoSense Programm
- Energieverbrauch in kWh des Eco-Programms pro 100 Zyklen: 74
- Anzahl der Maßgedecke im Eco-Programm: 13
- Wasserverbrauch in Liter im Eco-Programm pro Zyklus: 10,5
- Dauer in Stunden im Eco-Programm: 4:00
- Luftschallemissionsklasse: B
- Luftschallemission in dB(A) re 1 pW: 42 – **Extra Silent 40**
- Beladungserkennung Sensorlogic im AutoSense Programm
- Wassersensor
- **LED-Display mit Bedienung über QuickSelect Slider**
- Touch Bedienung
- AutoOff – Abschaltautomatik
- AirDry Technologie
- 7 Spülprogramme: 160 Minuten, 60 Minuten, 90 Minuten, AutoSense 50–60 °C, Eco 50 °C, Maschinenpflege, Quick 30 Minuten
- **3 Optionen:** Extra Silent, Glasschutz, XtraPower
- Deckendusche
- ProWaterSystem – großer Deckensprüharm
- ProClean™ Satelliten-Sprüharm
- 1–24 Stunden Startzeitvorwahl
- Restlaufanzeige
- **LED-Innenbeleuchtung**

- **TimeBeam**
 - Inverter Motor
 - XXL-Innenraum
 - **Schlepptürtechnologie** „PerfectFit“ für Fronten von 670–825 mm
 - Oberkorb: beidseitige Schnellhöhenverstellung; 4 klappbare Tassenablagen; 2 klappbare Tellerhalter; 2 klappbare Halterungen für große Trinkgläser; 2 SoftSpikes; 6 SoftGrips Weinglashalter; AEG Korbgriff
 - Besteckkorb
 - Unterkorb: 4 klappbare Tellerhalter; Korbgriff
 - Aqua Control – Wasserstopp
 - **geeignet für den Hocheinbau**
- Anschlusswert:**
- 1,55–2,2 kW für Anschluss an 200–240 V~; 10 A

Modell	FAV55BVI3P	SL
PNC	911 434 767	
SP	€ 1.090,-	

* Sonderzubehör siehe Seite 218–227



PROCLEAN™ / SERIE 7000 /
MAXIFLEX / CONNECTIVITY /
39 DB – EXTRA SILENT 37 DB
FAVORIT FSK73778P

5 JAHRE HERSTELLERGARANTIE



- ab 7 Liter Wasserverbrauch im AutoSense Programm
 - **WLAN-fähiger Geschirrspüler, steuerbar über AEG App**
 - Energieverbrauch in kWh des Eco-Programms pro 100 Zyklen: 86
 - Anzahl der Maßgedecke im Eco-Programm: 15
 - Wasserverbrauch in Liter im Eco-Programm pro Zyklus: 11
 - Dauer in Stunden im Eco-Programm: 4:00
 - Luftschallemissionsklasse: B
 - Luftschallemission in dB(A) re 1 pW: 39 – **Extra Silent 37**
 - Beladungserkennung Sensorlogic im AutoSense Programm
 - **LED-Display mit Bedienung über QuickSelect Slider**
 - Touch Bedienung
 - AutoOff – Abschaltautomatik
 - AirDry Technologie
 - 7 Spülprogramme: 160 Minuten, 60 Minuten, 90 Minuten, AutoSense 50–60 °C, Eco 50 °C, Maschinenpflege, Quick 30 Minuten
 - **3 Optionen:** Extra Silent, Glasschutz, XtraPower
 - ProWaterSystem – großer Deckensprüharm
 - ProClean™ Satelliten-Sprüharm
 - 1–24 Stunden Startzeitvorwahl
 - **LED-Innenbeleuchtung**
 - **TimeBeam**
 - XXL-Innenraum
 - **Schlepptürtechnologie** „PerfectFit“ für Fronten von 670–825 mm
 - Oberkorb: beidseitige Schnellhöhenverstellung; **ComfortRails**; 4 klappbare Tassenablagen; 2 klappbare Tellerhalter; 2 klappbare Halterungen für große Trinkgläser; 2 SoftSpikes; 6 SoftGrips Weinglashalter; Griff mit Edelstahl
 - **MaxiFlex Plus Besteckschublade mit Halter für lange Messer**
 - Unterkorb: 4 klappbare Tellerhalter; Griff mit Edelstahl
 - Aqua Control – Wasserstopp
 - **geeignet für den Hocheinbau**
- Anschlusswert:**
- 1,55–2,2 kW für Anschluss an 200–240 V~; 10 A
- | Modell | FSK73778P | SL |
|--------|-------------|----|
| PNC | 911 438 392 | |
| SP | € 1.590,- | |



PROCLEAN™ / SERIE 7000 /
CONNECTIVITY /
39 DB – EXTRA SILENT 37 DB
FAVORIT FSK73678P

5 JAHRE HERSTELLERGARANTIE



- ab 7 Liter Wasserverbrauch im AutoSense Programm
 - **WLAN-fähiger Geschirrspüler, steuerbar über AEG App**
 - Energieverbrauch in kWh des Eco-Programms pro 100 Zyklen: 84
 - Anzahl der Maßgedecke im Eco-Programm: 13
 - Wasserverbrauch in Liter im Eco-Programm pro Zyklus: 10,5
 - Dauer in Stunden im Eco-Programm: 4:00
 - Luftschallemissionsklasse: B
 - Luftschallemission in dB(A) re 1 pW: 39 – **Extra Silent 37**
 - Beladungserkennung Sensorlogic im AutoSense Programm
 - Wassersensor
 - **LED-Display mit Bedienung über QuickSelect Slider**
 - Touch Bedienung
 - AutoOff – Abschaltautomatik
 - AirDry Technologie
 - Warmwasseranschluss bis 60 °C
 - 7 Spülprogramme: 160 Minuten, 60 Minuten, 90 Minuten, AutoSense 50–60 °C, Eco 50 °C, Maschinenpflege, Quick 30 Minuten
 - **3 Optionen:** Extra Silent, Glasschutz, XtraPower
 - Deckendusche
 - ProWaterSystem – großer Deckensprüharm
 - ProClean™ Satelliten-Sprüharm
 - 1–24 Stunden Startzeitvorwahl
 - **LED-Innenbeleuchtung**
 - **TimeBeam**
 - Inverter Motor
 - XXL-Innenraum
 - **Schlepptürtechnologie** „PerfectFit“ für Fronten von 670–825 mm
 - Oberkorb: beidseitige Schnellhöhenverstellung; **ComfortRails**; 4 klappbare Tassenablagen; 2 klappbare Tellerhalter; 2 klappbare Halterungen für große Trinkgläser; 2 SoftSpikes; 6 SoftGrips Weinglashalter; Griff mit Edelstahl
 - Besteckkorb
 - Unterkorb: 4 klappbare Tellerhalter; Griff mit Edelstahl
 - Aqua Control – Wasserstopp
 - **geeignet für den Hocheinbau**
- Anschlusswert:**
- 1,55–2,2 kW für Anschluss an 200–240 V~; 10 A
- | Modell | FSK73678P | SL |
|--------|-------------|----|
| PNC | 911 438 494 | |
| SP | € 1.490,- | |

* Sonderzubehör siehe Seite 218–227



MAXIFLEX / SERIE 7000 / 42 DB

FAVORIT FSB53927Z

5 JAHRE HERSTELLERGARANTIE



- ab 7 Liter Wasserverbrauch im AutoSense Programm
- Energieverbrauch in kWh des Eco-Programms pro 100 Zyklen: 85
- Anzahl der Maßgedecke im Eco-Programm: 14
- Wasserverbrauch in Liter im Eco-Programm pro Zyklus: 10,5
- Dauer in Stunden im Eco-Programm: 4:00
- Luftschallemissionsklasse: B
- Luftschallemission in dB(A) re 1 pW: 42
- Wassersensor
- **LED-Display mit Bedienung über QuickSelect Slider**
- Touch Bedienung
- AutoOff – Abschaltautomatik
- AirDry Technologie
- Warmwasseranschluss bis 60 °C
- 7 Spülprogramme: 160 Minuten, 60 Minuten, 90 Minuten, AutoSense 50–60 °C, Eco 50 °C, Maschinenpflege, Quick 30 Minuten
- **2 Optionen:**
 - Glasschutz, XtraPower
 - Deckendusche
 - ProWaterSystem – großer Deckensprüharm
 - Satelliten-Sprüharm
 - 1–24 Stunden Startzeitvorwahl
 - Restlaufanzeige
- **BeamOnFloor** 2-farbig
- Akustisches Signal am Programmende
- Inverter Motor
- **Schlepptürtechnologie** „PerfectFit“ für Fronten von 645–776 mm
- Oberkorb: beidseitige Schnellhöhenverstellung; 2 klappbare Tassenablagen; Korbgriff
- **MaxiFlex Besteckschublade mit Halter für lange Messer**
- Unterkorb: 2 klappbare Tellerhalter, Glashalter mit 4 SoftGrips Weinglshaltern; Korbgriff
- Aqua Control – Wasserstopp
- **geeignet für den Hocheinbau**

Anschlusswert:

- 1,95 kW für Anschluss an 220–240 V~; 10 A

Modell	FSB53927Z	SL
PNC	911 536 515	
SP	€ 1.050,-	



D / SERIE 6000 / 44 DB

FAVORIT FSK53617Z

5 JAHRE HERSTELLERGARANTIE



- ab 7 Liter Wasserverbrauch im AutoSense Programm
- Energieverbrauch in kWh des Eco-Programms pro 100 Zyklen: 84
- Anzahl der Maßgedecke im Eco-Programm: 13
- Wasserverbrauch in Liter im Eco-Programm pro Zyklus: 9,9
- Dauer in Stunden im Eco-Programm: 4:00
- Luftschallemissionsklasse: B
- Luftschallemission in dB(A) re 1 pW: 44
- Beladungserkennung Sensorlogic im AutoSense Programm
- Wassersensor
- **LED-Display mit Bedienung über QuickSelect Slider**
- Touch Bedienung
- AutoOff – Abschaltautomatik
- AirDry Technologie
- Warmwasseranschluss bis 60 °C
- 7 Spülprogramme: 160 Minuten, 60 Minuten, 90 Minuten, AutoSense 50–60 °C, Eco 50 °C, Maschinenpflege, Quick 30 Minuten
- **2 Optionen:**
 - Glasschutz, XtraPower
 - Satelliten-Sprüharm
 - 1–24 Stunden Startzeitvorwahl
 - Restlaufanzeige
 - **BeamOnFloor** 2-farbig
 - Akustisches Signal am Programmende
 - Inverter Motor
 - **Schlepptürtechnologie** „PerfectFit“ für Fronten von 645–776 mm
 - Oberkorb: beidseitige Schnellhöhenverstellung; 2 klappbare Tassenablagen; Korbgriff
 - Besteckkorb
 - Unterkorb: 2 klappbare Tellerhalter, Korbgriff
 - Aqua Control – Wasserstopp
 - **geeignet für den Hocheinbau**

Anschlusswert:

- 1,95 kW für Anschluss an 220–240 V~; 10 A

Modell	FSK53617Z	SL
PNC	911 536 549	
SP	€ 950,-	

* Sonderzubehör siehe Seite 218–227



PROCLEAN™ / SERIE 7000 / MAXIFLEX /
44 DB – EXTRA SILENT 42 DB
FAVORIT FEE74716PM



D / SERIE 6000 / 44 DB
FAVORIT FEE53610ZM

5 JAHRE HERSTELLERGARANTIE



- ab 7 Liter Wasserverbrauch im AutoSense Programm
 - Energieverbrauch in kWh des Eco-Programms pro 100 Zyklen: 76
 - Anzahl der Maßgedecke im Eco-Programm: 15
 - Wasserverbrauch in Liter im Eco-Programm pro Zyklus: 11
 - Dauer in Stunden im Eco-Programm: 4:00
 - Luftschallemissionsklasse: B
 - Luftschallemission in dB(A) re 1 pW: 44 – **Extra Silent 42**
 - Beladungserkennung Sensorlogic im AutoSense Programm
 - Wassersensor
 - LED-Display
 - AutoOff – Abschaltautomatik
 - AirDry Technologie
 - Warmwasseranschluss bis 60 °C
 - 9 Spülprogramme: 160 Minuten, 60 Minuten, 90 Minuten, AutoSense 50°–60 °C, Eco 50 °C, ExtraSilent, Maschinenpflege, Quick 30 Minuten, Vorspülen
 - **3 Optionen:** ExtraHygiene, Glasschutz, XtraPower
 - Deckendusche
 - ProWater System – großer Deckensprüharm
 - ProClean™ Satelliten-Sprüharm
 - 1–24 Stunden Startzeitvorwahl
 - Restlaufanzeige
 - Inverter Motor
- XXL-Innenraum
 - Oberkorb: beidseitige Schnellhöhenverstellung; 4 klappbare Tassenablagen; 2 klappbare Tellerhalter; 2 klappbare Halterungen für große Trinkgläser; 2 SoftSpikes; 6 SoftGrips Weinglashalter; AEG Korbgriff
 - **MaxiFlex Plus Besteckschublade mit Halter für lange Messer**
 - Unterkorb: 4 klappbare Tellerhalter; Korbgriff
 - Aqua Control – Wasserstopp
 - **geeignet für den Hocheinbau**
- Anschlusswert:**
- 1,55-2,2 kW für Anschluss an 220–240 V~; 10 A

Modell	FEE74716PM	SL
PNC	911 424 489	
SP	€ 1.170,-	

5 JAHRE HERSTELLERGARANTIE



- ab 7 Liter Wasserverbrauch im AutoSense Programm
 - Energieverbrauch in kWh des Eco-Programms pro 100 Zyklen: 84
 - Anzahl der Maßgedecke im Eco-Programm: 13
 - Wasserverbrauch in Liter im Eco-Programm pro Zyklus: 9,9
 - Dauer in Stunden im Eco-Programm: 4:00
 - Luftschallemissionsklasse: B
 - Luftschallemission in dB(A) re 1 pW: 44
 - Wassersensor
 - LED-Display
 - Touch Bedienung
 - AutoOff – Abschaltautomatik
 - AirDry Technologie
 - Warmwasseranschluss bis 60 °C
 - 8 Spülprogramme: 160 Minuten, 60 Minuten, 90 Minuten, AutoSense 50°–60 °C, Eco 50 °C, Maschinenpflege, Quick 30 Minuten, Vorspülen
- **3 Optionen:** ExtraHygiene, Glasschutz, XtraPower
 - Satelliten-Sprüharm
 - 1–24 Stunden Startzeitvorwahl
 - Restlaufanzeige
 - Inverter Motor
 - Oberkorb: beidseitige Schnellhöhenverstellung; 2 klappbare Tassenablagen; 2 SoftSpikes; Korbgriff
 - Besteckkorb
 - Unterkorb: 2 klappbare Tellerhalter; Korbgriff
 - Aqua Control – Wasserstopp
 - **geeignet für den Hocheinbau**
- Anschlusswert:**
- 1,95 kW für Anschluss an 220–240 V~; 10 A

Modell	FEE53610ZM	SL
PNC	911 524 121	
SP	€ 990,-	

* Sonderzubehör siehe Seite 218–227



SLIMLINE / SERIE 7000 / PROCLEAN™ /
MAXIFLEX /
D / 44 DB – EXTRASILENT 42 DB
FAVORIT FSE73507P

5 JAHRE HERSTELLERGARANTIE



- ab 6 Liter Wasserverbrauch im AutoSense Programm
- Energieverbrauch in kWh des Eco-Programms pro 100 Zyklen: 67
- Anzahl der Maßgedecke im Eco-Programm: 10
- Wasserverbrauch in Liter im Eco-Programm pro Zyklus: 9,9
- Dauer in Stunden im Eco-Programm: 4:00
- Luftschallemissionsklasse: B
- Luftschallemission in dB(A) re 1 pW: 44 – **Extra Silent 42**
- Wassersensor
- **LED-Display mit Bedienung über QuickSelect Slider**
- Touch Bedienung
- AutoOff – Abschaltautomatik
- AirDry Technologie
- Warmwasseranschluss bis 60 °C
- 7 Spülprogramme: 160 Minuten, 60 Minuten, 90 Minuten, AutoSense 50–60 °C, Eco 50 °C, Maschinenpflege, Quick 30 Minuten
- **3 Optionen:** Extra Silent, Glasschutz, XtraPower
- Deckendusche
- ProClean™ Satelliten-Sprüharm
- **Dual-Sprüharm**
- 1–24 Stunden Startzeitvorwahl
- Restlaufanzeige
- **BeamOnFloor** 2-farbig
- Akustisches Signal am Programmende
- Inverter Motor
- **Schlepptürtechnologie** „PerfectFit“ für Fronten von 645–776 mm
- Oberkorb: beidseitige Schnellhöhenverstellung; 2 klappbare Tassenablagen; 2 SoftGrips Weinglashalter; 2 SoftSpikes; Korbgriff
- **MaxiFlex Plus Besteckschublade mit Halter für lange Messer**
- Unterkorb: 4 klappbare Tellerhalter; Korbgriff
- Aqua Control – Wasserstopp
- **geeignet für den Hocheinbau**

Anschlusswert:

- 1,95 kW für Anschluss an 220–240 V~; 10 A

Modell	FSE73507P	SL
PNC	911 077 024	
SP	€ 1.150,-	

* Sonderzubehör siehe Seite 218–227



WASCHEN

Waschvollautomat vollintegriert

215

Die Maßskizzen und Einbautechnik findest Du im Maßskizzenkatalog oder online mit diesem QR Code:



Maßskizzen

UNSERE MISSION

KLEIDUNG DOPPELT SO LANGE HALTBAR MACHEN – MIT DER HÄLFTE DER UMWELTAUSWIRKUNGEN

ÄNDERUNG DER WASCHGEWOHNHEITEN

Die Energiekrise hat einen Einfluss: 56 % der Konsument:innen haben ihr Waschverhalten geändert. Kleidung wird häufiger getragen oder volle Ladungen gewaschen. Die größte Wirkung hat jedoch eine Reduzierung der Waschtemperatur auf 30 Grad:

- Einsparung von bis zu 40 % der Energiekosten
- Reduzierung des CO₂ Fußabdruck
- Erhöhung der Lebensdauer von Textilien
- Reduzierung der Freisetzung von Mikroplastik

Die Umweltvorteile, wenn Europa bei niedrigeren Temperaturen wäscht

10 % der europäischen Haushalte haben sich seit 2020 auf 30 °C umgestellt, was sich positiv auf die Umwelt auswirkt und die Energiekosten senkt.



35 Mio.

Haushalte haben auf 30 °C umgestellt.



952.416 Tonnen

CO₂-Äquivalent potenziell eingespart.



Äquivalent von

36,7 Mio.

gepflanzten Bäume.

Wenn das übrige Europa diesem Beispiel folgen würde, würde dies die gleiche Wirkung haben wie bei:



1 Million

von der Straße genommenen Fahrzeugen mit Verbrennungsmotor.



Alle Zahlen auf dieser Seite stammen aus dem Truth about Laundry-Report. Lese mehr zum Waschverhalten der Europäer.

VERLÄNGERUNG DER LEBENSDAUER DER KLEIDUNG

Die Verlängerung der Lebensdauer der Kleidung ist einer der Schlüsselfaktoren für die Verringerung der Umweltschäden. Wenn Kleidung zusätzliche 9 Monate hält, reduziert das den CO₂ Fußabdruck um 30 %.

„Welche der folgenden Maßnahmen wärest du bereit (öfter) zu ergreifen, wenn dadurch deine Kleidung länger halten würde?“

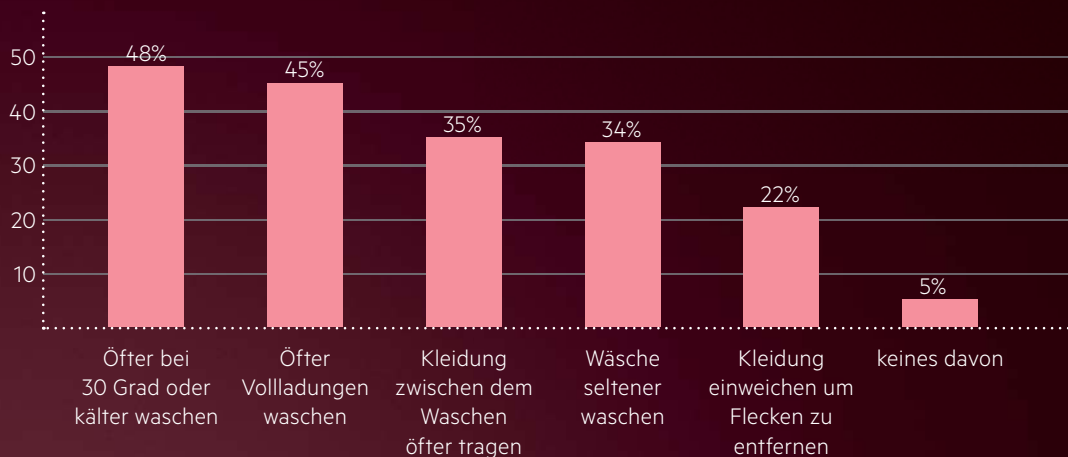

82%

der Erwachsenen legen Wert darauf, die Lebensdauer der Kleidung zu verlängern.

RESSOURCENSCHONENDE GERÄTE

DESIGN

Wir denken bereits im Design an die Schonung von Ressourcen. Glassrec® und Carborec® sind Post-Consumer-Recycling PP (Polypropylen) aus Verpackungsmüll von Haushalten und werden für den inneren Türrahmen oder Bedienfeld verwendet. Die Gesamtmenge des recycelten Materials, das in unseren Waschmaschinen eingesetzt wird, entspricht etwa 383 Joghurtbechern.**



INNOVATIVE TECHNOLOGIEN



Technologien, die helfen Ressourcen zu sparen, können eine nachhaltige Wäschepflege unterstützen.

Das PowerClean 59 Min.-Programm sorgt für eine nachweislich vollständige Fleckentfernung in weniger als einer Stunde bei 30 °C.*

Auf dem Display erscheint ein Blatt, das eine Bewertung über den Energieverbrauch gibt.

ENERGIEEFFIZIENZ – [AEG.de/youreko](https://www.aeg.de/youreko)

58 % der Erwachsenen sagen, dass Energieeffizienz bei Kaufentscheidungen von zentraler Bedeutung ist. YourEko ermöglicht es dir, den tatsächlichen wirtschaftlichen Nutzen zu ermitteln, den du durch den Kauf eines energieeffizienten Geräts erzielen kannst. Wenn du deinen Energieverbrauch senkst, sparst du nicht nur bei deiner Energierechnung, sondern verringerst auch nachhaltig die Umweltbelastung.

* Externer Test des PowerClean 59 Min.-Programms bei 30 °C mit 5 kg Ladung zeigt 100% Fleckentfernung von den 59 häufigsten Haushaltsflecken.

** Basierend auf dem neuen AEG 2022 Sortiment E6M. Joghurtbecher (PP) mit 125 g Fassungsvermögen.



Die einzigartige PowerCare-Technologie der 8000 PowerCare® Waschmaschinen mischt Waschmittel und Weichspüler effektiv mit Wasser vor und verteilt es gleichmäßig auf der Kleidung – so dass ein kurzer Waschzyklus genauso effektiv ist wie ein langer und Flecken nachweislich rückstandslos entfernt werden. Aktivierende Waschkraft für überragende Waschergebnisse bereits bei energiesparenden 30 °C.



SERIE 8000



PowerCare-Technologie

Überragende Sauberkeit – in weniger als 1 Stunde. Bei nur 30 °C. Sanfte Pflege für deine Kleidung.



ProSteam®-Technologie

Auffrischen statt waschen – in nur 25 Min. mit 96 % weniger Wasserverbrauch.*



ProSense®-Technologie

Passt automatisch Zeit-, Wasser- und Energieverbrauch der Wäschemenge an.



Hygiene-Programm

Entfernt über 99,99%** der in der Wäsche vorhandenen Bakterien und Viren.



Funktionen, die dabei helfen, Wasser, Energie und Zeit zu sparen und deine Kleidung schonend zu pflegen.



Individuelle Einstellungen mit der AEG App.

* Externer Test mit 1 kg Wäsche im Dampf-Programm vs. Feinwäscheprogramm.

** Test durchgeführt von Swisstat Testmaterialien AG (Test Report No. 20212038) in 2021. Getestet an Candida albicans, MS2 Bacteriophage und Escherichia coli.



VOLLINTEGRIERBARER WASCHAUTOMAT SERIE 8000 LAVAMAT LR8WI7480

5 JAHRE HERSTELLERGARANTIE



- **PowerCare-Technologie – Fleckentfernung schon bei 30 °C**
- **ProSteam® – Auffrischen mit Dampf in 25 Minuten**
- **ProSense®-Mengenautomatik**
- **WLAN-fähige Waschmaschine, steuerbar über AEG App**
- **Inverter-Motor – Extrem leiser Betrieb und längere Lebensdauer (10 Jahre Motor-Garantie bei Registrierung)**
- **AEG Schontrummel**
- **Aqua Control Schlauch – Wasserstopp**
- **Aqua Control System mit Alarm – Vollwasserschutz**
- Extra große Einfüllöffnung 300 mm
- LED-Display mit weißen LEDs
- Startzeitvorwahl und Restzeitanzeige
- Nachlegefunktion
- Programme:
Eco 40–60 / Baumwolle / Pflegeleicht / Feinwäsche / PowerClean / Auffrischen mit Dampf / Schleudern/Pumpen / Spülen / Hygiene / Daunen / 20 min – 3 kg / Sport / Jeans / Wolle/Seide
- Universal Fleckenoption
- 5-stufiges Zeitsparen
- Option SoftPlus
- Wassermengen-Sensor
- Woolmark Green zertifiziert
- Integrierte Flüssigwaschmittel-einspülung
- Kindersicherung elektronisch
- Möbel-Türanschlag von links auf rechts wechselbar – Möbeltür nicht im Lieferumfang enthalten.

Energielabeldaten bezogen auf das Standardprogramm Eco 40–60:

- Gewichteter Energieverbrauch in kWh pro 100 Zyklen: 47
- Nennkapazität in kg: 8
- Gewichteter Wasserverbrauch in Liter pro Zyklus: 44
- Dauer des Programms bei Nennkapazität in Stunden: 3:20
- Schleudereffizienzklasse: B
- Luftschallemissionsklasse im Schleudergang: A
- Luftschallemission des Schleudergangs in dB(A) re 1 pW: 68
- Max. Schleuderdrehzahl: 1.351 U/min

Anschlusswerte:

- 230 V~/10 A

Modell	LR8WI7480	SL
PNC	914 580 408	
SP	€ 1.690,-	

* Sonderzubehör siehe Seite 218–227

SONDER- ZUBEHÖR



Herde/Backöfen	218
Kaffeemaschinen	220
Kochfelder	220
Kochfelder mit Abzug	221
Dunstabzugshauben	223
Kältegeräte	224
Geschirrspüler	225
Waschen/Trocknen	226







Modell	Abbildung	PNC	SP €	Beschreibung	Passend für
SONDERZUBEHÖR HERDE UND BACKÖFEN					
A900AF11		902 980 259	85,-	Easy2Clean Backblech Kein Anhaften von Speisen aufgrund einer hochwertigen Keramikbeschichtung. Kein Öl oder Backpapier nötig. Leichte Reinigung mit feuchtem Tuch und etwas Spülmittel. B x T x H in cm: 46,6 x 38,5 x 2,2	Passend für alle Backöfen und Herde mit MaxiKlasse™ Garraum
CTGR-AP (Lieferbar bis Q1 2025)		944 189 364	50,-	Backblech Ideal zum Backen z. B. von Kuchen oder Plätzchen. Durch Glatttemaille einfach zu reinigen und schnittfest. B x T x H in cm: 46,6 x 38,5 x 2,5	Passend für alle Backöfen und Herde mit MaxiKlasse™ Garraum
CTGR-API (Lieferbar ab Q1 2025)		902 980 490			
M900EC01 (Lieferbar bis Q1 2025)		902 980 314	92,-	Easy2Clean Braat- und Fettpfanne Kein Anhaften von Speisen aufgrund einer hochwertigen Keramikbeschichtung. Kein Öl oder Backpapier nötig. Leichte Reinigung mit feuchtem Tuch und etwas Spülmittel. B x T x H in cm: 46,2 x 38,5 x 4,0	Passend für alle Backöfen und Herde mit MaxiKlasse™ Garraum
M900EC02 (Lieferbar ab Q1 2025)		902 980 489			
DPGR-AP (Lieferbar bis Q1 2025)		944 189 366	50,-	Braat- und Fettpfanne Für Kuchen und zum Backen, Grillen und Überbacken größerer Mengen. Durch Glatttemaille einfach zu reinigen und schnittfest. B x T x H in cm: 46,6 x 38,5 x 4,2	Passend für alle Backöfen und Herde mit MaxiKlasse™ Garraum
DPGR-API (Lieferbar ab Q1 2025)		902 980 491			
A100EC03		902 980 439	109,-	Easy2Clean Patisserie-Profibackblech gelocht Perforiertes Patisserie-Profibackblech. Kein Anhaften von Speisen aufgrund einer hochwertigen Keramikbeschichtung. Leichte Reinigung mit feuchtem Tuch und etwas Spülmittel. B x T x H in cm: 46,5 x 38,5 x 1,0	Passend für alle Backöfen und Herde mit MaxiKlasse™ Garraum
A900AF00		902 980 163	73,-	AirFry Tray Frittieren von Speisen mit Heissluft – ohne Öl oder Fett unter Verwendung des Ofen-Programms „Pizzastufe“ mit Temperaturen von 180–200 °C, je nach Lebensmittel. B x T x H in cm: 46,5 x 38,5 x 2,5	Passend für alle Backöfen und Herde mit MaxiKlasse™ Garraum
TR1LV		944 189 351	86,-	FlexiRunners™ Teilauszug, 1 Paar* Teilauszug mit Teleskopschienen – für eine Ebene.	TR1LV bis TR3LV passend für alle Backöfen und Herde ausgenommen SteamPro® Modelle
TR3LV		944 189 357	197,-	FlexiRunners™ Teilauszug, 3 Paar* Teilauszug mit Teleskopschienen – für drei Ebenen.	

* Teilauszüge ermöglichen den Teil-Auszug von Rost oder unterschiedlichen Blechen; Vollauszüge ermöglichen den vollen Auszug bis vor die Ofenöffnung

Modell	Abbildung	PNC	SP €	Beschreibung	Passend für
SONDERZUBEHÖR HERDE UND BACKÖFEN					
TR1LFAV	 (Vollauszug* Teleskopschienen – bis zu drei Ebenen)	944 189 354	123,-	FlexiRunners™ SuperClean Vollauszug, 1 Paar Vollauszug mit Teleskopschienen und SuperClean Beschichtung – für eine Ebene.	TR1LFAV + TR3LFAV passend für alle Backöfen und Herde ausgenommen SteamPro® Modelle
TR3LFAV		944 189 359	309,-	FlexiRunners™ SuperClean Vollauszug, 3 Paar Vollauszug mit Teleskopschienen und SuperClean Beschichtung – für drei Ebenen.	
TR1LFV		944 189 352	111,-	FlexiRunners™ Vollauszug, 1 Paar Vollauszug mit Teleskopschienen – für eine Ebene.	TR1LFV bis TR3LFV passend für alle Backöfen und Herde ausgenommen SteamPro® Modelle
TR3LFV		944 189 358	285,-	FlexiRunners™ Vollauszug, 3 Paar Vollauszug mit Teleskopschienen – für drei Ebenen.	
TR1LFSTV		944 189 355	123,-	FlexiRunners™ Vollauszug für Multi-Dampfgarer und Backofen mit Dampfunterstützung, 1 Paar Vollauszug mit Teleskopschienen für Multi-Dampfgarer – für eine Ebene.	TR1LFSTV + TR3LFSTV passend für alle SteamPro® Modelle
TR3LFSTV		944 189 360	285,-	FlexiRunners™ Vollauszug für Multi-Dampfgarer und Backofen mit Dampfunterstützung, 3 Paar Vollauszug mit Teleskopschienen für Multi-Dampfgarer – für drei Ebenen.	
A9OZS10		902 979 474	322,-	Profi-Steam-Set Dieses mehrteilige Kochgeschirr eignet sich für alle Arten des Dampfgarens.	Passend für alle SteamPro® Modelle
A9OBGC23		902 979 553	123,-	Garbehälter-Set Multi-Dampfgarer (gelocht und ungelocht) Ideal zum Dampfgaren, geeignet z. B. für Gemüse, Fisch, Knödel und in Kombination mit ungelochtem Garbehälter zum Auffangen des Suds.	Passend für alle SteamPro® Modelle
A9OZPS1		902 979 797	78,-	Pizza-Set Erzeugt Steinofeneffekt. Ausgezeichnete Backergebnisse bei Pizza, Focaccia und Brot. Das Set ist für alle gängigen Elektro- oder Gasöfen geeignet. • Feuerfester Stein • Holzbrett	Passend für alle Backöfen und Herde
M3OMK100 (Lieferbar bis Q1 2025)		902 980 408	60,-	Schwarze Leiste für Spaltabdeckung Einbau 45 cm Backofen über 60 cm Backofen	Passend für Einbau 45 cm Kompaktgerät über 60 cm Backofen
M3OMK1001 (Lieferbar ab Q1 2025)		902 986 645			

Modell	Abbildung	PNC	SP €	Beschreibung	Passend für
SONDERZUBEHÖR HERDE UND BACKÖFEN					
SNAPPER		902 979 866	24,-	Einbau-Snapper Leichter Einbau von Backöfen und Herden im Einbauschränk ohne Bohren von Löchern – nur einklicken.	Passend für alle AEG Backöfen und Herde
M3OCS300 (Lieferbar bis Q1 2025)		902 980 345	11,-	Reinigungsspray für Backöfen und Mikrowellen, 500 ml Dieser Reiniger entfernt zuverlässig Fett und angebrannte Speisereste in Backöfen und Mikrowellen. Die verbesserte Formel lässt sich einfach und gleichmäßig auftragen ohne zu tropfen. Nicht reizend.	Passend für alle AEG Backöfen und Mikrowellen
M3OCS301 (Lieferbar ab Q1 2025)		902 986 526			
M3OCD300 (Lieferbar bis Q1 2025)		902 980 344	11,-	Entkalker für Dampfbacköfen, 250 ml Hochwirksamer und schonender Entkalker für Dampfgerä. Die spezielle Formel sorgt für eine vollständige und rückstandsfreie Entkalkung des Garraums ohne deinen Dampfgerä zu beschädigen.	Passend für alle AEG Dampfbacköfen
M3OCD301 (Lieferbar ab Q1 2025)		902 986 523			
SONDERZUBEHÖR KAFFEEMASCHINEN					
M3BICF200 (Lieferbar bis Q1 2025)		902 979 872	20,-	Wasserfilter Reduziert die Bildung von Kalkablagerungen in deiner Kaffeemaschine.	Passend für alle AEG Einbau-Kaffeefullautomaten
M3BICF201 (Lieferbar ab Q1 2025)		902 986 538			
SONDERZUBEHÖR KOCHFELDER					
A9HHPG11 (Lieferbar ab Q1 2025)		902 986 520	300,-	Easy2Clean Plancha-Grillplatte Genieße gesundes Grillen, Sautieren und Anbraten ohne zusätzliches Fett. Perfekte Hitzeverteilung sowie mühelose Reinigung dank hochwertiger Keramikbeschichtung. Maße: B x T x H: 46,6 x 25,3 x 4,6 cm.	Passend für alle AEG Kochfelder mit Bridge-Funktion (Strahlungsbeheizt / Induktion / Gas)
A3SS		902 979 820	174,-	Koch- und Brat-Set mit 3-fach Sandwichboden bestehend aus: • 1 Topf (Ø 20 cm) • 1 Topf (Ø 16 cm) • 1 Bratpfanne (Ø 24 cm)	Passend für alle Kochfelder (Strahlungsbeheizt / Induktion / Gas)
A4SS		902 979 889	248,-	AEG Kochgeschirr-Set: zwei Töpfe, Pastaeinsatz und Bratpfanne Das AEG all-in-one Kochset besteht aus: • 1 Bratpfanne (Ø 28 cm) • 2 Töpfen (Ø 20 cm und Ø 24 cm) • 1 Edelstahl Pastaeinsatz	Passend für alle Kochfelder (Strahlungsbeheizt / Induktion / Gas)
A9HOLID1		902 980 278	41,-	Topfdeckel Topfdeckel mit Dampföffnung auf der Seite, um den Dampf nach unten zum Abzug abzuleiten. Größe 1 = Topf-/Pfannengröße 16–18 cm	Passend für alle Töpfe/Pfannen 16–18 cm Durchmesser zum Einsatz auf Kochfelder mit integriertem Dampfabzug
A9HOLID2		902 980 279	44,-	Topfdeckel Topfdeckel mit Dampföffnung auf der Seite, um den Dampf nach unten zum Abzug abzuleiten. Größe 2 = Topf-/Pfannengröße 20–22–24 cm	Passend für alle Töpfe/Pfannen mit 20–24 cm Durchmesser zum Einsatz auf Kochfelder mit integriertem Dampfabzug
A9HOLID3		902 980 280	47,-	Topfdeckel Topfdeckel mit Dampföffnung auf der Seite, um den Dampf nach unten zum Abzug abzuleiten. Größe 3 = Topf-/Pfannengröße 26–28–30 cm	Passend für alle Töpfe/Pfannen mit 26–30 cm Durchmesser zum Einsatz auf Kochfelder mit integriertem Dampfabzug

Modell	Abbildung	PNC	SP €	Beschreibung	Passend für
SONDERZUBEHÖR KOCHFELDER					
A9HOSM		902 980 307	76,-	Topfdeckel 2 Topfdeckel mit Dampföffnung auf der Seite, um den Dampf nach unten zum Abzug abzuleiten. Größe 1 und 2 als Set	Passend für alle Töpfe/Pfannen mit 16–24 cm Durchmesser zum Einsatz auf Kochfelder mit integriertem Dampfabzug
M3HCC300 (Lieferbar bis Q1 2025) M3HCC301 (Lieferbar ab Q1 2025)		902 980 343 902 986 524	9,-	Kochfeld-Reinigungscreme, 300 ml Dieser Reiniger reinigt und poliert effizient und bildet einen Schutzfilm, der die künftige Reinigung erleichtert. Konzentrierte Formel.	Zur Verwendung auf Glas-keramik-, Induktions- und Glaskochfelder
M3SCS300 (Lieferbar bis Q1 2025) M3SCS301 (Lieferbar ab Q1 2025)		902 980 387 902 986 546	11,-	Reinigungsspray für Edelstahl, 500 ml Dieses Reinigungsspray hat eine extra schonende Formel zum Polieren aller Edelstahloberflächen. Besonders geeignet für große Flächen. Ohne Einwirkzeit.	Zur Verwendung auf Edelstahloberflächen
INSTALLATIONS-ZUBEHÖR KOCHFELDER MIT INTEGRIERTEM DUNSTABZUG					
M2CKCF01 (Lieferbar bis Q1 2025) M2CKCF01C (Lieferbar ab Q1 2025)		902 980 292 902 986 614	234,-	Umluft-Installations-Kit für XT bestehend aus 2 Rohrbogen 90° vertikal, 2 Rohrbogen 15° vertikal, Flachkanalrohr 120 cm, 2 Rohrverbinder, Adapter Naber, PVC-Klebeband – Maße 220 x 90 mm.	Passend für alle Kochfelder mit integriertem Dunstabzug und Umluftfunktion der Baureihe XT83 und XT80
M2CKCF17 (Lieferbar bis Q1 2025) M2CKCF17C (Lieferbar ab Q1 2025)		902 980 432 902 986 627	183,-	Umluft-Installations-Kit für XTM bestehend aus Rohrbogen 90° vertikal, Flachkanalrohr 100 cm, PVC-Klebeband – Maße 220 x 90 mm.	Passend für alle Kochfelder mit integriertem Dunstabzug und Umluftfunktion der Baureihe XTM80 und XTM70
M2CKCF19		902 986 502	390,-	Umluft-Installations-Kit für XT bestehend aus Übergangsstück Flachkanal, Rohrbogen horizontal 90°, Flachkanalrohr 100 cm, Rohrverbinder Flachkanal, Rohrbogen vertikal 90°, PVC Klebeband. Ideal für seitliche Luftführung.	Passend für alle Kochfelder mit integriertem Dunstabzug und Umluftfunktion der Baureihe XT83 und XT80
M2CKCF18		902 986 500	183,-	Umluft-Installations-Kit für XT bestehend aus Umlenkstück 90° Rundkanal zu Flachkanal, Flachkanalroh. Ideal für Ablufführung nach hinten.	Passend für alle Kochfelder mit integriertem Dunstabzug und Abluffunktion der Baureihe XT83 und XT80
M2CKCF02 (Lieferbar bis Q1 2025) M2CKCF02U (Lieferbar ab Q1 2025)		902 980 293 902 986 618	37,-	Übergangsstück Flachkanal (220 x 90 mm) zu 150er Rundkanal.	Passend für alle Kochfelder mit integriertem Dunstabzug und Umluftfunktion
M2CKCF03 (Lieferbar bis Q1 2025) M2CKCF03U (Lieferbar ab Q1 2025)		902 980 294 902 986 619	37,-	Umlenkstück 90° von 150er Rundkanal zu Flachkanal (220 x 90 mm)	Passend für alle Kochfelder mit integriertem Dunstabzug und Umluftfunktion

Modell	Abbildung	PNC	SP €	Beschreibung	Passend für
INSTALLATIONS-ZUBEHÖR KOCHFELDER MIT INTEGRIERTEM DUNSTABZUG					
M2CKCF04 (Lieferbar bis Q1 2025) M2CKCF04U (Lieferbar ab Q1 2025)		902 980 295 902 986 617	43,-	Rohrbogen horizontal 90° (220 x 90 mm)	Passend für alle Kochfelder mit integriertem Dunstabzug und Umluftfunktion
M2CKCF05 (Lieferbar bis Q1 2025) M2CKCF05U (Lieferbar ab Q1 2025)		902 980 296 902 986 615	46,-	Flachkanalrohr (90 x 220 mm), Länge 100 cm	Passend für alle Kochfelder mit integriertem Dunstabzug und Umluftfunktion
M2CKCF06 (Lieferbar bis Q1 2025) M2CKCF06U (Lieferbar ab Q1 2025)		902 980 297 902 986 621	22,-	Rohrverbinder Flachkanal (220 x 90 mm)	Passend für alle Kochfelder mit integriertem Dunstabzug und Umluftfunktion
M2CKCF07 (Lieferbar bis Q1 2025) M2CKCF07U (Lieferbar ab Q1 2025)		902 980 298 902 986 620	40,-	Rundkanal (Ø 150 mm) Länge 100 cm	Passend für alle Kochfelder mit integriertem Dunstabzug und Umluftfunktion
M2CKCF08 (Lieferbar bis Q1 2025) M2CKCF08U (Lieferbar ab Q1 2025)		902 980 299 902 986 625	22,-	Rohrverbinder Rundkanal (Ø 150 mm)	Passend für alle Kochfelder mit integriertem Dunstabzug und Umluftfunktion
M2CKCF09 (Lieferbar bis Q1 2025) M2CKCF09U (Lieferbar ab Q1 2025)		902 980 300 902 986 616	31,-	Rohrbogen vertikal 90° (220 x 90 mm)	Passend für alle Kochfelder mit integriertem Dunstabzug und Umluftfunktion
M2CKCF10 (Lieferbar bis Q1 2025) M2CKCF10U (Lieferbar ab Q1 2025)		902 980 301 902 986 622	13,-	PVC Klebeband 50 mm breit, Länge 10 m	Passend für alle Kochfelder mit integriertem Dunstabzug und Umluftfunktion
M2CKCF11 (Lieferbar bis Q1 2025) M2CKCF11U (Lieferbar ab Q1 2025)		902 980 304 902 986 626	17,-	Reduzierstück 220 x 90 mm auf 220 x 55 mm, für Luftführung im Sockel mit Sockelhöhe < 100 mm	Passend für alle Kochfelder mit integriertem Dunstabzug und Umluftfunktion
M2CKCF13 (Lieferbar bis Q1 2025) M2CKCF13U (Lieferbar ab Q1 2025)		902 980 313 902 986 623	31,-	Rohrbogen Rohrbogen horizontal 15° (220 x 90 mm)	Passend für alle Kochfelder mit integriertem Dunstabzug und Umluftfunktion

Modell	Abbildung	PNC	SP €	Beschreibung	Passend für
INSTALLATIONS-ZUBEHÖR KOCHFELDER MIT INTEGRIERTEM DUNSTABZUG					
M2CKCF14		902 980 389	36,-	Adapter Adapter für Naber Rohrsystem	Passend für alle Kochfelder mit integriertem Dunstabzug und Umlufffunktion
M2CKCF20		902 986 503	120,-	Flexibles Rohr Rund (Ø 150 mm)	Passend für alle Kochfelder mit integriertem Dunstabzug und Umlufffunktion
M2CKCF21		902 986 504	50,-	Rohrbogen Rund Vertikal 90° (Ø 150 mm)	Passend für alle Kochfelder mit integriertem Dunstabzug und Umlufffunktion
MCFB70 (Lieferbar bis Q1 2025) MCFB70PL (Lieferbar ab Q1 2025)		902 980 273 902 986 585	249,-	2in1 Filter (Fett- und Kohlefilter) 2in1 Filter (Fett- und Kohlefilter) für Muldenlüfter (Modellbezeichnung beginnt mit CC), spülmaschinengeeignet und regenerierbar.	Passend für alle Kochfelder mit integriertem Dunstabzug in Umlufffunktion der Baureihe XT83 und XT80
MGRF70		902 980 393	97,-	Fettfilter Spülmaschinengeeignet.	Passend für Kochfelder mit integriertem Dunstabzug der Baureihe XT83 und XT80 (XDF6847AB, XCF6847AB)
MCFB88		902 980 431	249,-	Long-Life Kohlefilter für XTM Kochfelder mit integriertem Dunstabzug. Regenerierbar.	Passend für alle Kochfelder mit integriertem Dunstabzug und Umlufffunktion der Baureihe XTM80 und XTM70
SONDERZUBEHÖR DUNSTABZUGSHAUBEN					
M8CKSL07		902 980 412	117,-	Silentium-Kit 7 cm Durch das schallabsorbierende Material wird der Geräuschpegel deiner Dunstabzugshaube deutlich verringert. Für den Umluftbetrieb verwendbar. Stapelbar für noch mehr Lärmreduzierung. Maße: Höhe 7 cm, Durchmesser 15 cm.	DFH8961B, DFH8661B, DLH6961B, DLH6661B, DGE5861HM
M8CKSL28		902 980 413	154,-	Silentium-Kit 28 cm Durch das schallabsorbierende Material wird der Geräuschpegel deiner Dunstabzugshaube deutlich verringert. Für den Umluftbetrieb verwendbar. Stapelbar für noch mehr Lärmreduzierung. Maße: Höhe 28 cm, Durchmesser 15 cm.	DFH8961B, DFH8661B, DLH6961B, DLH6661B, DGE5861HM
M8CKALD1 (Lieferbar ab Q1 2025)		902 980 435	1.198,-	AirLite Luftfilter Das UVA-aktivierte Filtersystem wurde entwickelt, um eine frischere und sauberere Küchenluft zu ermöglichen	DKA9971T, DKA9971B, DKC8971B, DKC8971T
M2CKRM04	 (Abbildung kann abweichen)	902 986 571	300,-	Fernbedienungs-Set; nicht für SLIM Deckenlüfter Zur Installation im Abluftbetrieb. Details bitte der Installationsanleitung entnehmen.	DDC8271W

Modell	Abbildung	PNC	SP €	Beschreibung	Passend für
WEITERES SONDERZUBEHÖR DUNSTABZUGSHAUBEN					
MECK55		902 980 415	149,-	Kaminschacht Matt schwarz	DLH6961B, DLH6661B
KPIPE150		942 492 724	61,-	Abluftschlauch 150 mm 2 Schlauchschellen im Lieferumfang enthalten. Länge max. ausziehbar auf 120 cm	Passend für alle Dunstabzugshauben
SONDERZUBEHÖR KÜHL- UND GEFRIERGERÄTE					
A6RHES31		902 979 891	123,-	AEG entnehmbares Ausziehtablett Das entnehmbare Ausziehtablett ermöglicht dank seiner praktischen Funktionen einen perfekten Blick und besten Zugriff auf alle Lebensmittel. Gewährt optimale Flexibilität durch die Entnahme, dank der seitlichen Handgriffe.	Passend für alle AEG-Einbau-Kühlgeräte, außer 103er Nische
WINERACK (Lieferbar bis Q1 2025)		925 989 682	54,-	Flaschenhalter In dem aus edlem Metall geformten Flaschenregal lassen sich bequem und in verschiedenen Höhen Flaschen lagern. Wine Rack für 178 cm, 158 cm, 145 cm, 140 cm, 123 cm und 88 cm.	Passend für alle AEG Einbau-Kühlgeräte
WINERACK1 (Lieferbar ab Q1 2025)		902 986 534			
M9RWCAF1		902 980 322	45,-	CleanAir+ Der CleanAir+ Filter aus Aktivkohle ist dank FACT® Technologie sehr effizient und beseitigt bis zu 90 % unerwünschter Gerüche in nur 15 Minuten.* Er ist einfach seitlich an einem der Einlegeböden zu befestigen. Für ein optimales Reinigungsergebnis empfehlen wir, den Filter alle 6 Monate auszutauschen.	Passend für alle AEG Kühlgeräte
M9RWCAF2		902 980 323	39,-	CleanAir+ Ersatzfilter Der CleanAir+ Filter aus Aktivkohle ist dank FACT® Technologie sehr effizient und beseitigt bis zu 90 % unerwünschter Gerüche in nur 15 Minuten.* Für ein optimales Reinigungsergebnis empfehlen wir, den Filter alle 6 Monate auszutauschen. 2 Filter pro Verpackung.	Passend für M9RWCAF1 (Austauschfilter) sowie Weinklimaschrank AWUD040B8B
M3RCS300 (Lieferbar bis Q1 2025)		902 980 385	11,-	Kühlschrank-Reinigungsspray, 500 ml Dieser Reiniger reinigt hygienisch und neutralisiert unangenehme Gerüche in deinem Kühl- oder Gefrierschrank.	Passend für alle Kühlgeräte und Gefriergeräte zum fixieren in der Nutzung als European SideBySide
M3RCS301 (Lieferbar ab Q1 2025)		902 986 535			

Modell	Abbildung	PNC	SP €	Beschreibung	Passend für
SONDERZUBEHÖR GESCHIRRSPÜLER					
A9SZGB01		902 979 555	36,-	Glaskorb Glaskorb für eine schonende Reinigung von bis zu 8 langstieligen Gläsern. Einfach zusammenklappbar bspw. zur Verstaung in einer flachen Schublade.	Passend für alle Geschirrspüler
E4DHCB01		902 979 235	36,-	Besteckkorb Besteckkorb ist universell einsetzbar für alle unsere Modelle. (Bei Spülern der ProClean™ Reihe muss der Besteckkorb in der Mitte geteilt werden).	Passend für alle Geschirrspüler mit Besteckschublade
TB60		902 979 642	36,-	Seitliche Edelstahlverblendung Nischenverblendung aus Edelstahl. Zur seitlichen Befestigung und hochwertigen Verblendung der Gerätenische durch Edelstahlleisten.	Passend für alle Geschirrspüler

Modell	Abbildung	PNC	SP €	Beschreibung	Passend für
SONDERZUBEHÖR GESCHIRRSPÜLER					
FITS-ALLII		911 740 625	50,-	Fußverlängerung Fußverlängerung für die Grossraumnische bei höheren Arbeitsplatten.	Passend für alle ProClean™ Spüler
M2DK2		902 980 043	36,-	PerfectFit Geschirrspüler-Türblenden-Installations-Kit Zur Unterstützung der Möbelfrontmontage, wie z.B. bei gestifteten, aufgedoppelten und überlangen Fronten.	Passend für alle Geschirrspüler
M3DKH100		902 980 338	115,-	AEG Isolationsabdeckung für Geschirrspüler Intelligente Lösung für kleine Küchen. Mit der Isolationsabdeckung ist der sichere Einbau deines AEG Geschirrspülers* direkt unterhalb eines autarken Induktionskochfelds* möglich. Sie schützt das Kochfeld vor Hitze und Dampf, die vom Geschirrspüler ausgehen.	Passend für 60 cm vollintegrierte AEG Geschirrspüler mit PNC 911 43x xxx und 911 53x xxx zum Einbau unter autarke Gas- und Induktionskochfelder 60 cm (Kompatibilitätsprüfung unter www.aeg.at)
WRFLEX100		911 740 524	68,-	Verlängerungsschlauchsatz für Waschgeräte Set Zu-/Abflussschlauch-Verlängerung – 1 m.	Passend für alle Geschirrspüler / Waschautomaten / Waschtrockner
WRFLEX200		911 740 525	86,-	Verlängerungsschlauchsatz für Waschgeräte Set Zu-/Abflussschlauch-Verlängerung – 2 m.	Passend für alle Geschirrspüler / Waschautomaten / Waschtrockner
SONDERZUBEHÖR WASCHEN/SPÜLEN					
M2GCP100 (Lieferbar bis Q1 2025)		902 980 442	11,-	Entkalker für Wasch- und Spülmaschinen Dieser Entkalker beseitigt Kalkablagerungen für eine optimale Leistung deiner Wasch- und Geschirrspülmaschine bei minimalem Stromverbrauch. Inhalt 2x 100 g = 200 g	Passend für Waschgeräte und Geschirrspülmaschinen
M2GCP101 (Lieferbar ab Q1 2025)		902 986 566			
M2DCP050 (Lieferbar bis Q1 2025)		902 980 447	11,-	Entfettungsmittel für Geschirrspüler Dieser Reiniger ist ein Hochleistungsentfetter und unterstützt somit die optimale Leistung deiner Geschirrspülmaschine. Entfettet wirksam selbst schwer zugängliche Teile.	Passend für Geschirrspülmaschinen
M2DCP051 (Lieferbar ab Q1 2025)		902 986 563			
M3KCD201 (Lieferbar bis Q1 2025)		902 980 339	12,-	Universalentkalker flüssig, 1 Liter Dieser Universalentkalker wirkt der Verkalkung von Haushaltgeräten entgegen, sodass deine Geräte länger leistungsfähig bleiben.	Passend für alle wasserführenden Haushaltsgroß- und Klein-geräte.
M3KCD202 (Lieferbar ab Q1 2025)		902 980 481			
M2GCP600 (Lieferbar bis Q1 2025)		902 980 382	12,-	3-in-1 Reinigung und Pflege (6 Stück) Clean & Care 3-in-1 für die perfekte Funktionsfähigkeit deiner Haushaltgeräte. Es entfettet und entkalkt deinen Geschirrspüler und deine Waschmaschine.	Passend für Waschgeräte und Geschirrspülmaschinen
M2GCP601 (Lieferbar ab Q1 2025)		902 986 557			
M2GCP120 (Lieferbar bis Q1 2025)		902 980 384	23,-	3-in-1 Reinigung und Pflege (12 Stück) Clean & Care 3-in-1 für die perfekte Funktionsfähigkeit deiner Haushaltgeräte. Es entfettet und entkalkt deinen Geschirrspüler und deine Waschmaschine.	Passend für Waschgeräte und Geschirrspülmaschinen
M2GCP121 (Lieferbar ab Q1 2025)		902 986 549			

Modell	Abbildung	PNC	SP €	Beschreibung	Passend für
SONDERZUBEHÖR WASCHEN/SPÜLEN					
M2WCP050 (Lieferbar bis Q1 2025) M2WCP051 (Lieferbar ab Q1 2025)		902 980 444 902 986 560	12,-	Intensive Reinigung – Entfettungsmittel für Waschmaschinen Dieser Reiniger ist ein Hochleistungsentfetter und unterstützt somit die optimale Leistung deiner Waschmaschine. Entfettet wirksam selbst schwer zugängliche Teile.	Passend für Waschgeräte
SONDERZUBEHÖR WASCHAUTOMATEN					
A2WASF00		902 980 449	13,-	Wäscheduft Der Wäscheduft mit Zitrus- und Lavendelduftnoten, bringt die Frische zurück in deine Kleidung. Zur Verwendung im Dampfprogramm von Frontlader-Waschmaschinen und Wäschetrockner Flasche mit 300 ml Inhalt.	Passend für alle Waschautomaten ab Serie 7000, beginnend mit der Modellbezeichnung LR bzw. LWR.
A9WHMIC1		902 980 347	135,-	Mikroplastik-Filter Beim Waschen von synthetischen Textilien lösen sich Mikrofasern von der Kleidung. Das Ablaufwasser der Waschmaschine wird über den Filter geleitet und dabei entfernt er 90% der im Abwasser enthaltenen Mikrofasern (größer als 45 Mikrometer).	Passend für alle Waschautomaten / Wäschetrockner
A4WHCAR1		902 980 364	41,-	Austausch-Filtereinsatz für Mikroplastik-Filter, 2er Pack Filtereinsatz für Mikroplastik-Filter. Je nach Nutzung sollte der Filtereinsatz alle 6 Monate getauscht werden.	Passend für A9WHMIC1 (Austauschfilter)
M5WPWB00 (Lieferbar bis Q1 2025) M5WPWB01 (Lieferbar ab Q1 2025)		902 980 454 902 986 567	7,-	Wäschebeutel Dieser Wäschebeutel schützt deine feinsten Kleidungsstücke und erhöht ihre Lebensdauer. Ideal für das Waschen von Dessous, oder wenn kleine Wäschestücke wie Socken nicht über die gesamte Ladung verteilt werden sollen.	Verwendbar in allen Geräten zur Wäschepflege
M6WHBP01		902 980 371	261,-	Höhenausgleichsrahmen für vollintegrierbare Waschmaschinen und Wäschetrockner Integrierbare Geräte zur Wäschepflege lassen sich von 86,5 cm auf bis zu 88,5 cm erhöhen und passgenau in einen Schrank integrieren.	Passend für AEG Einbauwaschmaschinen und AEG Einbauwäschetrockner

Electrolux Austria GmbH
Europaring F15 202
2345 Brunn am Gebirge

Weitere Informationen und Einbauskizzen finden Sie auf www.AEG.at

Die im Katalog abgedruckten Preise sind unverbindlich
empfohlene Service-Preise in EURO inkl. MwSt.
Dienstleistungen wie Einbau, Anschluss und Inbetriebnahme sind
in diesen Preisen enthalten, bzw. nach Aufwand des Händlers.

Änderungen, Irrtümer, Satz- und Druckfehler vorbehalten.